



# **Distribuzione di Avaya DECT wireless con IP Office**

# Notices

© 2026 Avaya LLC. All Rights Reserved.

You may, at your own risk, assemble a MyDocs collection solely for your own internal business purposes, which constitutes a modification to the original published version of the publications. Avaya shall not be responsible for any modifications, additions, or deletions to the original published version of publications. You agree to defend, indemnify and hold harmless Avaya, Avaya's agents, servants and employees against all claims, lawsuits, demands and judgments arising out of, or in connection with, your modifications, additions or deletions to the publications.

A single topic or a collection of topics may come from multiple Avaya publications. All of the content in your collection is subject to the legal notices and disclaimers in the publications from which you assembled the collection. For information on licenses and license types, trademarks, and regulatory statements, see the original publications from which you copied the topics in your collection.

Except where expressly stated by Avaya otherwise, no use should be made of materials provided by Avaya on this site. All content on this site and the publications provided by Avaya including the selection, arrangement and design of the content is owned by Avaya and/or its licensors and is protected by copyright and other intellectual property laws including the sui generis rights relating to the protection of databases. Avaya owns all right, title and interest to any modifications, additions or deletions to the content in the Avaya publications.

## Avviso

Nonostante l'impegno profuso per garantire la completezza e la precisione delle informazioni del presente documento al momento della stampa, Avaya declina qualsiasi responsabilità per eventuali errori. Avaya si riserva il diritto di apportare cambiamenti e correzioni alle informazioni contenute nel presente documento senza alcun obbligo di notifica degli stessi a persone e a organizzazioni.

## Limitazioni di responsabilità per la documentazione

Per "Documentazione" si intendono le informazioni pubblicate su diversi supporti multimediali, che possono includere le informazioni sul prodotto, le descrizioni dell'abbonamento o del servizio, le istruzioni d'uso e le specifiche sulle prestazioni rese generalmente disponibili agli utenti dei prodotti. Nella documentazione non sono inclusi i materiali di marketing. Avaya non è responsabile per eventuali modifiche, aggiunte o eliminazioni alla versione originariamente pubblicata della documentazione, a meno che tali modifiche, aggiunte o eliminazioni non siano state eseguite da Avaya. L'Utente finale si impegna a risarcire e a non citare Avaya, i suoi agenti, funzionari e dipendenti, in eventuali reclami, azioni legali, richieste o sentenze, derivanti o correlate a modifiche, aggiunte o eliminazioni da essi apportate alla presente documentazione nei limiti di quanto effettuato.

## Limitazioni di responsabilità per i link

Avaya non è responsabile del contenuto e dell'attendibilità dei siti Web cui si fa riferimento all'interno di questo sito o di questa documentazione fornita da Avaya. Avaya non è responsabile dell'accuratezza delle informazioni, dichiarazioni o contenuti forniti su questi siti e la loro inclusione non implica l'approvazione da parte di Avaya di prodotti, servizi o informazioni contenuti o offerti negli stessi. Avaya non garantisce che tali link siano attivi e non è in grado di controllarne la disponibilità.

## Garanzia

Avaya fornisce una garanzia limitata sui propri componenti hardware e software Avaya. Per conoscere le condizioni della garanzia limitata, fare riferimento al contratto con Avaya. Sono, inoltre, disponibili a clienti e altre parti Avaya il testo standard della garanzia Avaya e le informazioni sull'assistenza relativa al presente prodotto nell'ambito del periodo coperto da garanzia. Per consultare questi documenti, visitare il sito Web dell'assistenza Avaya all'indirizzo: <https://support.avaya.com/helpcenter/getGenericDetails?detailId=C20091120112456651010> dal link "Warranty & Product Lifecycle" o un sito indicato successivamente da Avaya. Se il prodotto è stato acquistato da un partner di canale Avaya autorizzato al di fuori dei confini degli Stati Uniti e del Canada, la garanzia viene fornita dal suddetto partner di canale Avaya e non da Avaya.

Per "Servizio ospitato" si intende l'abbonamento a un servizio ospitato Avaya che l'utente acquista da Avaya o da un partner di canale Avaya autorizzato (a seconda dei casi), ulteriormente descritto nella sezione SAS ospitato o nella documentazione descrittiva di altri servizi, relativa al servizio ospitato applicabile. Se si acquista un abbonamento a un Servizio ospitato, la garanzia limitata di cui sopra potrebbe non essere applicabile; tuttavia, l'utente potrebbe avere diritto a usufruire dei servizi di supporto connessi al Servizio ospitato, come illustrato più avanti nei documenti descrittivi del servizio, in relazione al Servizio ospitato applicabile. Per ulteriori informazioni, contattare Avaya o un partner di canale Avaya (a seconda dei casi).

## Servizio ospitato

QUANTO SEGUE SI APPLICA SOLO IN CASO DI ACQUISTO DI UNA SOTTOSCRIZIONE A UN SERVIZIO OSPITATO DA AVAYA O DA UN PARTNER DI CANALE AVAYA (SECONDO LE CIRCOSTANZE); I TERMINI DI UTILIZZO DEI SERVIZI OSPITATI SONO DISPONIBILI SUL SITO WEB DI AVAYA, ALL'INDIRIZZO [HTTPS://SUPPORT.AVAYA.COM/LICENSEINFO](https://support.avaya.com/licenseinfo), IN CORRISPONDENZA DEL COLLEGAMENTO "Termini di utilizzo Avaya per i servizi ospitati" O SU ALTRI SITI INDIVIDUATI SUCCESSIVAMENTE DA AVAYA, E SONO APPLICABILI A CHIUNQUE ACCEDA AL SERVIZIO OSPITATO O NE FACCIA USO. ACCEDENDO AL SERVIZIO OSPITATO O FACENDONE USO, O AUTORIZZANDO ALTRI A FARLO, L'UTENTE, PER CONTO PROPRIO E DELL'ENTITÀ PER CUI ESEGUE TALI OPERAZIONI (DA QUI IN POI DENOMINATI IN MODO INTERSCAMBIABILE "UTENTE" E "UTENTE FINALE"), ACCETTA I TERMINI DI UTILIZZO. SE L'UTENTE ACCETTA

I TERMINI DI UTILIZZO PER CONTO DI UN'AZIENDA O DI UN'ALTRA ENTITÀ LEGALE, L'UTENTE DICHIARA DI AVERE L'AUTORITÀ PER VINCOLARE TALE ENTITÀ AI PRESENTI TERMINI DI UTILIZZO. SE L'UTENTE NON DISPONE DI TALE AUTORITÀ O NON INTENDE ACCETTARE I PRESENTI TERMINI DI UTILIZZO, NON DEVE ACCEDERE AL SERVIZIO OSPITATO NÉ FARNE USO NÉ AUTORIZZARE ALCUNO AD ACCEDERE AL SERVIZIO OSPITATO O A FARNE USO.

## Licenze

I Termini di licenza Software Globale ("Termini di licenza del software") sono disponibili sui seguenti siti web <https://www.avaya.com/en/legal-license-terms/> o su un sito indicato successivamente da Avaya. I presenti Termini di licenza del Software sono applicabili a chiunque installi, scarichi e/o utilizzi il Software e/o la Documentazione. Installando, scaricando o utilizzando il software o autorizzando altri a farlo, l'utente finale accetta che i presenti termini di licenza del software stipulino un contratto vincolante tra l'utente finale e Avaya. Se accetta i presenti termini di licenza del software per conto di un'azienda o di un'altra entità legale, l'utente finale dichiara di avere il potere di vincolare tale entità a tali termini di licenza del software.

## Copyright

Eccetto laddove esplicitamente dichiarato, non dovrà essere fatto alcun uso del materiale presente su questo sito, della Documentazione, del Software, del Servizio ospitato o dell'Hardware forniti da Avaya. Tutti i contenuti del sito, la documentazione, i Servizi ospitati e i prodotti forniti da Avaya, comprese la selezione, la disposizione e la progettazione dei contenuti, sono proprietà di Avaya o dei relativi concessionari di licenza e sono protetti dalle leggi sul copyright e sulla proprietà intellettuale, inclusi i diritti sui generis relativi alla protezione dei database. È vietato modificare, copiare, riprodurre, ripubblicare, caricare, postare, trasmettere o distribuire in qualsiasi forma qualsiasi contenuto, in tutto o in parte, incluso qualsiasi codice o software, salvo espressamente autorizzato da Avaya. La riproduzione, la trasmissione, la diffusione, la memorizzazione o l'utilizzo non autorizzati esplicitamente e per iscritto da Avaya sono azioni perseguibili penalmente e civilmente in base alla legislazione vigente.

## Virtualizzazione

Se il prodotto viene installato in una macchina virtuale, si applica quanto segue. Ogni prodotto è dotato del proprio codice di ordinazione e dei relativi tipi di licenza. Se non diversamente specificato, ciascuna istanza di un prodotto deve essere concessa in licenza e ordinata separatamente. Ad esempio, se il cliente dell'utente finale o il Partner di canale Avaya volesse installare due istanze dello stesso tipo di prodotti, dovranno essere ordinati due prodotti di quel tipo.

## Componenti di terzi

Quanto riportato di seguito si applica solo se il codec H.264 (AVC) viene distribuito con il prodotto. QUESTO PRODOTTO È CONCESSO IN LICENZA IN BASE ALLA LICENZA DEL PORTAFOGLIO BREVETTI AVC PER USO PERSONALE DEL CLIENTE O ALTRI UTILIZZI SENZA SCOPO DI LUCRO, PER LE ATTIVITÀ DI (i) CODIFICA VIDEO IN CONFORMITÀ ALLO STANDARD AVC ("VIDEO AVC") E/O (ii) DECODIFICA DI VIDEO AVC, CODIFICATI DA UN CLIENTE PER ATTIVITÀ PERSONALI E/O OTTENUTI DA UN FORNITORE DI VIDEO IN POSSESSO DI LICENZA PER LA FORNITURA DI VIDEO AVC. NESSUNA LICENZA VIENE CONCESSA O È INTESA PER QUALSIASI ALTRO UTILIZZO. POTREBBERO ESSERE DISPONIBILI ULTERIORI INFORMAZIONI FORNITE DA MPEG LA, L.L.C. VISITARE IL SITO [HTTP://WWW.MPEGLA.COM](http://www.mpegla.com).

## Provider di servizi

PER QUANTO RIGUARDA I CODEC, SE IL PARTNER DI CANALE AVAYA OSPITA PRODOTTI CHE UTILIZZANO O INTEGRANO IL CODEC H.264 O H.265, LO STESSO RICONOSCE E ACCETTA DI ESSERE RESPONSABILE PER TUTTE GLI ONERI E/O LE ROYALTY COLLEGATI. IL CODEC H.264 È CONCESSO IN LICENZA IN BASE ALLA LICENZA DEL PORTAFOGLIO BREVETTI AVC PER USO PERSONALE DEL CLIENTE O ALTRI UTILIZZI SENZA SCOPO DI LUCRO, PER LE ATTIVITÀ DI (i) CODIFICA VIDEO IN CONFORMITÀ ALLO STANDARD AVC ("VIDEO AVC") E/O (ii) DECODIFICA DI VIDEO AVC, CODIFICATI DA UN CLIENTE PER ATTIVITÀ PERSONALI E/O OTTENUTI DA UN FORNITORE DI VIDEO IN POSSESSO DI LICENZA PER LA FORNITURA DI VIDEO AVC. NESSUNA LICENZA VIENE CONCESSA O È INTESA PER QUALSIASI ALTRO UTILIZZO. SONO DISPONIBILI ULTERIORI

INFORMAZIONI SUI CODEC H.264 (AVC) E H.265 (HEVC)  
DA PARTE DI MPEG LA, L.L.C. VISITARE IL SITO [HTTP://  
WWW.MPEGLA.COM](http://www.mpegla.com).

#### **Conformità normativa**

L'utente riconosce e accetta di essere responsabile del rispetto di leggi e regolamenti applicabili, compresi, ma non limitati a leggi e regolamenti relativi alla registrazione delle chiamate, alla privacy dei dati, alla proprietà intellettuale, al segreto commerciale, alle frodi e ai diritti di esecuzione musicale, nel paese o nel territorio dove è utilizzato il prodotto Avaya.

#### **Prevenzione delle frodi tariffarie**

"Frode telefonica" indica l'uso non autorizzato del sistema di telecomunicazione dell'utente, ad esempio da parte di persone che non sono dipendenti, agenti, subappaltatori dell'azienda o che non operano per suo conto. L'utente deve essere consapevole che il sistema potrebbe essere soggetto a rischio di frodi tariffarie che, se attuate, potrebbero far aumentare notevolmente i costi dei servizi di telecomunicazione.

#### **Intervento di Avaya sulle frodi tariffarie**

Se si ritiene di essere vittima di frode telefonica e si necessita di assistenza o supporto tecnico, contattare il proprio Rappresentante vendite Avaya.

#### **Vulnerabilità di sicurezza**

Le informazioni sulle politiche di supporto alla sicurezza di Avaya sono disponibili nella sezione Security Policies and Support all'indirizzo <https://support.avaya.com/security>.

Le vulnerabilità sospette della sicurezza dei prodotti Avaya sono gestite per il flusso di supporto della sicurezza dei prodotti Avaya (<https://support.avaya.com/css/P8/documents/100161515>).

#### **Marchi commerciali**

I marchi di fabbrica, i logo e i marchi di servizio ("Marchi") visualizzati in questo sito, nella documentazione, nei Servizi ospitati e nei prodotti forniti da Avaya sono marchi registrati o non registrati di Avaya, delle sue consociate o di terzi. Agli utenti non è consentito utilizzare tali Marchi senza previo consenso scritto di Avaya o dei terzi possessori del Marchio. Nulla di quanto contenuto in questo sito, nella Documentazione, nei Servizi ospitati e nei prodotti garantisce, per implicazione, preclusione o in altro modo, alcuna licenza o diritto nei confronti dei Marchi, senza l'autorizzazione esplicita per iscritto di Avaya o delle terze parti applicabili.

Avaya è un marchio commerciale registrato di Avaya LLC.

Tutti gli altri marchi di fabbrica non Avaya appartengono ai rispettivi proprietari.

Linux® è un marchio registrato di Linus Torvalds negli Stati Uniti e in altri Paesi.

#### **Download della documentazione**

Per la versione più aggiornata della documentazione, visitare il sito Web dell'assistenza Avaya all'indirizzo <https://support.avaya.com> o un sito indicato successivamente da Avaya.

#### **Contatta l'assistenza Avaya**

Visitare il sito Web dell'assistenza di Avaya Avaya <https://support.avaya.com> per articoli e avvisi su servizi cloud o prodotti o per segnalare un problema con il servizio cloud o il prodotto Avaya in uso. Per un elenco dei numeri di telefono di assistenza e indirizzi di contatto, accedere al sito Web dell'assistenza Avaya all'indirizzo <https://support.avaya.com> (o a un sito indicato successivamente da Avaya), scorrere fino alla parte inferiore della pagina e selezionare Contact Avaya Support.

## Sommario

<b>Parte 1: Avaya Wireless DECT</b> .....	10
<b>Capitolo 1: Avaya Wireless DECT</b> .....	11
Avaya Wireless DECT Componenti di sistema.....	11
Novità.....	13
Interruttore di ripristino/riavvio.....	14
<b>Capitolo 2: Stazioni base</b> .....	16
Tipi di stazione base.....	16
Terminali base IP.....	18
Stazioni base digitali.....	18
Informazioni relative alle stazioni base.....	19
Spie di stato della stazione base.....	20
Stazioni base IPBS1.....	20
Terminali base IPBS2/IPBS3.....	21
Stazione base digitale.....	22
Antenne.....	22
<b>Capitolo 3: Gateway digitale IP DECT (IPBL)</b> .....	24
Spie di stato di Gateway IP DECT.....	25
Spia di stato del Gateway IP DECT.....	25
Spie delle porte della stazione base.....	25
Spie delle porte LAN.....	26
<b>Capitolo 4: Telefoni</b> .....	27
3720.....	28
3725.....	29
3730.....	30
3735.....	30
3745.....	32
3749.....	33
3755.....	34
3759.....	37
Dispositivi di ricarica.....	41
<b>Capitolo 5: Avaya In-Building Wireless Server (Server wireless interno di Avaya)</b> .....	43
AIWS1.....	43
Spia di stato AIWS1.....	45
AIWS2.....	46
Pannello frontale.....	48
Pannello posteriore.....	48
LED di stato.....	49
LED di alimentazione.....	49
LED Mode.....	49
<b>Parte 2: Esecuzione di un verifica del sito</b> .....	50
<b>Capitolo 6: Ispezione e pianificazione dei siti</b> .....	51

Fattori da tenere in considerazione.....	51
Livello di segnale del terminale base.....	53
Passa.....	54
Sincronizzazione della stazione base.....	54
Scenario avanzato: ubicazioni separate.....	55
Esecuzione dell'ispezione.....	56
Modalità Ispezione sito.....	56
<b>Parte 3: Installazione con provisioning in corso.....</b>	<b>58</b>
<b>Capitolo 7: Installazione con provisioning.....</b>	<b>59</b>
Requisiti per l'installazione di IP Office.....	60
Requisiti per l'installazione della stazione base IP.....	60
Requisiti per l'assegnazione dei telefoni.....	61
Estrazione del software DECT.....	62
Gestione dei dispositivi.....	63
<b>Capitolo 8: Configurazione di IP Office .....</b>	<b>64</b>
Configurazione delle impostazioni di sicurezza.....	64
Codec VoIP del sistema IP Office.....	67
Creazione di linee IP DECT.....	67
Abilitazione dell'assegnazione.....	69
Aggiunta di licenze.....	71
Riserva di licenze.....	71
Configurazione di un numero di origine.....	72
<b>Capitolo 9: Impostazione della stazione base master.....</b>	<b>74</b>
Impostazione dei parametri predefiniti della stazione base.....	75
Accesso alla configurazione della stazione base.....	76
Impostazione dell'indirizzo IP della stazione base.....	77
Configurazione di una VLAN (Virtual Local Area Network).....	78
Configurazione di una VLAN.....	78
Upgrade del software della stazione base.....	80
Selezione della modalità di amministrazione.....	82
Selezione della modalità master.....	83
Impostazione della password DECT.....	84
Impostazione del fuso orario.....	84
Abilitazione del provisioning.....	85
Abilitazione del protocollo HTTPS e dei certificati di sicurezza nell'interfaccia Web.....	87
Aggiunta di connessioni radio.....	88
Integrazione della rubrica telefonica.....	89
Esecuzione di una scansione RFP.....	89
Immissione del codice PARI.....	90
Configurazione della sincronizzazione aerea.....	90
Scenario avanzato: ubicazioni separate.....	91
Configurazione della sincronizzazione aerea in ubicazioni separate.....	92
<b>Capitolo 10: Impostazione della stazione base slave IP.....</b>	<b>94</b>
Impostazione dei parametri predefiniti della stazione base.....	94
Accesso alla configurazione della stazione base.....	95
Impostazione dell'indirizzo IP della stazione base.....	96

Upgrade del software della stazione base.....	97
Impostazione di una stazione base in modalità slave.....	99
Registrazione della stazione base slave.....	101
<b>Capitolo 11: Montaggio della stazione base.....</b>	<b>103</b>
Montaggio di una stazione base tramite una staffa.....	103
Montaggio di una stazione base su una colonna o un montante.....	105
<b>Capitolo 12: Assegnazione dei telefoni .....</b>	<b>106</b>
Modalità di assegnazione Preconfigurato del telefono.....	106
Modalità di assegnazione Creazione automatica del telefono.....	107
Abilitazione dell'assegnazione.....	107
Attivazione dell'assegnazione IP Office.....	108
Stazione base master.....	109
Creazione manuale dei numeri di interno.....	109
Assegnazione di un telefono.....	111
Telefoni della serie 3700.....	111
Modalità di assegnazione Creazione automatica.....	113
Modalità di assegnazione preconfigurata.....	114
Telefoni 3701/3711.....	114
Upgrade dei telefoni.....	114
Installazione di Gestione dispositivi di Windows per l'upgrade dei telefoni.....	115
Avvio di Gestione dispositivi di Windows.....	117
Upgrade del software del telefono.....	117
Visualizzazione degli utenti assegnati.....	120
Utilizzo della stazione base master.....	120
Utilizzo di IP Office System Status.....	120
Annullamento dell'assegnazione dei telefoni.....	121
Disabilitazione dell'assegnazione.....	121
<b>Parte 4: Resilienza Avaya Wireless DECT.....</b>	<b>122</b>
<b>Capitolo 13: Resilienza DECT.....</b>	<b>123</b>
Visualizzazione e controllo della resilienza.....	123
<b>Capitolo 14: Configurazione del mirroring della stazione base.....</b>	<b>125</b>
Configurazione di IP Office.....	125
Configurazione delle stazioni base con mirroring.....	126
Attivazione della stazione base master.....	126
<b>Capitolo 15: Configurazione della resilienza del centralino.....</b>	<b>127</b>
Configurazione della stazione base con provisioning.....	127
Configurazione della stazione base senza provisioning.....	128
Configurazione di IP Office per la resilienza del centralino.....	129
Configurazione della linea IP Office per la resilienza DECT.....	130
<b>Parte 5: Informazioni sulla posizione del terminale base.....</b>	<b>131</b>
<b>Capitolo 16: Utilizzo delle posizioni IP Office con le stazioni base Avaya Wireless DECT.....</b>	<b>132</b>
Supporto della posizione del terminale base.....	132
Impostazione delle posizioni del terminale base.....	133
Importazione degli ID di posizione del terminale base da un file CSV.....	133

<b>Parte 6: Installazione del gateway digitale</b> .....	135
<b>Capitolo 17: Installazione del Gateway IP DECT</b> .....	136
Riepilogo dell'installazione del Gateway IP DECT.....	136
Consumo energetico della stazione base digitale.....	137
Installazione delle stazioni base digitali.....	138
Montaggio.....	138
Montaggio di una stazione base tramite una staffa.....	139
Montaggio di una stazione base su una colonna o un montante.....	140
<b>Parte 7: Funzioni telefono degli utenti IP Office</b> .....	141
<b>Capitolo 18: Funzioni degli utenti IP Office</b> .....	142
Display inattivo.....	142
Indicatori di stato.....	143
Servizi chiamate.....	144
Opzioni chiamate in entrata.....	147
Opzioni chiamate in attesa.....	148
<b>Parte 8: Gestione dispositivo</b> .....	149
<b>Capitolo 19: Gestione dispositivo</b> .....	150
Avvio di AIWS Device Manager.....	150
Caricamento dei file delle definizioni dei parametri.....	151
Caricamento di modelli per telefoni in Device Manager.....	153
Applicazione dei modelli ai telefoni.....	155
Modifica dei modelli.....	156
<b>Capitolo 20: Upgrade del software del telefono</b> .....	159
Installazione di Gestione dispositivi di Windows per l'upgrade dei telefoni.....	159
Avvio di Gestione dispositivi di Windows.....	162
Upgrade del software del telefono.....	162
<b>Parte 9: Installazione dell'unità AIWS</b> .....	165
<b>Capitolo 21: Installazione dell'unità AIWS</b> .....	166
Prerequisiti.....	167
Componenti richiesti.....	167
Informazioni.....	167
Strumenti.....	168
Rimozione del coperchio dell'unità AIWS.....	168
Modalità Installazione immagini.....	170
Collegamento della batteria RTC.....	171
Collegamento di cavi a un'unità AIWS.....	171
Accesso all'interfaccia AIWS.....	172
Esecuzione della configurazione guidata.....	173
Abilitazione del collegamento della stazione base/AIWS.....	179
Configurazione della connessione DECT AIWS (solo master).....	179
Attivazione del registro degli stati (master e slave).....	180
Upgrade del firmware AIWS.....	181
Spegnimento dell'unità AIWS.....	187
Montaggio dell'unità AIWS a parete.....	187
Riposizionamento del coperchio dell'unità AIWS.....	188

<b>Capitolo 22: Installazione di un'unità AIWS2</b> .....	190
Ricerca dell'unità AIWS2.....	190
Utilizzo della connessione di rete.....	190
Utilizzo della connessione USB tramite la porta Management.....	191
Esecuzione della configurazione guidata.....	191
Abilitazione del collegamento della stazione base/AIWS.....	197
Configurazione della connessione DECT AIWS (solo master).....	197
Attivazione del registro degli stati (master e slave).....	198
Upgrade del firmware AIWS.....	199
<b>Upgrade del software AIWS2</b> .....	199
Passaggio da una versione software all'altra.....	200
<b>Parte 10: Installazione senza provisioning</b> .....	202
<b>Capitolo 23: Installazione senza provisioning</b> .....	203
Requisiti per l'installazione di IP Office.....	203
Requisiti per l'installazione della stazione base IP.....	204
Requisiti per l'assegnazione dei telefoni.....	205
Estrazione del software DECT.....	206
<b>Capitolo 24: Configurazione della linea IP DECT</b> .....	208
Aggiunta di licenze.....	210
Riserva di licenze.....	210
<b>Capitolo 25: Configurazione della stazione base master</b> .....	212
Prerequisiti.....	213
Informazioni.....	213
Componenti richiesti.....	213
Strumenti.....	214
Impostazione dei parametri predefiniti della stazione base.....	214
Accesso alla configurazione della stazione base.....	215
Upgrade del firmware della stazione base.....	216
Impostazione dell'indirizzo IP della stazione base.....	219
Configurazione di una VLAN (Virtual Local Area Network).....	220
Configurazione di una VLAN.....	220
Impostazione dell'origine ora.....	222
Impostazioni QoS/ToS.....	222
Impostazione della stazione base come stazione master.....	223
Abilitazione di servizi supplementari.....	225
Impostazione della modalità PBX Switch.....	225
Configurazione dei trunk IP .....	226
Immissione delle impostazioni della radio.....	227
Esecuzione di una scansione RFP.....	228
Immissione del codice PARI.....	228
Immissione dei codici SARI/PARK.....	229
Configurazione della sincronizzazione aerea.....	229
Scenario avanzato: ubicazioni separate.....	230
Integrazione della rubrica di IP Office .....	232
Reimpostazione di una stazione base master.....	232
Controllo della radio della stazione base master.....	233

<b>Capitolo 26: Configurazione delle stazioni base slave IP</b> .....	235
Prerequisiti.....	235
Informazioni.....	235
Componenti richiesti.....	235
Impostazione dei parametri predefiniti della stazione base.....	237
Accesso alla configurazione della stazione base.....	238
Upgrade del firmware della stazione base.....	239
Impostazione dell'indirizzo IP di una stazione base.....	241
Impostazione di una stazione base in modalità slave.....	242
Reimpostazione di una stazione base.....	243
<b>Capitolo 27: Verifica dello stato di segnalazione di una stazione base</b> .....	244
Stazione base master.....	244
Stazione base slave.....	245
<b>Capitolo 28: Montaggio di una stazione base</b> .....	246
Montaggio di una stazione base tramite una staffa.....	246
Montaggio di una stazione base su una colonna o un montante.....	248
<b>Capitolo 29: Assegnazione dei telefoni</b> .....	249
Prerequisiti.....	249
Informazioni.....	249
Strumenti.....	249
Abilitazione dell'assegnazione.....	250
Attivazione dell'assegnazione IP Office.....	250
Stazione base master.....	251
Creazione di voci utente.....	252
Assegnazione di un telefono.....	254
Assegnazione dei telefoni 3701/3711.....	256
Completamento dell'accesso anonimo.....	257
Disabilitazione dell'assegnazione.....	257
<b>Parte 11: Ulteriore aiuto</b> .....	259
<b>Capitolo 30: Guida e documentazione aggiuntive</b> .....	260
Manuali aggiuntivi e guide per l'utente.....	260
Utilizzo della guida.....	260
Ricerca di un business partner Avaya.....	261
Risorse IP Office aggiuntive.....	261
Formazione.....	262

# Parte 1: Avaya Wireless DECT

# Capitolo 1: Avaya Wireless DECT

Avaya Avaya Wireless DECT è un sistema DECT (Digital Enhanced Cordless Telecommunications) in grado di connettersi a più stazioni base tramite una rete IP LAN per fornire un sistema di messaggistica e telefonia wireless basato su IP. Nel presente manuale d'installazione viene illustrata l'installazione dei sistemi Avaya Wireless DECT tramite il firmware supportato da IP Office versione 12.2.

Il presente documento costituisce un manuale di base che descrive i più comuni scenari di installazione di Avaya Wireless DECT con un sistema IP Office. Per opzioni più avanzate e scenari di installazione più complessi, consultare i manuali completi di Avaya Wireless DECT.

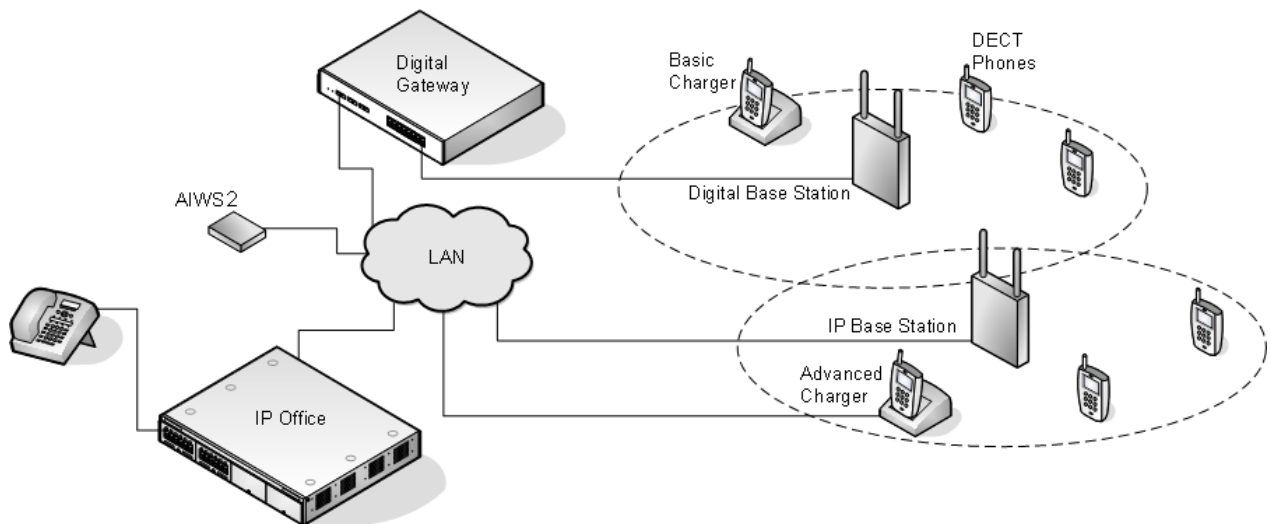

## Collegamenti correlati

[Avaya Wireless DECT Componenti di sistema](#) alla pagina 11

[Novità](#) alla pagina 13

[Interruttore di ripristino/riavvio](#) alla pagina 14

---

## Avaya Wireless DECT Componenti di sistema

La tabella seguente riepiloga i componenti utilizzati in un sistema Avaya Wireless DECT.

Componente	Dettagli
<b>Stazioni base</b>	
Supporto di un massimo di 1000 stazioni base. Può trattarsi di una combinazione di stazioni base IP e digitali, anche se quelli digitali sono limitati a un massimo di 128.	
<b>Stazioni base IP:</b>	<p>Queste stazioni base vengono connesse al sistema IP Office tramite la rete IP del cliente.</p> <ul style="list-style-type: none"> <li>• <b>Stazione base <a href="#">IP DECT standard (IPBS)</a></b> alla pagina 16</li> </ul> <p>Le stazioni standard dispongono di otto canali per le comunicazioni vocali e la messaggistica e un canale riservato per i messaggi di trasmissione. Durante l'installazione, una stazione è configurata come stazione base master, alla quale vengono sincronizzate le altre stazioni base come stazioni base slave. Ogni stazione base può accettare un massimo di 8 conversazioni telefoniche nella propria area di copertura.</p> <ul style="list-style-type: none"> <li>• <b>Stazioni base compatti:</b></li> </ul> <p>Le stazioni base compatte sono identiche alle stazioni base standard ma supportano solo un massimo di 4 chiamate simultanee.</p>
<b>Stazioni base digitali</b>	<p>Queste stazioni base si collegano a un Gateway IP DECT (vedere <a href="#">Gateway digitale IP DECT (IPBL)</a> alla pagina 24) utilizzando tradizionali cavi telefonici a 4 fili. Il gateway si connette quindi al sistema IP Office tramite la rete IP del cliente.</p> <ul style="list-style-type: none"> <li>• Sono supportate fino a 8 Gateway IP DECT unità per ciascun sistema IP Office.</li> <li>• È possibile collegare fino a 16 stazioni base digitali a ciascun Gateway IP DECT, per un massimo di 128.</li> <li>• Le stazioni base digitali sono disponibili nelle varianti con antenne esterne e interne. Non sono disponibili varianti digitali della stazione base compatta.</li> </ul>
<b>Gateway digitale IP DECT</b>	<p>Il gateway IP DECT consente alle stazioni base digitali di connettersi al sistema DECT (vedere <a href="#">Stazioni base digitali</a> alla pagina 18). Un gateway IPBL è concepito per l'utilizzo solo con le stazioni base digitali implementate in un sistema IP-DECT. È possibile collegare un massimo di 16 stazioni base digitali a ogni gateway tramite tradizionali cavi telefonici a 4 fili.</p> <p>Il gateway stesso si collega a IP Office e ad altri componenti del sistema basati su IP tramite la rete IP LAN. Consultare <a href="#">Gateway digitale IP DECT (IPBL)</a> alla pagina 24.</p>
<b>Telefoni</b>	
Sulle soluzioni basate su Linux, sono supportati fino a telefoni DECT 1500 (a seconda della piattaforma/soluzione del server che supporta tale numero di interni, fare riferimento a <a href="#">Avaya IP Office™ Linee guida per™ Platform: capacità</a> ). I sistemi IP500 V2 supportano un massimo di 384 interni.	
<b>Telefoni della serie 3700</b>	Sono supportati i telefoni Avaya serie 3700 attualmente disponibili. Consultare <a href="#">Telefoni</a> alla pagina 27. Sono supportati altri telefoni DECT ma solamente a titolo di telefonia di base utilizzando gli standard DECT GAP e DECT CAP.
<b>Dispositivi di ricarica</b>	Per i telefoni serie 3700, è disponibile una serie di diversi tipi di dispositivi di ricarica. Consultare <a href="#">Dispositivi di ricarica</a> alla pagina 41. Alcuni dispositivi di ricarica sono dispositivi avanzati che consentono di accedere al telefono accoppiato al relativo dispositivo di ricarica attraverso l'applicazione Device Manager (accesso browser mediante l'unità AIWS e la porta LAN del dispositivo di ricarica o all'applicazione WinPDM PC mediante la porta USB).
<b>Sistema IP Office</b>	

*La tabella continua...*

Componente	Dettagli
<b>IP Office</b>	Avaya Wireless DECT è supportato sui sistemi IP Office in esecuzione in qualsiasi modalità diversa da Basic Edition IP Office.
<b>Canali VCM</b>	I sistemi IP500 V2/V2A richiedono schede di base che forniscano canali VCM per supportare la telefonia VoIP.
<b>Licenze</b>	Ciascun telefono assegnato mediante i sistemi Avaya Wireless DECT richiede la presenza di una licenza <b>Avaya IP Endpoint</b> nella configurazione di IP Office.
<b>Altri componenti</b>	
<b>Strumenti di configurazione</b>	<p>Gli strumenti e le applicazioni per Avaya Wireless DECT sono inclusi come parte di IP Office Manager.</p> <ul style="list-style-type: none"> <li>• Ciò include il firmware appropriato per la stazione base e per il telefono, affinché possano funzionare con la versione di IP Office di riferimento.</li> <li>• Il firmware DECT IP è scaricabile anche dal sito <a href="#">Avaya Supporto</a>.</li> </ul>
<b>AIWS</b>	<p>Questa unità consente la messaggistica SMS tra i ricevitori, la configurazione del ricevitore e l'integrazione della rubrica. Consultare <a href="#">Avaya In-Building Wireless Server (AIWS)</a> alla pagina 43.</p> <ul style="list-style-type: none"> <li>• In assenza di unità AIWS, i telefoni possono essere aggiornati e configurati solamente quando inseriti in un dispositivo di ricarica avanzato.</li> <li>• La rubrica può essere integrata tramite la stazione base master, ma senza il supporto SMS. Per effettuare l'integrazione di SMS e della rubrica, è necessario utilizzare un'unità AIWS.</li> </ul>

### Collegamenti correlati

[Avaya Wireless DECT](#) alla pagina 11

---

## Novità

Le seguenti modifiche sono state apportate per il supporto di Avaya Wireless DECT:

### IP Office Versione 12.2

- **Capacità massima della stazione base IP DECT aumentata**

Con Avaya Wireless DECT R5, la capacità massima della stazione base IP è aumentata da 256 a 1000.

- **Firmware Avaya Wireless DECT R5**

Il firmware Avaya Wireless DECT R5 è ora incluso nel pacchetto di installazione del software di amministrazione IP Office.

### IP Office Versione 12.1 SP1

- **Supporto per il firmware R5**

IP Office supporta Avaya Wireless DECT con il firmware R5 in esecuzione.

- **Capacità massima di interni DECT aumentata su sistemi basati su Linux**

Con Avaya Wireless DECT R5, la capacità massima di interni DECT su server primari e secondari IP Office basati su Linux è aumentata da 750 a 1500.

- La capacità complessiva degli interni, inclusi gli interni DECT e non DECT, deve comunque rimanere all'interno della capacità del singolo sistema IP Office e della soluzione IP Office.

### IP Office Versione 11.1.3 SP1

- **Supporto dei telefoni 3755/3759**

IP Office supporta questi nuovi modelli di telefoni della serie 3700.

### IP Office Versione 11.1 FP2 SP2

- **Informazioni sulla posizione del terminale base**

Le stazioni base possono essere configurate con ID posizione che corrispondono alle posizioni configurate sul sistema IP Office. Ciò consente di applicare l'ARS di emergenza della posizione appropriata e le impostazioni dell'indirizzo, quando gli interni DECT effettuano una chiamata di emergenza. Consultare [Utilizzo delle posizioni IP Office con le stazioni base Avaya Wireless DECT](#), alla pagina 132.

### IP Office Versione 11.0

- **Capacità massima di interni DECT aumentata su sistemi basati su Linux**

Per i sistemi Avaya Wireless DECT collegati a un server basato su Linux, la capacità massima di interni di Avaya Wireless DECT è aumentata da 384 a 750. Il limite massimo per i sistemi IP500 V2 (incluse le espansioni Server Edition) rimane 384.

- **Capacità massima di stazioni base aumentata**

Il numero massimo di stazioni base supportate in un sistema Avaya Wireless DECT connesso a IP Office è stato aumentato da 128 a 256.

- **Limitazioni della capacità delle stazioni base compatte rimosse**

Il limite massimo precedente di 5 stazioni base compatte è stato rimosso. La combinazione di stazioni base compatte e non compatte è supportata fino al limite complessivo di stazioni base. Si noti che il mirroring tra stazioni base compatte e non compatte non è tuttora supportato.

### Collegamenti correlati

[Avaya Wireless DECT](#) alla pagina 11

---

## Interruttore di ripristino/riavvio

Le stazioni base (tutti i tipi), Gateway IP DECT e l'unità AIWS2 sono dotati di un interruttore di ripristino. Per premerlo, è necessario utilizzare una punta sottile. La durata di pressione dell'interruttore influenza la modalità di ripristino.

Azione	Durata	Effetto
Pressione breve	Meno di 1 secondo	Riavvia

*La tabella continua...*

Azione	Durata	Effetto
<b>Pressione media</b>	Circa 3 secondi	Riavvio in modalità TFTP. Questa modalità è finalizzata ad attività di sviluppo.
<b>Premere a lungo</b>	Circa 10 secondi	Ripristino delle impostazioni di fabbrica. Tutti i parametri di configurazione saranno ripristinati ai valori prestabiliti.

**Collegamenti correlati**

[Avaya Wireless DECT](#) alla pagina 11

# Capitolo 2: Stazioni base

Avaya Wireless DECT supporta diverse varianti di stazioni base. Queste si differenziano nel collegamento dell'antenna, nel numero di chiamate simultanee supportate e nel modo in cui vengono collegate al sistema DECT. In genere, durante l'installazione, una delle stazioni base viene configurata come stazione base master dell'intero sistema Avaya Wireless DECT. Le stazioni base rimanenti vengono quindi configurate come stazioni base slave.

La disponibilità di determinate varianti di stazioni base dipende dal Paese in cui vengono utilizzate.

---

## Tipi di stazione base

I tipi di stazione base riportati di seguito sono disponibili per essere utilizzati in un sistema Avaya Wireless DECT. Sono disponibili nelle versioni IP e/o digitali. Ogni stazione base include una staffa rimovibile per il montaggio a parete o su colonna della stazione stessa. La staffa consente di rimuovere la stazione base ai fini della manutenzione. Vengono utilizzate le stesse staffe per tutti i tipi di stazione base, consentendo il rapido interscambio delle stesse.

- **Stazioni base con antenne interne**

Queste stazioni base standard dispongono di due antenne interne non regolabili. Le antenne garantiscono uno schema direzionale di copertura radio. La stazione base supporta fino a otto chiamate simultanee. Questo tipo di stazione di base è disponibile in entrambe le versioni per stazioni di base IP (IPBS1 e IPBS2/IPBS3) e digitale.



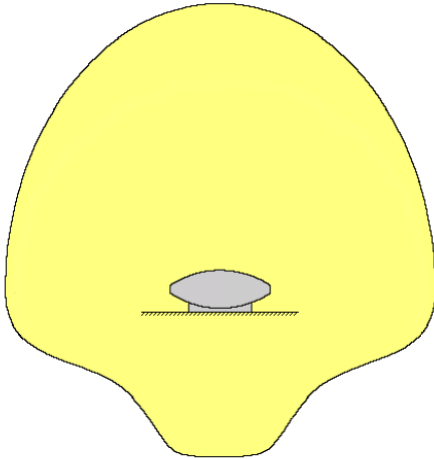

- **Stazione base compatta**

Questo tipo di stazione base, disponibile per IPBS1 e IPBS2/IPBS3, è strutturalmente simile ad altre stazioni base con antenne interne ma supporta solo 4 chiamate simultanee. Stazione base compatta sono supportate solo se in tutte le stazioni base è in esecuzione la versione 5.0.11 o successive del firmware.

- **Stazioni base con antenne esterne**

Queste stazioni base dispongono di due antenne esterne. Queste antenne garantiscono uno schema uniforme di copertura radio. La stazione base supporta fino a otto chiamate simultanee. Le antenne possono essere scollegate e sostituite da diversi altri tipi di antenne, qualora si abbia necessità di schemi e gamme di copertura radio diversi. Questo tipo di stazione di base è disponibile in entrambe le versioni per stazioni di base IP (IPBS1 e IPBS2/IPBS3) e digitale. Tenere presente che il posizionamento dei connettori delle antenne differisce tra IPBS1 e IPBS2/IPBS3.

Questo tipo di stazione base non è supportato nel Nord America.

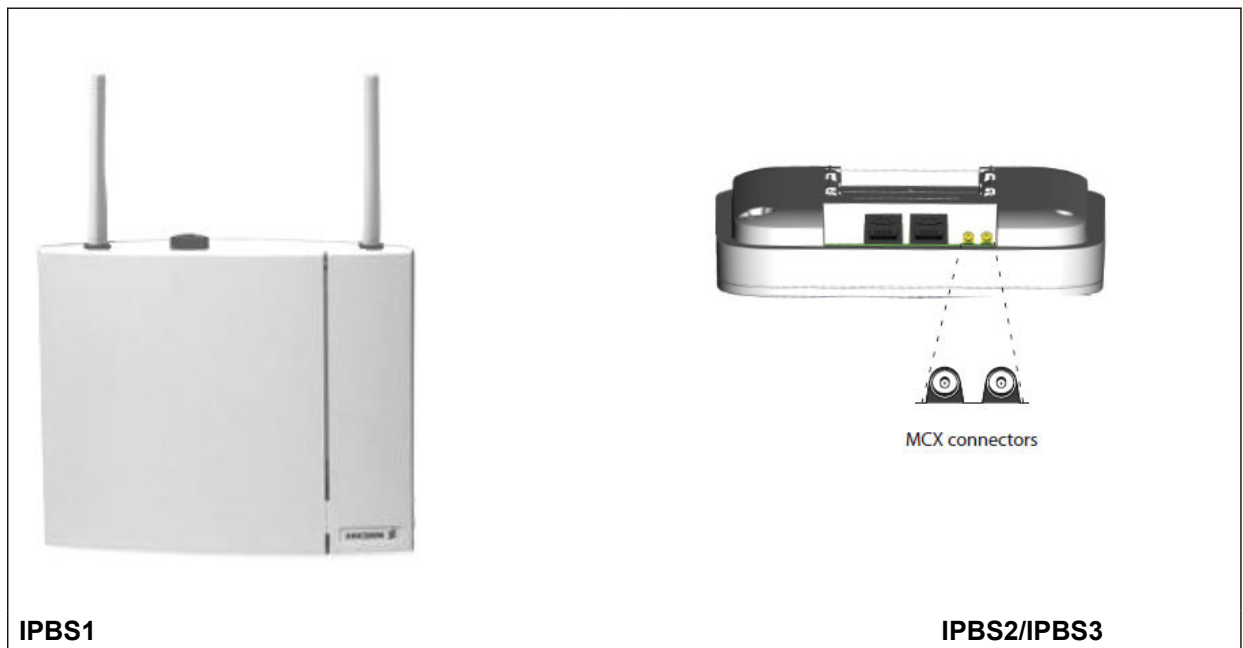

**IPBS1**

**IPBS2/IPBS3**

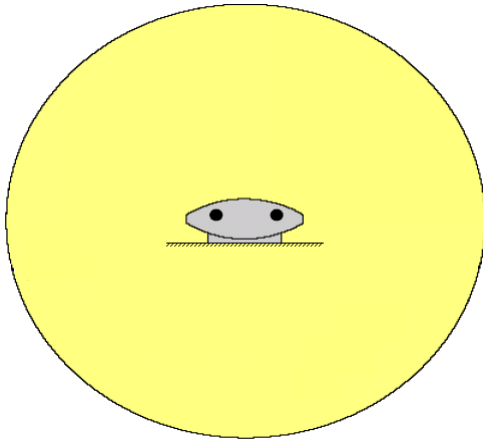

---

## Terminali base IP

I terminali base IP vengono forniti con una staffa di montaggio e un cavo LAN da 1,2 metri. Per alimentare il terminale base, utilizzare IEEE 802.3af Power over Ethernet (PoE). In alternativa, il terminale base può utilizzare un alimentatore esterno (componente opzionale di Avaya in base alla regione), a condizione che sia disponibile una presa di alimentazione con una distanza massima del cavo pari a 8 metri.

Le versioni IPBS1 originali di questi terminali base sono state sostituite dalle versioni IPBS2/ IPBS3. Entrambe le versioni sono identiche dal punto di vista funzionale e possono essere utilizzate nella stessa installazione. Avaya continuerà a offrire le stesse versioni di IPBS2/ IPBS3 offerte in precedenza per IPBS1

**!** **Importante:**

Per IP Office versione 10.0 e successive, i terminali base IPBS1 sono supportati solo come terminali base radio slave. Non sono più supportati con altri ruoli, come ad esempio il ruolo master. Durante l'upgrade dei sistemi, tutti i terminali base IPBS1 esistenti in uso con ruoli non slavi devono essere sostituiti con un terminale IPBS2/IPBS3 o IPBL1.

I prodotti IPBS2/IPBS3 consentono la completa interoperabilità con i prodotti IPBS1 e con la soluzione per il gateway IP DECT.

---

## Stazioni base digitali

È possibile connettere le stazioni base digitali al sistema DECT tramite un gateway IP DECT (vedere [Gateway digitale IP DECT \(IPBL\)](#) alla pagina 24). Queste stazioni base sono strutturalmente simili alle stazioni base IPBS1, in quanto utilizzano lo stesso rivestimento e le stesse staffe di montaggio, ma si collegano direttamente a un Gateway IP DECT tramite tradizionali cavi per telefonia a 4 fili.

Le stazioni base digitali sono disponibili nelle varianti con antenne esterne e interne. Non sono disponibili varianti digitali della stazione base compatta.

- Stazione base digitale con antenne interne per Unione Europea, Svizzera, Islanda, Liechtenstein, Norvegia e Russia.
- Stazione base digitale con antenne esterne per Unione Europea, Svizzera, Islanda, Norvegia e Russia.
- Stazione base digitale con antenne interne per Stati Uniti e Canada.

Le stazioni base digitali possono essere alimentate direttamente da Gateway IP DECT o tramite adattatori di alimentazione separati per ciascuna di esse. Il numero di stazioni base che Gateway IP DECT può alimentare dipende dalla distanza del cavo da ciascuna stazione base e dal tipo di cavo utilizzato. Nella sezione [Consumo energetico della stazione base digitale](#) alla pagina 137, è disponibile una tabella indicante il consumo energetico della stazione base. È possibile utilizzare la tabella per calcolare se il gateway IP DECT sia in grado di alimentare direttamente le stazioni base digitali. Nei casi in cui il gateway IP DECT non sia in grado di alimentare direttamente tutte le stazioni base digitali, alcune di queste hanno bisogno di un collegamento all'alimentazione separato.

## Informazioni relative alle stazioni base

Funzione	Dettagli	
<b>Frequenze DECT</b>	<b>Brasile</b>	Frequenze 1910-1920 MHz.
	<b>America Latina</b>	Frequenze 1910-1930 MHz.
	<b>Nord America</b>	Frequenze 1920-1930 MHz.
	<b>Altri paesi del mondo</b>	Frequenze 1880-1900 MHz.
<b>Fisico</b>	<b>Dimensioni</b>	165 × 200 × 56 mm (staffa di montaggio inclusa).
	<b>(Altezza × Larghezza × Profondità)</b>	Per le antenne esterne, aggiungere 95 mm di altezza.
	<b>Peso</b>	450 g
	<b>Materiale</b>	Plastica stampata ABS
	<b>Colore</b>	Beige
	<b>Connettori esterni</b>	2 × RJ45, 1 × RJ12
<b>Alimentazione</b> (stazioni base IP)	<b>Immissione</b>	Power over Ethernet IEEE 802.3af o alimentazione locale
	<b>Tensione d'esercizio</b>	Da 21 a 56 VCC.
	<b>Consumo energetico</b>	Normalmente 4 W, massima 5 W.
	<b>Power over Ethernet</b>	PoE Classe 2 (7 W).
<b>Rete</b> (stazioni base IP)	<b>Ethernet</b>	10/100baseT
	<b>Voice over IP</b>	H.323 XCell. incl. QSig/DSS1.

*La tabella continua...*

Funzione	Dettagli	
	<b>Codifica vocale</b>	G.711 A-law / Mu-law (64 kbps) G.723,1 (5,3 kbps) G.729A e AB (16 kbps)  * <b>Nota:</b> Avaya sconsiglia l'utilizzo del codec audio G.723.1 per installazioni miste, contenenti sia IPBS1 che IPBS2/IPBS3.
<b>Radio</b>	<b>Potenza di uscita RF - EU</b>	Tra 23 dBm e 28 dBm (con antenna interna) Tra 20 dBm e 25 dBm (con antenna esterna)
	<b>Potenza di uscita RF - USA</b>	Tra 17 dBm e 21,6 dBm (con antenna interna)
<b>Ambientale</b>	<b>Temperatura di funzionamento</b>	da -10 °C a +55 °C
	<b>Temperatura di stoccaggio</b>	da -40 °C a +70 °C
	<b>Umidità relativa d'esercizio</b>	dal 15 al 90%, senza condensa
	<b>Umidità relativa d'immagazzinaggio</b>	dal 5 al 95%, senza condensa
	<b>Immunità ai campi elettromagnetici</b>	3V/m (EN61000-4-3)
	<b>Immunità a ESD</b>	Scarica a contatto 4 kV e scarica in aria 8 kV (EN61000-4-2)

## Spie di stato della stazione base

### Stazioni base IPBS1

In ogni stazione base IPBS1, sono previsti due LED.

LED	Colore	Descrizione
<b>LED 2 - Attività</b>	<b>Disattivato</b>	In standby, nessuna chiamata in corso.
	<b>Verde</b>	Chiamate in corso.
	<b>Verde lampeggiante</b>	Numero massimo di chiamate in corso.
	<b>Ambra*</b>	Sincronizzazione aerea insufficiente e chiamate in corso.
	<b>Ambra lampeggiante*</b>	Sincronizzazione aerea insufficiente e nessuna chiamata in corso.

*La tabella continua...*

LED	Colore	Descrizione
	<b>Ambra lampeggiante a lunghi intervalli*</b>	Sincronizzazione aerea insufficiente e numero massimo di chiamate in corso.
	<b>Rosso lampeggiante</b>	Nessuna sincronizzazione aerea. Ricerca del segnale di sincronizzazione.
	<b>Rosso lampeggiante a brevi intervalli</b>	Download del software RFP in corso.
<b>LED 1 - Stato</b> Si tratta del LED inferiore, situato sul bordo inferiore della stazione base.	<b>Verde</b>	Operativo
	<b>Ambra</b>	Modalità TFTP ( <i>non utilizzata</i> ).
	<b>Ambra lampeggiante a brevi intervalli</b>	Download del firmware in corso.
	<b>Rosso/Verde in sequenza</b>	Nessuna connessione a Ethernet.
<p><b>* Nota:</b></p> <p>* Tutti gli stati segnalati in ambra sono avvisi relativi ad un'inadeguata sincronizzazione aerea, che potrebbe andare persa. Un avviso rosso lampeggiante indica la perdita della sincronizzazione aerea.</p>		

## Terminali base IPBS2/IPBS3

I terminali base IPBS2/IPBS3 dispongono di un unico LED per indicare lo stato.

LED	Descrizione
<b>Blu acceso</b>	In standby, nessuna chiamata in corso.
<b>Blu lampeggiante a brevi intervalli</b>	In corso di avvio o in cerca di sincronizzazione aerea.
<b>Blu acceso - Lampeggiante a intervalli regolari</b>	Chiamate in corso.
<b>Blu acceso - Rosso lampeggiante</b>	Numero massimo di chiamate in corso.
<b>Blu lampeggiante a lunghi intervalli</b>	Download del firmware in corso.
<b>Giallo lampeggiante a brevi intervalli</b>	IPBS2/IPBS3 è in modalità mini firmware.
<b>Giallo acceso</b>	Modalità TFTP ( <i>non utilizzata</i> ).
<b>Rosso lampeggiante a brevi intervalli</b>	Nessuna connessione a Ethernet.
<b>Rosso acceso</b>	Errore hardware.
<b>Blu acceso - Giallo lampeggiante</b>	IPBS2/IPBS3 è in modalità di implementazione e dispone di sincronizzazione aerea.
<b>Rosso acceso - Giallo lampeggiante</b>	IPBS2/IPBS3 è in modalità di implementazione e non dispone di sincronizzazione aerea.

*La tabella continua...*

LED	Descrizione
<b>Blu lampeggiante a lunghi intervalli/Giallo lampeggiante</b>	IPBS2/IPBS3 è in modalità di implementazione e non dispone di adeguata sincronizzazione aerea.
<b>Verde</b>	È stato premuto il pulsante Reimposta.

## Stazione base digitale

In tutte le stazioni base digitali, sono previsti due LED.

LED	Colore	Descrizione
<b>LED 2 - Attività</b>	<b>Disattivato</b>	In standby, nessuna chiamata in corso.
	<b>Verde</b>	Chiamate in corso.
	<b>Verde lampeggiante</b>	Numero massimo di chiamate in corso.
	<b>Ambra</b>	Stazione base OK, ma non funzionante (autotest, nessuna comunicazione con il Gateway IP DECT).
	<b>Ambra lampeggiante</b>	Download del software in corso.
<b>LED 1 - Stato</b> Si tratta del LED inferiore, situato sul bordo inferiore della stazione base.	<b>Verde</b>	Operativo
	—	—
	—	—

## Antenne

Le seguenti antenne possono essere utilizzate in sostituzione delle antenne fornite su una stazione base con antenne esterne. Queste antenne sono dotate di cavi aerei per consentire un posizionamento ottimale.

**\* Nota:**

Notare che queste antenne opzionali non sono supportate nel Nord America.

• **Antenna omnidirezionale singola**

È possibile utilizzare due di queste antenne per raddoppiare all'incirca la copertura radio della stazione base, ossia garantire una copertura omnidirezionale fino a 600 metri.

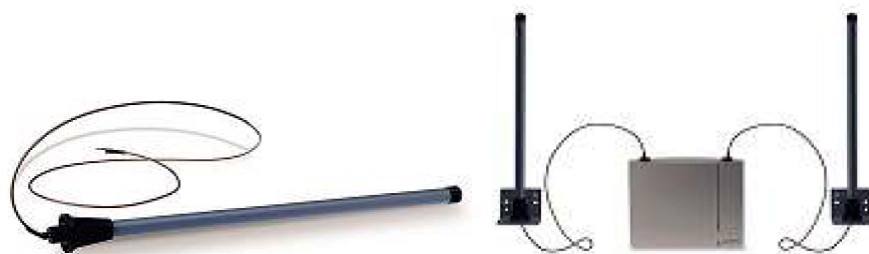

• **Antenna direzionale doppia**

Questa antenna garantisce una copertura direzionale fino a 750 metri. Per il collegamento alla stazione base, è richiesta una sola antenna.

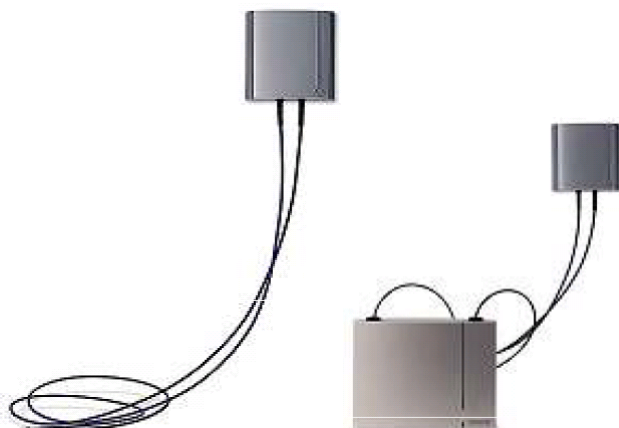

- **Antenna direzionale singola**

È possibile utilizzare due di queste antenne per garantire una copertura direzionale fino a 1.000 metri. Le antenne devono essere montate nella stessa direzione, a una distanza di circa 1 metro. Per ottenere la copertura massima, installare l'antenna a 4 - 8 metri sopra l'area interessata.



# Capitolo 3: Gateway digitale IP DECT (IPBL)

Il Gateway IP DECT consente alle stazioni base digitali di collegarsi al sistema DECT. È possibile collegare un massimo di 16 stazioni base digitali a un gateway tramite tradizionali cavi telefonici a 4 fili. Il gateway stesso si collega a IP Office e ad altri componenti del sistema basati su IP tramite la rete IP LAN.

Sebbene il gateway non supporti chiamate telefoniche se non è collegato a una stazione base digitale, potrebbe essere configurato per fungere da stazione base master per l'intero sistema DECT. Il gateway può fungere da stazione master anche in un sistema che utilizza contemporaneamente stazioni base digitali e IP.



Gateway IP DECT offre le seguenti funzioni:

- Sono supportate fino a 8 Gateway IP DECT unità per ciascun sistema IP Office.
- È possibile collegare fino a 16 stazioni base digitali a ciascun Gateway IP DECT, per un massimo di 128.
- Sincronizzazione delle stazioni base digitali collegate mediante cavi UPN (comprendenti la misurazione del ritardo automatico del cavo).
- Master di sincronizzazione via etere per le stazioni base IP. La funzionalità di sincronizzazione master o backup può risiedere nell'applicazione del gateway. Non può trattarsi di una sincronizzazione secondaria.
- Trasferimento di chiamate e roaming, anche con la stazione base IP nello stesso sito.
- Il Gateway IP DECT può fungere da stazione base master per il sistema DECT. Ciò non influisce sul numero consentito di stazioni base (IP e/o digitali).
- Configurazione remota e upgrade del software di Gateway IP DECT (basato su Web).
- Upgrade automatico in remoto delle stazioni base digitali collegate al Gateway IP DECT.
- Opzione di configurazione per il riutilizzo dei ripetitori UPN di Avaya. Indica un'opzione di configurazione per ciascuna porta della stazione base per disattivare la misurazione del ritardo automatico del cavo e consentire l'impostazione manuale di un valore di ritardo del cavo per quella porta specifica.
- Alimentazione in remoto delle stazioni base digitali tramite porte UPN. La lunghezza massima del cavo tra il Gateway IP DECT e ciascuna stazione base digitale non deve superare i 1500 metri. La lunghezza e il tipo di cavo in uso influiscono sul consumo

energetico della stazione base. Se la capacità di alimentazione totale del Gateway IP DECT viene superata, le altre stazioni base digitali richiederanno il collegamento di un proprio supporto di alimentazione.

- Il gateway IPBL dispone di otto canali per ciascun RFP per le comunicazioni vocali, i messaggi e gli allarmi. Inoltre, il gateway IPBL dispone di due canali riservati per la messaggistica e gli allarmi. In totale, il gateway IPBL dispone di 40 canali per le comunicazioni vocali.

**Nota:** il Gateway IP DECT non supporta il trasferimento di una chiamata quando la stazione base digitale utilizzata per tale chiamata viene reimpostata o scollegata. Pertanto, le chiamate perse su una stazione base digitale non vengono trasferite a un'altra stazione base digitale.

#### Collegamenti correlati

[Spie di stato di Gateway IP DECT](#) alla pagina 25

---

## Spie di stato di Gateway IP DECT

#### Collegamenti correlati

[Gateway digitale IP DECT \(IPBL\)](#) alla pagina 24

[Spia di stato del Gateway IP DECT](#) alla pagina 25

[Spie delle porte della stazione base](#) alla pagina 25

[Spie delle porte LAN](#) alla pagina 26

## Spia di stato del Gateway IP DECT

Questo LED è situato all'estremità sinistra del pannello anteriore del Gateway IP DECT.

LED	Descrizione
Disattivato	Alimentazione assente.
Verde lampeggiante a lunghi intervalli	L'interruttore di ripristino è stato premuto.
Verde lampeggiante a brevi intervalli	Upgrade del firmware in corso o configurazione annullata dopo il ripristino.
Verde acceso	OK.
Rosso acceso	Errore.
Ambra acceso	Modalità TFTP.

#### Collegamenti correlati

[Spie di stato di Gateway IP DECT](#) alla pagina 25

## Spie delle porte della stazione base

Ciascuna porta della stazione base è dotata di un LED a destra e uno a sinistra. Questi elementi vengono utilizzati nel modo seguente:

LED sinistro		LED destro	
LED	Descrizione	LED	Descrizione
<b>Disattivato</b>	Collegamento alla stazione base assente.	<b>Disattivato</b>	Nessuna chiamata in corso.
<b>Attivato</b>	Collegamento attivo e stazione base funzionante.	<b>Attivato</b>	Chiamate in corso.
<b>Lampeggiante</b>	Collegamento attivo, ma la stazione base non è funzionante.	<b>Lampeggiante</b>	Numero massimo di chiamate in corso.

### Collegamenti correlati

[Spie di stato di Gateway IP DECT](#) alla pagina 25

## Spie delle porte LAN

Ciascuna porta LAN è dotata di un LED a destra e di uno a sinistra, Questi elementi vengono utilizzati nel modo seguente:

LED sinistro		LED destro	
LED	Descrizione	LED	Descrizione
<b>Disattivato</b>	Collegamento o connessione Ethernet assente.	<b>Disattivato</b>	Connessione assente o connessione a 10 Mbps.
<b>Attivato</b>	Nessuna attività di rete.	<b>Attivato</b>	Connessione a 100 Mbps
<b>Lampeggiante</b>	Attività di rete.	—	—

### Collegamenti correlati

[Spie di stato di Gateway IP DECT](#) alla pagina 25

# Capitolo 4: Telefoni

Avaya Wireless DECT supporta una gamma di telefoni Avaya serie 3700.

## Collegamenti correlati

[3720](#) alla pagina 28

[3725](#) alla pagina 29

[3730](#) alla pagina 30

[3735](#) alla pagina 30

[3745](#) alla pagina 32

[3749](#) alla pagina 33

[3755](#) alla pagina 34

[3759](#) alla pagina 37

[Dispositivi di ricarica](#) alla pagina 41

## 3720

Avaya 3720	Funzioni	
 <p>The image shows a black Avaya 3720 DECT wireless phone. The screen displays the time 10:58 and a 'Call list' with three entries: *17, 290, and 290, with a date 1971-06-20 at the bottom. Below the screen are three soft keys: 'Call', 'More', and 'Back'. The phone has a standard numeric keypad and a central navigation pad.</p>	<ul style="list-style-type: none"> <li>• Telefono vocale DECT, di alta qualità, conforme a GAP/CAP.</li> <li>• Semplicità di accesso ai servizi PBX.</li> <li>• Voicemail con icona messaggi.</li> <li>• Blocco tastiera manuale e automatico.</li> <li>• Rubrica locale: 250 voci</li> <li>• Rubrica centrale di IP Office.</li> </ul>	
	<b>Dimensioni</b>	133 x 53 x 24 mm
	<b>Peso</b>	115 g
	<b>Tipo di batteria</b>	600 mAh, al litio, 3,7 V. Tempo di ricarica, 4 ore.
	<b>Durata della comunicazione vocale</b>	> 16 ore.
	<b>Tempo di standby</b>	> 160 ore.

- Per i sistemi installati mediante il provisioning di IP Office, la lingua utilizzata viene impostata dal sistema IP Office o dalle impostazioni linguistiche dell'utente.
- Nel telefono è possibile caricare un ulteriore file delle lingue.

### Collegamenti correlati

[Telefoni](#) alla pagina 27

## 3725

Avaya 3725	Funzioni	
	<ul style="list-style-type: none"> <li>• Come per 3720, più:</li> <li>• Strumento di ispezione dei siti.</li> <li>• Pulibile, IP 44.</li> <li>• Opzione: Bluetooth.</li> <li>• 19 lingue Ceco, Danese, Olandese, Inglese, Finlandese, Francese, Tedesco, Greco, Ungherese, Italiano, Norvegese, Polacco, Portoghese (Brasiliano), Portoghese, Russo, Slovacco, Spagnolo, Svedese e Turco.</li> <li>• SMS Lunghezza massima dei messaggi: 160 caratteri. 30 messaggi ricevuti/inviati. Richiede AIWS.</li> </ul>	
	<b>Dimensioni</b>	134 x 53 x 26 mm
	<b>Peso</b>	130 g
	<b>Tipo di batteria</b>	930 mAh, Li-Pol, 3,7 V. Tempo di ricarica, 4 ore.
	<b>Durata della comunicazione vocale</b>	> 20 ore (13 ore con l'opzione Bluetooth)
	<b>Tempo di standby</b>	> 120 ore.

- Per i sistemi installati mediante il provisioning di IP Office, la lingua utilizzata viene impostata dal sistema IP Office o dalle impostazioni linguistiche dell'utente.
- Nel telefono è possibile caricare un ulteriore file delle lingue.

### Collegamenti correlati

[Telefoni](#) alla pagina 27

## 3730

<b>Avaya 3730</b>	<b>Funzioni</b>										
	<ul style="list-style-type: none"> <li>• Telefono vocale DECT, di alta qualità, conforme a GAP/CAP</li> <li>• Semplicità di accesso ai servizi PBX</li> <li>• Voicemail con icona messaggi.</li> <li>• Blocco tastiera manuale e automatico</li> <li>• Rubrica locale: 250 voci</li> <li>• Rubrica centrale di IP Office.</li> <li>• Elenco chiamate con le ultime 25 chiamate</li> <li>• Vibrazione</li> <li>• Altoparlante/vivavoce</li> <li>• Gestione centralizzata e download del software</li> <li>• Presa per telefono (3,5 mm).</li> <li>• 19 lingue Ceco, Danese, Olandese, Inglese, Finlandese, Francese, Tedesco, Greco, Ungherese, Italiano, Norvegese, Polacco, Portoghese (Brasiliano), Portoghese, Russo, Slovacco, Spagnolo, Svedese e Turco.</li> <li>• Display a colori (1,8", 128 x 160 pixel).</li> </ul>										
	<table border="1" style="width: 100%;"> <tr> <td style="width: 30%;"><b>Dimensioni</b></td> <td>136 x 53 x 21 mm</td> </tr> <tr> <td><b>Peso</b></td> <td>115 g</td> </tr> <tr> <td><b>Tipo di batteria</b></td> <td>600 mAh, al litio, 3,7 V. Tempo di ricarica, 4 ore.</td> </tr> <tr> <td><b>Durata della comunicazione vocale</b></td> <td>&gt; 16 ore.</td> </tr> <tr> <td><b>Tempo di stand-by</b></td> <td>&gt; 160 ore.</td> </tr> </table>	<b>Dimensioni</b>	136 x 53 x 21 mm	<b>Peso</b>	115 g	<b>Tipo di batteria</b>	600 mAh, al litio, 3,7 V. Tempo di ricarica, 4 ore.	<b>Durata della comunicazione vocale</b>	> 16 ore.	<b>Tempo di stand-by</b>	> 160 ore.
	<b>Dimensioni</b>	136 x 53 x 21 mm									
	<b>Peso</b>	115 g									
	<b>Tipo di batteria</b>	600 mAh, al litio, 3,7 V. Tempo di ricarica, 4 ore.									
	<b>Durata della comunicazione vocale</b>	> 16 ore.									
	<b>Tempo di stand-by</b>	> 160 ore.									

- Per i sistemi installati mediante il provisioning di IP Office, la lingua utilizzata viene impostata dal sistema IP Office o dalle impostazioni linguistiche dell'utente.
- Nel telefono è possibile caricare un ulteriore file delle lingue.

### Collegamenti correlati

[Telefoni](#) alla pagina 27

## 3735

Il modello 3735 è disponibile in due versioni, una con supporto delle funzioni del pulsante di allarme integrato, l'altra senza tale supporto.

Avaya 3735	Funzioni	
	<p>Come per il modello 3730, più:</p> <ul style="list-style-type: none"> <li>• Pulsante di allarme</li> <li>• Lavabile, IP 44</li> <li>• Opzione: Bluetooth per la cuffia</li> <li>• Display a colori (2", 240 x 320 pixel).</li> <li>• SMS</li> </ul> <p>Lunghezza massima dei messaggi: 160 caratteri. 30 messaggi ricevuti/inviati. Richiede AIWS.</p>	
	<b>Dimensioni</b>	136 x 53 x 21 mm
	<b>Peso</b>	130g
	<b>Tipo di batteria</b>	920 mAh, Li-Pol, 3,7 V. Tempo di ricarica, 4 ore.
	<b>Durata della comunicazione vocale</b>	> 20 ore (13 ore con l'opzione Bluetooth).
	<b>Tempo di stand-by</b>	> 120 ore.

- Per i sistemi installati mediante il provisioning di IP Office, la lingua utilizzata viene impostata dal sistema IP Office o dalle impostazioni linguistiche dell'utente.
- Nel telefono è possibile caricare un ulteriore file delle lingue.

#### Collegamenti correlati

[Telefoni](#) alla pagina 27

## 3745

Avaya 3740	Funzioni	
	<ul style="list-style-type: none"> <li>• Telefono vocale DECT, di alta qualità, conforme a GAP/CAP</li> <li>• Semplicità di accesso ai servizi PBX</li> <li>• Voicemail con icona messaggi.</li> <li>• Blocco tastiera manuale e automatico</li> <li>• Rubrica locale: 250 voci</li> <li>• Rubrica centrale di IP Office.</li> <li>• Elenco chiamate con le ultime 25 chiamate</li> <li>• Vibrazione</li> <li>• Altoparlante/vivavoce (full-duplex)</li> <li>• Gestione centralizzata e download del software</li> <li>• Presa per cuffie (spina IP65).</li> <li>• 19 lingue Ceco, Danese, Olandese, Inglese, Finlandese, Francese, Tedesco, Greco, Ungherese, Italiano, Norvegese, Polacco, Portoghese (Brasiliano), Portoghese, Russo, Slovacco, Spagnolo, Svedese e Turco.</li> <li>• Resistente.</li> <li>• Classificato IP65.</li> <li>• Ampio intervallo di temperatura: da -10 °C a +55 °C.</li> <li>• Display a colori (128 x 160 pixel).</li> <li>• SMS Lunghezza massima dei messaggi: 160 caratteri. 30 messaggi ricevuti/inviati. Richiede AIWS.</li> <li>• Compatibile con GAP.</li> </ul>	
	<b>Dimensioni</b>	143 x 59 x 29 mm
	<b>Peso</b>	180 g
	<b>Tipo di batteria</b>	920 mAh, agli ioni di litio, 3,7 V. Tempo di ricarica, 4 ore.
	<b>Durata della comunicazione vocale</b>	> 12 ore con Bluetooth, 10 ore senza.
	<b>Tempo di stand-by</b>	> 90 ore.

- Per i sistemi installati mediante il provisioning di IP Office, la lingua utilizzata viene impostata dal sistema IP Office o dalle impostazioni linguistiche dell'utente.
- Nel telefono è possibile caricare un ulteriore file delle lingue.

## Collegamenti correlati

[Telefoni](#) alla pagina 27

# 3749

Avaya 3749	Funzioni	
	<ul style="list-style-type: none"> <li>• Telefono vocale DECT, di alta qualità, conforme a GAP/CAP</li> <li>• Semplicità di accesso ai servizi PBX</li> <li>• Voicemail con icona messaggi.</li> <li>• Blocco tastiera manuale e automatico</li> <li>• Rubrica locale: 250 voci</li> <li>• Rubrica centrale di IP Office.</li> <li>• Elenco chiamate con le ultime 25 chiamate</li> <li>• Vibrazione</li> <li>• Opzione: Bluetooth.</li> <li>• Altoparlante/vivavoce (half-duplex)</li> <li>• Gestione centralizzata e download del software</li> <li>• Presa per cuffie (spina IP65).</li> <li>• 19 lingue Ceco, Danese, Olandese, Inglese, Finlandese, Francese, Tedesco, Greco, Ungherese, Italiano, Norvegese, Polacco, Portoghese (Brasiliano), Portoghese, Russo, Slovacco, Spagnolo, Svedese e Turco.</li> <li>• Resistente.</li> <li>• Classificato IP65.</li> <li>• Intrinsecamente sicuro. Conforme ad ATEX/IECEX</li> <li>• Ampio intervallo di temperatura: da -10 °C a +40 °C.</li> <li>• Display a colori (128 x 160 pixel).</li> <li>• SMS Lunghezza massima dei messaggi: 160 caratteri. 30 messaggi ricevuti/inviati. Richiede AIWS.</li> <li>• Compatibile con GAP.</li> </ul>	
	<b>Dimensioni</b>	143 x 59 x 29 mm
	<b>Peso</b>	180 g
	<b>Tipo di batteria</b>	920 mAh, agli ioni di litio, 3,7 V. Tempo di ricarica, 4 ore.

*La tabella continua...*

Avaya 3749	Funzioni	
	<b>Durata della comunicazione vocale</b>	> 12 ore con Bluetooth, 10 ore senza.
	<b>Tempo di stand-by</b>	> 90 ore.

- A causa delle restrizioni applicabili all'alimentazione nell'utilizzo dei telefoni intrinsecamente sicuri, la luminosità del display è ridotta, il volume dell'altoparlante e della suoneria è basso e non è possibile attivare contemporaneamente la suoneria acustica e l'avviso con vibrazione. Nel telefono è possibile caricare un ulteriore file delle lingue.
- Per i sistemi installati mediante il provisioning di IP Office, la lingua utilizzata viene impostata dal sistema IP Office o dalle impostazioni linguistiche dell'utente.
- Nel telefono è possibile caricare un ulteriore file delle lingue.

### Collegamenti correlati

[Telefoni](#) alla pagina 27

## 3755

Fisiche	
Dimensioni (l × p × d)	150 × 64 × 23 mm
Peso	175 g (batteria e clip inclusi)
Materiale	Custodia: PC/ABS, Tastiera: PC, Clip: PA
Colore	<ul style="list-style-type: none"> <li>• Ricevitore: grigio o nero</li> <li>• Placche anteriori: nero (standard), grigio metallizzato, turchese, verde e arancione</li> </ul>
Visualizzazione	<ul style="list-style-type: none"> <li>• Display TFT da 40 x 50 mm</li> <li>• Più colori con alta risoluzione, 262 K colori singoli</li> <li>• LCD da 240 × 320 pixel con retroilluminazione a LED bianca</li> </ul>
Clip	Cerniera (standard) o girevole o senza clip
Interfaccia utente	
Indicatore	<ul style="list-style-type: none"> <li>• LED multicolore nella parte superiore per l'indicazione visiva della chiamata o del messaggio in entrata</li> <li>• Il LED può essere utilizzato anche per l'indicazione visiva del normale funzionamento</li> </ul>
Vibrazione	Chiamata in entrata, messaggio in entrata o allarme
Batteria e carica	
Nota: la durata della batteria si basa su condizioni ottimali (nessun roaming o trasferimento e display nero).	

*La tabella continua...*

Tipo	Li-ion 3,7 V 920 mAh
Tempo di conversazione	<ul style="list-style-type: none"> <li>• Fino a 18 ore (Bluetooth disattivato e funzioni di posizione disattivate)</li> <li>• Fino a 12 ore (con le cuffie Bluetooth in uso e funzioni di posizione disattivate)</li> <li>• Fino a 16 ore (Bluetooth disattivato e funzioni di posizione attivate)</li> <li>• Fino a 10 ore (con le cuffie Bluetooth in uso e funzioni di posizione attivate)</li> </ul>
Tempo di standby	<ul style="list-style-type: none"> <li>• Fino a 120 ore (screen saver nero attivato e funzioni di posizione disattivate)</li> <li>• Fino a 60 ore (screen saver nero attivato e funzioni di posizione attivate)</li> </ul>
Tempo di caricamento	< 4 ore
<b>Connettori</b>	
Connettore multiuso	Con USB per scaricare, configurare e caricare rapidamente il software
Connettore per cuffia	Standard da 3.5 mm, avvitato da 3.5 mm
<b>Audio</b>	
Suoneria	<ul style="list-style-type: none"> <li>• Livello audio massimo 100 dBA a 10 cm</li> <li>• Regolabile in 8 passaggi</li> </ul>
Auricolare	Regolabile in 8 passaggi da 3dB ciascuno
Altoparlante	Funzione di altoparlanti duplex
Codec vocali	G.722.2 e G.726
<b>Lingue</b>	
Menu e lingue dei messaggi	Ceco, danese, olandese, inglese, finlandese, fiammingo, francese, tedesco, greco, ungherese, italiano, norvegese, polacco, portoghese (brasiliiano), portoghese (europeo), russo, slovacco, spagnolo, svedese e turco + uno scaricabile
<b>Rubrica</b>	
Rubrica centrale	Massimo 40 caratteri in un nome e 20 cifre in un numero
Rubrica aziendale	<ul style="list-style-type: none"> <li>• Massimo 24 caratteri in un nome e 24 cifre in un numero (1 numero per nome)</li> <li>• 1000 voci</li> </ul>
Rubrica locale	<ul style="list-style-type: none"> <li>• Nome a 48 caratteri</li> <li>• Numero di lavoro a 24 cifre</li> <li>• Numero di cellulare a 24 cifre</li> <li>• Altro numero a 24 cifre</li> <li>• Suonerie selezionabili per contatto</li> <li>• 250 voci</li> </ul>
<b>Telefonia</b>	
Indicazione	14 suonerie, display illuminato, vibrazione e LED
Rispondi a chiamata	Premere il pulsante o rispondere automaticamente

*La tabella continua...*

Capacità di memorizzazione dell'elenco chiamate	50 chiamate (ricevute, effettuate e perse) con data e ora
<b>Messaggistica</b>	
Lunghezza massima del messaggio	Fino a 140 caratteri dal ricevitore, a seconda della lingua e delle impostazioni di sistema
Capacità di memorizzazione	30 messaggi ricevuti/inviati (> 20 000 caratteri)
Gruppi multicast per ricevitore	Il ricevitore può essere un membro di un massimo di 8 diversi gruppi di messaggistica
Codifica dei caratteri dei messaggi	<ul style="list-style-type: none"> <li>• SMS standard</li> <li>• Latino-1</li> <li>• UTF-8</li> </ul>
<b>Aggiuntive</b>	
	<ul style="list-style-type: none"> <li>• Audio a banda larga</li> <li>• Voce di alta qualità</li> <li>• Gestione centralizzata</li> <li>• Semplicità di accesso ai servizi PBX</li> <li>• Sostituzione semplificata del ricevitore</li> <li>• Pulsante cuffia programmabile</li> <li>• Limitazioni programmabili del ricevitore</li> <li>• Strumento di ispezione del sito</li> <li>• Suoni personalizzabili</li> <li>• Menu personalizzabili</li> <li>• Batteria facilmente sostituibile</li> <li>• Tasto di disattivazione audio</li> <li>• Pulsante di disattivazione audio</li> <li>• Rotazione di 180 gradi delle informazioni sul messaggio o sulla chiamata</li> <li>• Cancellare gli elenchi di messaggi e chiamate nel caricatore</li> </ul>
<b>Bluetooth</b>	
Radio Bluetooth	ISM 2.4000–2.4835 GHz
Versione supportata	5.0
Profili supportati	Cuffia e vivavoce
<b>Radio</b>	
Rilevamento automatico del protocollo DECT	Rilevamento e configurazione automatici per US DECT e EU DECT alla prima registrazione

*La tabella continua...*

Intervallo di frequenza	<ul style="list-style-type: none"> <li>• 1880–1900 MHz: Europa, Africa, Medio Oriente, Australia, Nuova Zelanda e parti dell'Asia</li> <li>• 1910–1920 MHz: Brasile</li> <li>• 1910–1930 MHz: America Latina</li> <li>• 1920–1930 MHz: Stati Uniti</li> </ul>
Modulazione	GFSK
Spaziatura canale	1,728 MHz
Antenna	2 antenne integrali per la diversità delle antenne
Sensibilità	-93 dBm
Potenza media massima	<ul style="list-style-type: none"> <li>• UE/LA/BR: 10 mW</li> <li>• Stati Uniti: 4 mW</li> </ul>
<b>Ambientale</b>	
Temperatura d'esercizio	Da -10 °C a +55 °C (da +14 °F a +131 °F)
Temperatura di conservazione	Da -20 °C a +60 °C (da -4 °F a +140 °F)
Umidità relativa d'esercizio	Dal 5% al 95% senza condensa
Umidità relativa d'immagazzinaggio	Dal 5% al 95% senza condensa
Durata dell'archiviazione	Almeno 7 anni, a seconda dell'ambiente di storage
Durata	Almeno 7 anni, a seconda delle condizioni operative
Gestione dei trasporti	Nessun requisito speciale per il trasporto
Gestione dello smaltimento	Il telefono ricevitore wireless Avaya serie 3735 non contiene materiali costosi e tossici. Non gettare il dispositivo nei rifiuti domestici non differenziati. Utilizzare i punti di utilizzo designati per lo smaltimento dei rifiuti elettronici

### Collegamenti correlati

[Telefoni](#) alla pagina 27

## 3759

<b>Fisiche</b>	
Dimensioni (l × p × d)	150 × 64 × 23 mm
Peso	175 g (batteria e clip inclusi)
Materiale	Custodia: PC/ABS, Tastiera: PC, Clip: PA
Colore	<ul style="list-style-type: none"> <li>• Ricevitore: grigio o nero</li> <li>• Placche anteriori: nero (standard), grigio metallizzato, turchese, verde e arancione</li> </ul>

*La tabella continua...*

Visualizzazione	<ul style="list-style-type: none"> <li>• Display TFT da 40 x 50 mm</li> <li>• Più colori con alta risoluzione, 262 K colori singoli</li> <li>• LCD da 240 × 320 pixel con retroilluminazione a LED bianca</li> </ul>
Clip	Cerniera (standard) o girevole o senza clip
<b>Interfaccia utente</b>	
Indicatore	<ul style="list-style-type: none"> <li>• LED multicolore nella parte superiore per l'indicazione visiva della chiamata o del messaggio in entrata</li> <li>• Il LED può essere utilizzato anche per l'indicazione visiva del normale funzionamento</li> </ul>
Vibrazione	Chiamata in entrata, messaggio in entrata o allarme
<b>Batteria e carica</b>	
Nota: la durata della batteria si basa su condizioni ottimali (nessun roaming o trasferimento e display nero).	
Tipo	Li-ion 3,7 V 920 mAh
Tempo di conversazione	<ul style="list-style-type: none"> <li>• Fino a 16 ore (Bluetooth disattivato e funzioni di posizione attivate)</li> <li>• Fino a 18 ore (Bluetooth disattivato e funzioni di posizione disattivate)</li> <li>• Fino a 10 ore (con le cuffie Bluetooth in uso e funzioni di posizione attivate)</li> <li>• Fino a 12 ore (con le cuffie Bluetooth in uso e funzioni di posizione disattivate)</li> </ul>
Tempo di standby	<ul style="list-style-type: none"> <li>• Fino a 120 ore (schermo nero attivato o funzioni di posizione disattivate)</li> <li>• Fino a 60 h (screen saver nero attivato o funzioni di posizione attivate)</li> </ul>
Tempo di caricamento	Circa 3 ore nel rack di ricarica CR3 e nel caricatore da tavolo DC3
<b>Connettori</b>	
Connettore multiuso	Con USB per scaricare, configurare e caricare rapidamente il software
Connettore per cuffia	Standard da 3.5 mm, avvitato da 3.5 mm
<b>Audio</b>	
Suoneria	<ul style="list-style-type: none"> <li>• Livello audio massimo 90 dBA a 10 cm</li> <li>• Regolabile in 8 passaggi</li> </ul>
Auricolare	Regolabile in 8 passaggi da 3dB ciascuno
Altoparlante	Funzione di altoparlanti duplex
Codec vocali	G.722.2 e G.726
<b>Lingue</b>	
Menu e lingue dei messaggi	Ceco, danese, olandese, inglese, finlandese, fiammingo, francese, tedesco, greco, ungherese, italiano, norvegese, polacco, portoghese (brasiliiano), portoghese (europeo), russo, slovacco, spagnolo, svedese e turco + uno scaricabile
<b>Rubrica</b>	
Rubrica centrale	Massimo 40 caratteri in un nome e 20 cifre in un numero

*La tabella continua...*

Rubrica aziendale	<ul style="list-style-type: none"> <li>• Massimo 24 caratteri in un nome e 24 cifre in un numero (1 numero per nome)</li> <li>• 1000 voci</li> </ul>
Rubrica locale	<ul style="list-style-type: none"> <li>• Nome a 48 caratteri</li> <li>• Numero di lavoro a 24 cifre</li> <li>• Numero di cellulare a 24 cifre</li> <li>• Altro numero a 24 cifre</li> <li>• Suonerie selezionabili per contatto</li> <li>• 250 voci</li> </ul>
<b>Telefonia</b>	
Indicazione	14 suonerie, display illuminato, vibrazione e LED
Rispondi a chiamata	Premere il pulsante o rispondere automaticamente
Capacità di memorizzazione dell'elenco chiamate	50 chiamate (ricevute, effettuate e perse) con data e ora
<b>Messaggistica</b>	
Lunghezza massima del messaggio	Fino a 140 caratteri dal ricevitore, a seconda della lingua e del sistema impostazioni
Capacità di memorizzazione	30 messaggi ricevuti/inviati (> 20 000 caratteri)
Gruppi multicast per ricevitore	Il ricevitore può essere un membro di un massimo di 8 diversi gruppi di messaggistica
Codifica dei caratteri dei messaggi	<ul style="list-style-type: none"> <li>• SMS standard</li> <li>• Latino-1</li> <li>• UTF-8</li> </ul>
<b>Aggiuntive</b>	

*La tabella continua...*

	<ul style="list-style-type: none"> <li>• Audio a banda larga</li> <li>• Voce di alta qualità</li> <li>• Gestione centralizzata</li> <li>• Semplicità di accesso ai servizi PBX</li> <li>• Sostituzione semplificata del ricevitore</li> <li>• Pulsante cuffia programmabile</li> <li>• Limitazioni programmabili del ricevitore</li> <li>• Strumento di ispezione del sito</li> <li>• Rotazione di 180 gradi delle informazioni sul messaggio o sulla chiamata</li> <li>• Suoni personalizzabili</li> <li>• Menu personalizzabili</li> <li>• Batteria facilmente sostituibile</li> <li>• Tasto Disattiva audio o pulsante Disattiva audio</li> <li>• Rotazione di 180 gradi delle informazioni sul messaggio o sulla chiamata</li> <li>• Cancellare gli elenchi di messaggi e chiamate nel caricatore</li> </ul>
<b>Bluetooth</b>	
Radio Bluetooth	ISM 2.4000–2.4835 GHz
Versione supportata	5.0
Profili supportati	Cuffia e vivavoce
Protocollo BLE Beacon	iBeacon
<b>Radio</b>	
Rilevamento automatico del protocollo DECT	Rilevamento e configurazione automatici per US DECT e EU DECT alla prima registrazione
Intervallo di frequenza	<ul style="list-style-type: none"> <li>• 1880–1900 MHz: Europa, Africa, Medio Oriente, Australia, Nuova Zelanda e parti dell'Asia</li> <li>• 1910–1920 MHz: Brasile</li> <li>• 1910–1930 MHz: America Latina</li> <li>• 1920–1930 MHz: Stati Uniti</li> </ul>
Modulazione	GFSK
Spaziatura canale	1,728 MHz
Antenna	2 antenne integrali per la diversità delle antenne
Sensibilità	-93 dBm
Potenza media massima	<ul style="list-style-type: none"> <li>• UE/LA/BR: 10 mW</li> <li>• Stati Uniti: 4 mW</li> </ul>
<b>Ambientale</b>	
Temperatura d'esercizio	Da -10 °C a +55 °C (da +14 °F a +131 °F)
Temperatura di conservazione	Da -20 °C a +60 °C (da -4 °F a +140 °F)

*La tabella continua...*

Umidità relativa d'esercizio	Dal 5% al 95% senza condensa
Umidità relativa d'immagazzinaggio	Dal 5% al 95% senza condensa
Durata dell'archiviazione	Almeno 7 anni, a seconda dell'ambiente di storage
Durata	Almeno 7 anni, a seconda delle condizioni operative
Gestione dei trasporti	Nessun requisito speciale per il trasporto
Gestione dello smaltimento	Il telefono ricevitore wireless Avaya serie 3759 non contiene materiali costosi e tossici. Non gettare il dispositivo nei rifiuti domestici non differenziati. Utilizzare i punti di utilizzo designati per lo smaltimento dei rifiuti elettronici

### Collegamenti correlati

[Telefoni](#) alla pagina 27

---

## Dispositivi di ricarica

Per i telefoni serie 3700, è disponibile una serie di diversi tipi di dispositivi di ricarica. Tenere presente che i dispositivi di ricarica non sono necessariamente interscambiabili fra vari modelli di telefono.

- **Dispositivi di ricarica base**

Si tratta di semplici dispositivi di ricarica di un telefono.



- **Dispositivi di ricarica avanzati**

Si tratta di dispositivi di ricarica per un telefono con prese USB e LAN. Consentono di accedere ai telefoni inseriti nei relativi dispositivi di ricarica attraverso l'applicazione Device Manager (accesso browser mediante l'unità AIWS e la porta LAN del dispositivo di ricarica o l'accesso all'applicazione WinPDM PC mediante la porta USB).

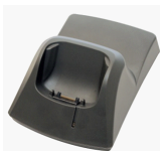

- **Dispositivi di ricarica su rack**

Si tratta di dispositivi di ricarica avanzati, per 6 telefoni.



- **Caricabatterie**

Questi caricabatterie consentono di ricaricare un massimo di 6 batterie separate dai telefoni.

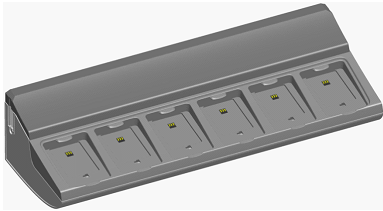

**Collegamenti correlati**

[Telefoni](#) alla pagina 27

# Capitolo 5: Avaya In-Building Wireless Server (Server wireless interno di Avaya)

L'unità AIWS (*Avaya In-Building Wireless Server*) supporta diverse funzioni:

- L'unità consente di attivare la messaggistica SMS tra i ricevitori.
- Consente, inoltre, di eseguire upgrade del software wireless e della configurazione dei telefoni. In assenza di un'unità AIWS, i telefoni possono essere aggiornati e configurati solamente quando inseriti in un dispositivo di ricarica avanzato o su rack.
- Per R5 IP Office, AIWS fornisce l'integrazione della directory tra IP Office e il sistema Avaya Wireless DECT.
  - Ciò richiede le impostazioni di sicurezza IP Office per consentire **Lettura rubrica TFTP (Interfacce non protette)**.
  - Sui server IP Office basati su Linux, le impostazioni del **firewall Soluzione > ☰ > Visualizzazione piattaforma > Impostazioni > Sistema** devono consentire l'accesso tramite la porta 69.
- Per R6 IP Office e versioni successive, la stazione base master esegue l'integrazione della rubrica quando non è presente un'unità AIWS. Tuttavia, se è richiesto il servizio SMS, l'unità AIWS risulta comunque necessaria per entrambe le funzioni.

L'unità è gestita utilizzando il browser web e richiede un indirizzo IP statico.

Per IP Office 8.0 è supportato il server AIWS2. AIWS2 è il server applicazioni che ha sostituito il design AIWS1.

## Collegamenti correlati

[AIWS1](#) alla pagina 43

[Spia di stato AIWS1](#) alla pagina 45

[AIWS2](#) alla pagina 46

---

## AIWS1

In questa versione di IP Office questo design di AIWS è stato ora sostituito da AIWS2.

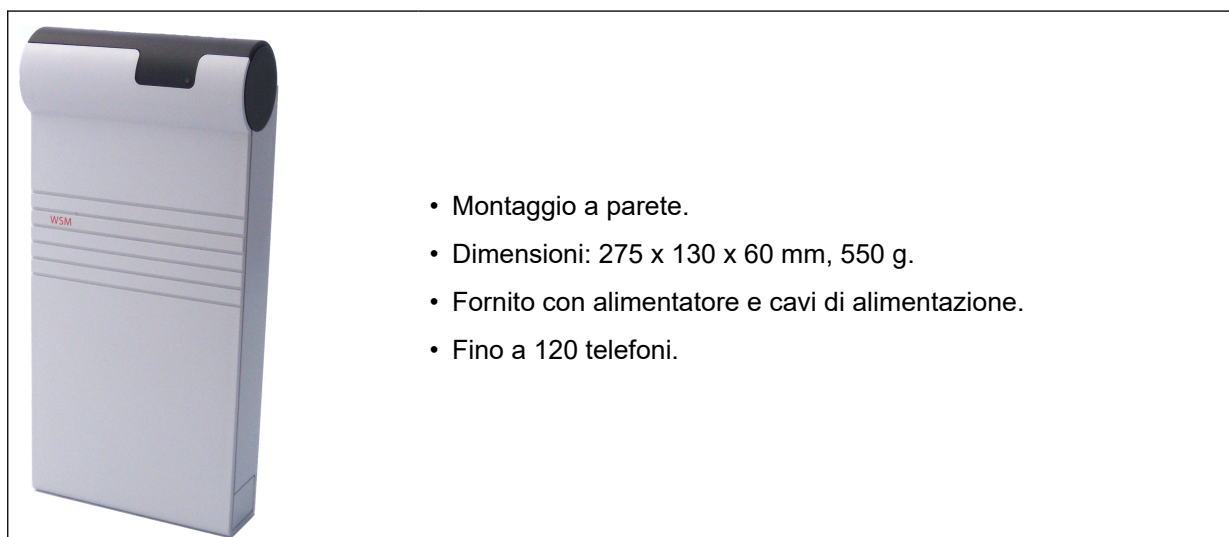

- Montaggio a parete.
- Dimensioni: 275 x 130 x 60 mm, 550 g.
- Fornito con alimentatore e cavi di alimentazione.
- Fino a 120 telefoni.

Il server è disponibile in diverse varianti. Non è disponibile alcun upgrade tra le varianti.

Funzione\Variante AIWS2	Base	Standard	Azienda	OAP
Funzione\Variante AIWS2	Base	Standard	Azienda	OAP
<b>Rubrica centrale</b>	Sì	—	Sì	Sì
<b>Accesso alla rubrica aziendale</b>	Sì (solo TFTP)	Sì (TFTP e LDAP)	—	—
<b>Supporto SMS</b>	Sì	Sì	Sì	Sì
<b>Messaggistica Web di base</b>	Sì	Sì	Sì	Sì
<b>Messaggistica Web Netpage</b>	—	Sì	—	—
<b>Caricamento via etere del software del telefono</b>	—	Sì	Sì	—
<b>Caricamento via etere della configurazione del telefono</b>	Sì	Sì	Sì	—
<b>Caricamento del software del telefono tramite dispositivo di ricarica avanzato/su rack</b>	—	Sì	Sì	—

La tabella continua...

Funzione\Variante AIWS2	Base	Standard	Azienda	OAP
Caricamento della configurazione del telefono tramite dispositivo di ricarica avanzato/su rack	—	Sì	Sì	—
Scheda SIM virtuale	—	Sì	Sì	—
AIWS come convertitore di protocollo	—	—	—	Sì

### Collegamenti correlati

[Avaya In-Building Wireless Server \(Server wireless interno di Avaya\)](#) alla pagina 43

## Spia di stato AIWS1

Colore	Stato	Descrizione
<b>Verde</b>	Acceso	In esecuzione
<b>Arancione</b>	Acceso	Modalità di impostazione Sicurezza intrinseca o Rete.
	Lampeggiante (accensione/spegnimento, 1 secondo)	Modalità Installazione immagini
	Lampeggiamento rapido (accensione/spegnimento, 100 ms)	Avvio
	Lampeggio a intermittenza (accensione 100 ms/spegnimento 1 secondo)	Riavvio
	Lampeggiamento lento (accensione 2 secondi/spegnimento 3 secondi)	Interruzione (riavvio automatico dopo 10 minuti)
	Wink (accensione 5 secondi/spegnimento 100 ms)	Senza licenza
<b>Rosso</b>	Acceso	Bassa tensione
	Lampeggio a intermittenza (accensione 100 ms/spegnimento 1 secondo)	Errore di licenza
	Lampeggiante (accensione/spegnimento, 1 secondo)	Reimpostazione del temporizzatore d'allarme
	Lampeggiamento lento (accensione 2 secondi/spegnimento 3 secondi)	Arresto

*La tabella continua...*

Colore	Stato	Descrizione
	Lampeggiamento molto lento (accensione 3 secondi/spegnimento 3 secondi)	Errore di memoria
	Wink (accensione 5 secondi/spegnimento 100 ms)	Errore di rete/errore chiave modulo

### Collegamenti correlati

[Avaya In-Building Wireless Server \(Server wireless interno di Avaya\)](#) alla pagina 43

---

## AIWS2

IP Office 8.0 supporta il server AIWS2. AIWS2 è un server applicazioni per il sistema. Esegue applicazioni quali messaggistica SMS, rubrica centralizzata e accesso alla rubrica aziendale. AIWS2 supporta la gestione centralizzata dei dispositivi, inclusi upgrade del firmware e della configurazione wireless.

L'unità AIWS2 ha sostituito AIWS1.



- Le staffe per il montaggio a parete sono comprese nell'unità. Sono disponibili vari altri kit di montaggio.
- Alimentazione integrata: AIWS viene fornito con una serie di cavi di alimentazione, adatti alla maggior parte delle impostazioni internazionali.
- Per quanto riguarda l'installazione e la manutenzione, il server è gestito da un PC in ambiente Windows Internet Explorer (versione 7.0 o successiva) e Sun Java Runtime.

Il server è disponibile in diverse varianti. Non è disponibile alcun upgrade tra le varianti.

Funzione\Variante AIWS2	Basic	Basic+	Standard	OAP
Server NTP	Sì	Sì	Sì	Sì
Rubrica centrale	Sì	Sì	Sì	Sì
Accesso alla rubrica aziendale (TFTP di IP Office)	Sì	Sì	Sì	—
Supporto SMS	Sì	Sì	Sì	Sì
Messaggistica Web di base	Sì	Sì	Sì	Sì
Messaggistica Web Netpage	—	Sì[1]	Sì	—
Caricamento via etere del software del telefono	—	Sì[1]	Sì[2]	—
Caricamento via etere della configurazione del telefono	—	Sì[1]	Sì[2]	—
Caricamento del software del telefono tramite dispositivo di ricarica avanzato/su rack	—	Sì[1]	Sì[2]	—
Caricamento della configurazione del telefono tramite dispositivo di ricarica avanzato/su rack	—	Sì[1]	Sì[2]	—
Scheda SIM virtuale	—	Sì[1]	Sì[2]	—
AIWS come convertitore di protocollo	—	—	—	Sì

1. Fino a 32 telefoni.
2. Fino a 120 telefoni.

### Collegamenti correlati

[Avaya In-Building Wireless Server \(Server wireless interno di Avaya\)](#) alla pagina 43

[Pannello frontale](#) alla pagina 48

[Pannello posteriore](#) alla pagina 48

[LED di stato](#) alla pagina 49

[LED di alimentazione](#) alla pagina 49

[LED Mode](#) alla pagina 49

## Pannello frontale



### 1. LED di alimentazione

Indica lo stato di alimentazione dell'unità. Consultare [LED di stato](#) alla pagina 49.

### 2. LED di stato

Indica lo stato dell'unità.

### 3. LED e Interruttore Mode

Premendo due volte questo interruttore, l'unità viene impostata in modalità archiviazione di massa. L'unità tornerà automaticamente in modalità normale dopo 10 minuti. Quando è in modalità archiviazione di massa, il LED dell'interruttore lampeggia. La modalità archiviazione di massa viene utilizzata per consentire a un PC Windows di scaricare i driver richiesti per il collegamento del cavo USB alla porta di gestione.

### 4. Interruttore di riavvio

### 5. Slot scheda SD

Non utilizzate per il funzionamento di IP Office.

### 6. Porte USB

Non utilizzate per il funzionamento di IP Office.

### 7. Porta di gestione

Questa porta può essere utilizzata per un collegamento USB di un PC finalizzato alla configurazione dell'unità. L'installazione dei driver al tal fine richiede che l'unità venga impostata in modalità archiviazione di massa mediante l'interruttore Mode (vedere sopra). L'indirizzo utilizzato per questa porta è 192.5.36.229.

## Collegamenti correlati

[AIWS2](#) alla pagina 46

## Pannello posteriore



### 1. LAN 1

Questa è la porta LAN da utilizzare per il collegamento alla stessa LAN del sistema DECT e di IP Office.

## 2. LAN 2

Non utilizzata.

## 3. Connettori di alimentazione

L'unità supporta numerosi altri metodi di collegamento all'alimentazione. Se si utilizza la porta C10, l'unità viene fornita con una serie di cavi.

### Collegamenti correlati

[AIWS2](#) alla pagina 46

## LED di stato

Colore	Stato	Descrizione
Blu	Acceso	OK. AIWS funzionante.
	Lampeggiamento rapido	Avvio o arresto in corso.
Rosso	Lampeggiamento rapido	Errore o guasto.
	Lampeggiamento lento	Avviso
Giallo	Lampeggiamento doppio	In attesa di avvio automatico.

### Collegamenti correlati

[AIWS2](#) alla pagina 46

## LED di alimentazione

Colore	Stato	Descrizione
Blu	Acceso	Alimentazione OK.
Rosso	Lampeggiamento rapido	Arresto in corso a causa di bassa tensione.
	Lampeggiamento lento	Bassa tensione.

### Collegamenti correlati

[AIWS2](#) alla pagina 46

## LED Mode

Questo LED è incorporato nel pulsante Mode nella parte anteriore dell'unità.

Colore	Stato	Descrizione
Blu	Lampeggiamento lento	Modalità archiviazione di massa.

### Collegamenti correlati

[AIWS2](#) alla pagina 46

# Parte 2: Esecuzione di un verifica del sito

# Capitolo 6: Ispezione e pianificazione dei siti

Avaya non è in grado di fornire raccomandazioni precise sulle ispezioni dei siti, poiché ogni sito differisce dall'altro. Tuttavia, l'ispezione dei siti è sempre un prerequisito dell'installazione. Posizionando le stazioni base in modo corretto ed efficace, si eviteranno i problemi e si garantirà la massima copertura. La maggior parte dei problemi relativi a qualsiasi sistema DECT deriva dal numero e dal posizionamento delle stazioni base.

L'obiettivo principale è garantire:

- La copertura delle stazioni base in tutte le aree previste per l'utilizzo di telefoni DECT.
- Un numero sufficiente di stazioni base per coprire ogni area per il numero di utenti contemporanei previsto (fino a 8 per stazione base) in tale area.
- La sovrapposizione sufficiente tra le aree di copertura delle stazioni base per consentire il trasferimento delle chiamate quando gli utenti dei telefoni DECT si spostano.
- La sincronizzazione di ogni stazione base con più stazioni base, laddove possibile.

## Collegamenti correlati

[Fattori da tenere in considerazione](#) alla pagina 51

[Livello di segnale del terminale base](#) alla pagina 53

[Passa](#) alla pagina 54

[Sincronizzazione della stazione base](#) alla pagina 54

[Scenario avanzato: ubicazioni separate](#) alla pagina 55

[Esecuzione dell'ispezione](#) alla pagina 56

---

## Fattori da tenere in considerazione

In condizioni di campo aperto ideali, la distanza tra un telefono e una stazione base standard può raggiungere un massimo di 600 metri. Tuttavia, in condizioni reali con ostacoli che assorbono la potenza dei segnali e i segnali riflessi, con conseguenti maggiori percentuali d'errore, la distanza è più realisticamente compresa tra 30 metri all'interno e 300 metri all'esterno.

In pratica, non è possibile specificare regole o garanzie per la copertura della stazione base. La copertura è influenzata da troppi fattori specifici a ogni sito. La seguente è una guida ad alcuni fattori che possono influenzare la copertura. Si consiglia di tenerla in considerazione e di leggerla nel corso di ogni ispezione sul sito.

Tipo	Fattori potenziali
<b>Cause ovvie dei problemi a livello di segnali</b>	<ul style="list-style-type: none"> <li>• Superfici metalliche.</li> <li>• Spessore del calcestruzzo superiore a 1 metro.</li> </ul>
<b>Fare attenzione ai fattori elencati</b>	<ul style="list-style-type: none"> <li>• <b>Finestre con pellicole riflettenti o vetri speciali.</b> Generano un maggiore riflesso dei segnali e riducono la capacità passante dei segnali.</li> <li>• <b>Reti e griglie metalliche con aperture inferiori a 4 cm).</b> Bloccano i segnali tanto quando le lamiere senza fori.</li> <li>• <b>Porte antincendio</b> Bloccano i segnali. In edifici a più piani, quali gli hotel, il numero elevato di porte antincendio potrebbe rappresentare un problema.</li> <li>• <b>Pozzi delle scale</b> Nei moderni edifici adibiti a ufficio, nei pozzi delle scale sono normalmente presenti supporti edili in calcestruzzo, porte antincendio e materiale di isolamento dei piani, che li rendono particolarmente problematici.</li> <li>• <b>Locali schermati</b> Normalmente presenti negli uffici addetti a produzioni TV, video e radiofoniche, ma anche in alcuni centri computerizzati.</li> <li>• <b>Siti vuoti</b> Non eseguire l'ispezione presso siti non ancora occupati. I risultati saranno diversi da quelli ottenuti nello stesso sito una volta occupato dall'azienda del cliente. Analogamente, l'ispezione dovrebbe essere eseguita durante il normale orario di lavoro per valutare le aree di utilizzo e l'effetto delle apparecchiature che vengono messe in funzione e spostate.</li> </ul>
<b>Fattori di cui essere consapevoli</b>	<ul style="list-style-type: none"> <li>• <b>Direzione dei segnali</b> Il segnale da una stazione base non si propaga uniformemente in tutte le direzioni. Normalmente, il segnale si propaga in modo più intenso nel piano orizzontale. Tuttavia, tenere in considerazione la capacità della stazione di base di garantire il servizio a chiamanti ubicati su superfici sopra o sotto di esso. Ciò può consentire l'estensione della copertura ad aree non frequentemente utilizzate e quindi sprovviste di stazione di base locale dedicata.</li> <li>• <b>Altri segnali radio</b> La possibilità di ricevere dei normali segnali di trasmissione radio in una determinata area, non è indicativo del fatto che i segnali DECT saranno o ricevuti o meno.</li> <li>• <b>Dispositivi di ricarica su rack</b> Il dispositivo di ricarica su rack (6 telefoni) crea immediatamente un'area in cui una stazione base singola (8 chiamate) raggiungerà quasi la propria capacità massima. Garantire il supporto per la sovrapposizione delle stazioni base nelle aree in cui saranno ubicati i dispositivi di ricarica su rack.</li> </ul>

### Collegamenti correlati

[Ispezione e pianificazione dei siti](#) alla pagina 51

## Livello di segnale del terminale base

Il seguente schema indica le misure di base per garantire la copertura tra una stazione base e un telefono DECT.

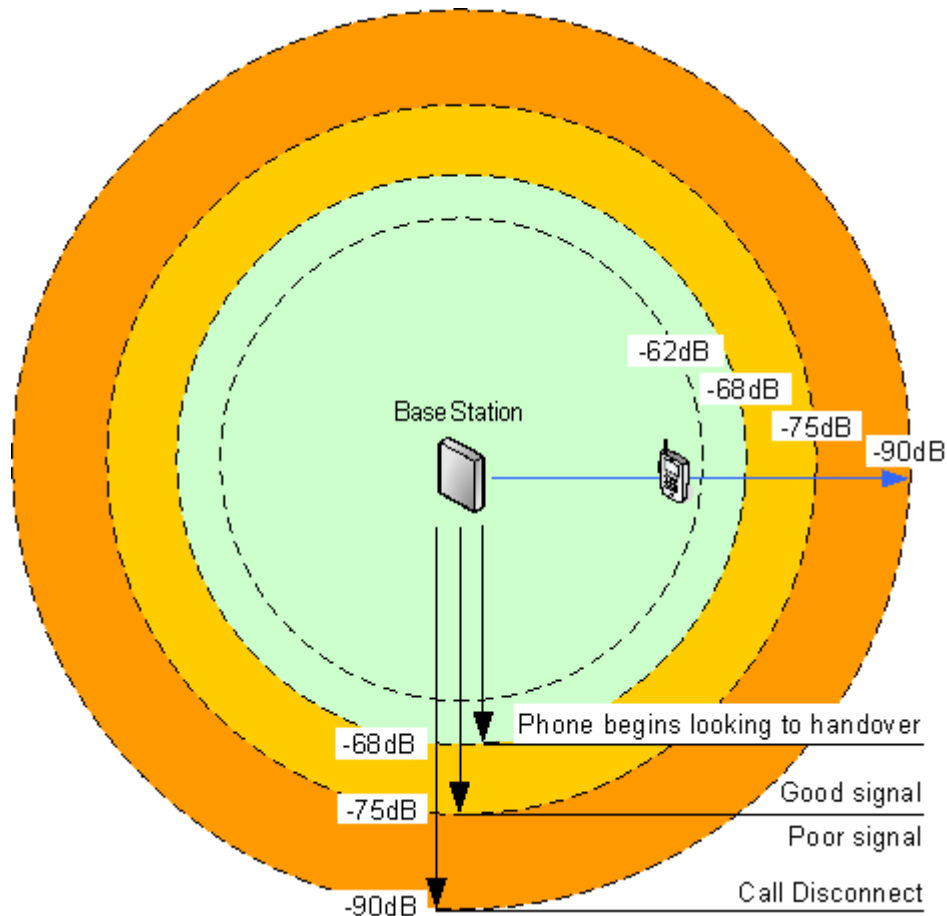

Segnale	Descrizione
<b>-40dB</b>	Segnale potente disponibile solitamente quando un telefono è ubicato in prossimità della stazione base.
<b>-62dB</b>	Segnale di potenza minima, in cui la stazione base accetterà un telefono in attesa di commutazione da un'altra stazione base.
<b>-68dB</b>	Potenza del segnale al di sotto della quale il telefono inizierà a ricercare una stazione base su cui effettuare la commutazione.
<b>-75dB</b>	A questa potenza di segnale, la maggiore percentuale di errori si percepirà nella conversazione.
<b>-90dB</b>	A questa potenza di segnale, le chiamate potrebbero essere disconnesse. Rappresenta, inoltre, il limite della sincronizzazione di una stazione base con un'altra.

Sebbene questo paragrafo sia principalmente focalizzato sulla misurazione della potenza dei segnali, la segnalazione DECT utilizza diversi metodi per ovviare a un segnale debole. L'altro fattore chiave che influenza la segnalazione è la percentuale d'errore. Nonostante la riduzione della potenza del segnale e l'aumento della percentuale d'errore siano solitamente correlati, potrebbero sussistere delle situazioni in cui verifica una maggiore percentuale d'errore rispetto a quanto previsto.

### Collegamenti correlati

[Ispezione e pianificazione dei siti](#) alla pagina 51

---

## Passa

Dopo il collegamento di una chiamata a un telefono mediante una stazione base specifica, la connessione con tale stazione sarà mantenuta anche nel caso in cui il telefono venga spostato in un'area con un segnale maggiore proveniente da un'altra stazione base. Tuttavia, quando il segnale trasmesso al telefono diminuisce a un livello inferiore a -68 dB, il telefono inizia a ricercare un'altra stazione base con un segnale migliore con cui effettuare la commutazione (questa procedura è spesso denominata "roaming"). Se il livello di segnale dell'altra stazione base è pari o superiore a -62 dB, il telefono attiverà la procedura di commutazione verso tale stazione, ammesso che disponga di spazio libero sufficiente.

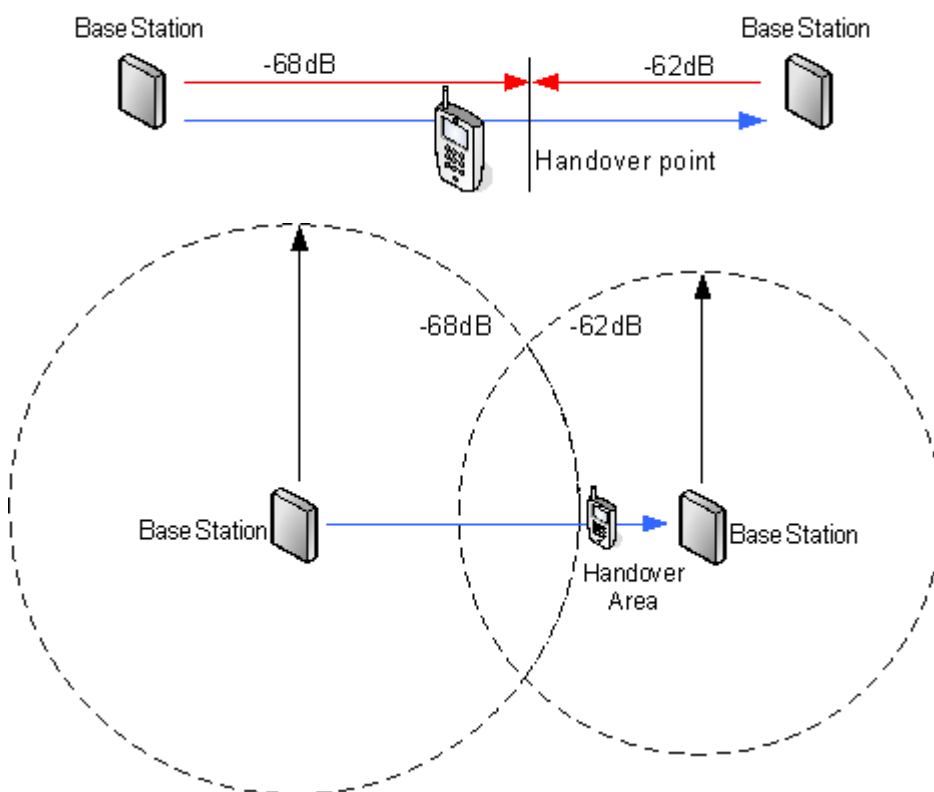

### Collegamenti correlati

[Ispezione e pianificazione dei siti](#) alla pagina 51

---

## Sincronizzazione della stazione base

Le stazioni base presenti nel sistema Avaya Wireless DECT devono essere sincronizzate una con l'altra. Ciò si può effettuare con un segnale di -90dB tra le stazioni base.

Se una stazione base viene assegnata come stazione master con sincronizzazione aerea, funge da stazione base master. Ogni altra stazione base può essere sincronizzata direttamente alla stazione master o mediante una catena di sincronizzazione. È tuttavia preferibile mantenere quanto più ridotto possibile il numero di "salti" di sincronizzazione tra qualsiasi determinata stazione base e la propria stazione base master con sincronizzazione aerea. A tal scopo, si consiglia di posizionare la stazione base master con sincronizzazione aerea al centro della serie di stazioni base.

Se possibile, ogni stazione base deve essere collocata a una distanza di sincronizzazione di più di una stazione base, in modo che la sincronizzazione rimanga stabile anche se si dovesse verificare un errore in una stazione base o qualora una stazione venga spenta per attività di manutenzione. La scelta del processo di sincronizzazione più breve alla stazione base master con sincronizzazione aerea, quando ubicata nel raggio di sincronizzazione di diverse stazioni base, è automatica.

Per ulteriori informazioni, vedere [Configurazione della sincronizzazione aerea](#) alla pagina 90.

### Collegamenti correlati

[Ispezione e pianificazione dei siti](#) alla pagina 51

---

## Scenario avanzato: ubicazioni separate

Nella maggior parte degli scenari la stazione base master (Standard o Compact) viene anche utilizzata come stazione master con sincronizzazione aerea per tutte le altre stazioni base slave, il che corrisponde allo scenario riportato nel presente manuale. Tuttavia, nei casi in cui siano presenti stazioni base in ubicazioni separate, che non rientrano nel reciproco raggio di sincronizzazione, è possibile assegnare stazioni principali con sincronizzazione aerea separate in ogni ubicazione. Tuttavia, non devono assolutamente sussistere sovrapposizioni (<-90 dB) tra i gruppi separati di stazioni base. Qualsiasi eventuale sovrapposizione implicherà la frequente perdita della sincronizzazione.

Avendo postazioni separate, ognuna viene eseguita con la propria sincronizzazione, tramite le impostazioni riportate nella scheda **DECT | Sincronizzazione aerea** di ciascuna stazione base. Per ogni postazione, impostare lo stesso numero di **regione di sincronizzazione** per tutte le stazioni base in quella postazione, utilizzando un numero diverso per ciascuna di esse. Inoltre, utilizzare il menu a discesa **Modalità sinc.** per configurare una delle stazioni base in ogni ubicazione come stazione base **master**.

### \* Nota:

Nelle implementazioni in sistemi misti con stazioni base IP e gateway IP-DECT, i gateway IP-DECT devono essere fisicamente interconnessi, ai fini della sincronizzazione radio. Quando si configura un gateway IP-DECT come gateway principale con sincronizzazione aerea, utilizzare la regione di sincronizzazione 0. Tutte le altre stazioni base devono essere configurate come stazioni di sincronizzazione slave. I sistemi con IPBS nelle regioni di sincronizzazione dotate solo di IPBS devono utilizzare numeri di regione di sincronizzazione diversi da zero ed essere configurati con almeno una stazione di sincronizzazione master, con i rimanenti IPBS configurati come stazioni di sincronizzazione slave.

## Collegamenti correlati

[Ispezione e pianificazione dei siti](#) alla pagina 51

[Impostazione della stazione base master](#) alla pagina 74

[Configurazione della sincronizzazione aerea in ubicazioni separate](#) alla pagina 92

[Configurazione della sincronizzazione aerea](#) alla pagina 229

[Configurazione della sincronizzazione aerea in ubicazioni separate](#) alla pagina 92

---

## Esecuzione dell'ispezione

- Durante l'esecuzione di un'ispezione, saranno richieste le seguenti informazioni:

- **Disposizione dell'edificio**

Dei piani accurati dell'edificio rappresentano un aiuto essenziale sia per l'ispezione del sito, sia per successive analisi dei guasti. Accertarsi di disporre di un piano accurato delle strutture dei clienti, ivi incluse le ubicazioni delle prese elettriche e dei punti di connessione alla rete.

- **Area di copertura richiesta**

Le aree dei piani su cui il cliente prevede di attivare la copertura. I clienti richiedono la copertura all'esterno dell'edificio e/o negli edifici separati dall'edificio principale?

- **Numero di utenti simultanei in aree diverse**

Ogni stazione base può supportare fino a 8 chiamate simultanee (4 per Stazione base compatta).

- Eseguire l'ispezione durante le normali ore di ufficio. In questo modo, durante l'ispezione, si potrà osservare il movimento di elementi di macchinari di grandi dimensioni, ad es. paranchi e portelli.
- Si consiglia di leggere il presente documento e di acquisire familiarità con i requisiti di commutazione del telefono e sincronizzazione delle stazioni base.
- Durante l'ispezione, annotare l'eventuale necessità di ulteriori punti di connessione alla rete e controllare le prese elettriche. Se possibile, prendere in considerazione l'utilizzo di Power over Ethernet, al fine di semplificare l'installazione delle stazioni base.

## Collegamenti correlati

[Ispezione e pianificazione dei siti](#) alla pagina 51

[Modalità Ispezione sito](#) alla pagina 56

## Modalità Ispezione sito

### Informazioni su questa attività

Il seguente metodo si utilizza per impostare un telefono associato in modalità Ispezione sito.

### Procedura

1. Posizionarsi sul menu **Tempo chiamata (Menu | Chiamate | Tempo chiamata)**.
2. Attivare il menu **Ammin.** premendo ► \* ◀◀ \* ◀.

3. Nel menu **Ammin.** selezionare **Info. DECT**.
4. Selezionare **Collegamento**. Sul telefono saranno visualizzate le informazioni sulla stazione base.



- **C7 S10**

Il gestore telefonico e dello slot dei segnali.

- **ss**

La potenza del segnale. Corrisponde al valore principale da memorizzare e a cui accedere durante l'ispezione.

Segnale	Descrizione
<b>-40dB</b>	Segnale potente disponibile solitamente quando un telefono è ubicato in prossimità della stazione base.
<b>-62dB</b>	Segnale di potenza minima, in cui la stazione base accetterà un telefono in attesa di commutazione da un'altra stazione base.
<b>-68dB</b>	Potenza del segnale al di sotto della quale il telefono inizierà a ricercare una stazione base su cui effettuare la commutazione.
<b>-75dB</b>	A questa potenza di segnale, la maggiore percentuale di errori si percepirà nella conversazione.
<b>-90dB</b>	A questa potenza di segnale, le chiamate potrebbero essere disconnesse. Rappresenta, inoltre, il limite della sincronizzazione di una stazione base con un'altra.

- **Percentuale d'errore/Percentuale d'errore Q**

Si tratta di frame di errori per secondo da e verso la stazione base.

- **PARI**

PARI del sistema DECT.

- **Bear:**

L'uscita di potenza elettrica del telefono.

- **Pwr** = agganciato
- **LU** = sganciato, bassa potenza
- **US** = sganciato, potenza normale
- **EU** = sganciato, potenza elevata

### Collegamenti correlati

[Esecuzione dell'ispezione](#) alla pagina 56

# Parte 3: Installazione con provisioning in corso

# Capitolo 7: Installazione con provisioning

L'installazione con provisioning è il metodo consigliato sia per la semplicità, sia per il supporto delle funzioni dei telefoni. Utilizzare l'installazione con provisioning per tutte le implementazioni di sistemi che includono solo i telefoni Avaya serie 3700.

- **Quando utilizzare il provisioning di IP Office**

Il provisioning di IP Office semplifica l'installazione e la manutenzione e fornisce ulteriori funzioni specifiche di IP Office utilizzabili sui telefoni della serie 3700 (consultare [Funzioni degli utenti IP Office](#) alla pagina 142). Avaya consiglia di utilizzare questo metodo di installazione per le nuove implementazioni, se possibile.

- Eseguire l'installazione con provisioning in modalità preconfigurata o di creazione automatica per tutte le implementazioni che presentano solo telefoni della serie 3700.
- Eseguire l'installazione con provisioning in modalità preconfigurata per tutte le implementazioni che presentano una combinazione di telefoni della serie 3700 e di altri telefoni DECT.
- Non eseguire l'installazione con provisioning per implementazioni che non presentano telefoni della serie 3700. Per informazioni sull'installazione in implementazioni che non presentano telefoni della serie 3700, consultare [Installazione senza provisioning](#) alla pagina 203.

Per ulteriori informazioni sulle installazioni con provisioning, fare riferimento alle sezioni seguenti:

1. [Estrazione del software DECT](#) alla pagina 62.
2. [Configurazione di IP Office](#) alla pagina 64.
3. [Configurazione della stazione base master](#) alla pagina 74.
4. [Configurazione delle stazioni base slave IP](#) alla pagina 94.
5. [Montaggio delle stazioni base](#) alla pagina 103.
6. [Assegnazione dei telefoni](#) alla pagina 106.



**Nota:**

La procedura d'installazione e le acquisizioni delle schermate utilizzate nel presente documento sono solo a scopo esemplificativo. Dopo aver acquisito familiarità con la procedura d'installazione, è possibile utilizzare altri metodi e sequenze dei dispositivi installati. Ad esempio, sarà possibile installare tutte le stazioni base slave prima di aver installato la stazione base master.

## Collegamenti correlati

[Requisiti per l'installazione di IP Office](#) alla pagina 60

[Requisiti per l'installazione della stazione base IP](#) alla pagina 60

[Requisiti per l'assegnazione dei telefoni](#) alla pagina 61

[Estrazione del software DECT](#) alla pagina 62

[Gestione dei dispositivi](#) alla pagina 63

---

## Requisiti per l'installazione di IP Office

- Si presuppone che l'utente abbia acquisito familiarità con l'installazione e la configurazione dei sistemi IP Office.

### Informazioni

- Nome utente e password di servizio per l'accesso alla configurazione di IP Office.
- Nome utente e password di servizio per l'accesso alle impostazioni di sicurezza di IP Office.
- Indirizzo IP di IP Office
- Licenze Avaya IP Endpoint.

### Parti

- DVD del software IP Office o immagine del software di amministrazione di IP Office.

### Strumenti

- Programmazione del PC con l'applicazione IP Office Manager installata. Per modificare le impostazioni dell'indirizzo IP, è necessario disporre dei diritti di amministratore sul PC, tranne in caso di funzionamento come client DHCP.
- Software per l'estrazione dei file compressi.

### Collegamenti correlati

[Installazione con provisioning](#) alla pagina 59

[Installazione senza provisioning](#) alla pagina 203

---

## Requisiti per l'installazione della stazione base IP

### Informazioni

- Avaya Wireless DECT SARI.
- Indirizzi IP delle stazioni base.
- Piani dettagliati in seguito all'ispezione del sito, riportanti le ubicazioni previste per le stazioni base, le prese LAN e l'eventuale necessità di prese di alimentazione.

### Componenti richiesti

- Terminale base

Include:

- Terminale base.
- Due viti da 3,5 mm e due tasselli da 6 mm adatti per il montaggio su una parete solida (di mattoni o materiale simile).
- Cavo LAN da 1,2 metri. Qualora debba essere sostituito con un cavo più lungo, utilizzare un cavo LAN Ethernet CAT5.

**! Importante:**

Per IP Office versione 10.0 e successive, i terminali base IPBS1 sono supportati solo come terminali base radio slave. Non sono più supportati con altri ruoli, come ad esempio il ruolo master. Durante l'upgrade dei sistemi, tutti i terminali base IPBS1 esistenti in uso con ruoli non slavi devono essere sostituiti con un terminale IPBS2/ IPBS3 o IPBL1.

- Se si utilizza Power over Ethernet:
  - Il terminale base supporta Power over Ethernet, IEEE 802.3af, classe 2.
- Se non si utilizza Power over Ethernet:
  - Alimentatore del terminale base.

Necessario, qualora per alimentare il terminale base non si utilizzi Power over Ethernet. Tenere presente che gli alimentatori del terminale base includono un cavo da 8 metri, dalla PSU al terminale base. Accertarsi di disporre del tipo di alimentatore appropriato.

- BSX-0013: Europa (ad eccezione del Regno Unito).
- BSX-0014: Regno Unito.
- BSX-0015: USA/Canada.
- BSX-0016: Australia.
- Presa elettrica.
- Presa LAN.

**Collegamenti correlati**

[Installazione con provisioning](#) alla pagina 59

---

## Requisiti per l'assegnazione dei telefoni

**Informazioni**

- Nome utente e password di servizio per accedere alla configurazione di IP Office.
- Nomi utenti e numeri di interni per i telefoni DECT.
- Numeri IPEI dei telefoni, qualora si utilizzi una modalità d'installazione preconfigurata.

**Strumenti**

- **IP Office Manager.**
- **Device Manager**

Deve essere eseguito l'upgrade del software installato su ogni telefono affinché corrisponda a quello fornito con il software Avaya Wireless DECT. Ciò si effettua utilizzando il software Windows Device Manager per aggiornare i telefoni con un dispositivo di ricarica avanzato o utilizzando AIWS Device Manager per aggiornare i telefoni in modalità aerea.

- Browser Web (sono supportati Internet Explorer o Firefox).

**Collegamenti correlati**

[Installazione con provisioning](#) alla pagina 59

## Estrazione del software DECT

### Informazioni su questa attività

Prima di installare Avaya Wireless DECT, oltre a installare IP Office Manager, estrarre il software Avaya Wireless DECT sul proprio PC di programmazione.

- Avaya Wireless DECT è supportato su una serie di sistemi Avaya. Per il funzionamento di IP Office, è necessario utilizzare un software dotato di specifica documentazione poiché testato e supportato con IP Office. I dettagli del software supportato sono inclusi nel bollettino tecnico IP Office per ciascuna versione.

### Procedura

1. Sul PC di programmazione creare una cartella con un nome descrittivo, ad esempio `c:\IP_DECT_R4`.
2. Nel software IP Office Administrator Application (vale a dire il software dal quale è stato installato IP Office Manager), individuare la cartella `IPDECT`.
  - La cartella contiene un file `DECT R4.zip`. Si tratta del file contenente il software per Avaya Wireless DECT.
  - Il file `IPDECT.zip` contiene un software per il prodotto IP DECT più obsoleto e non viene usato per Avaya Wireless DECT.
3. Copiare il file `DECT R4.zip` nella cartella creata sul PC di programmazione.
4. Tramite WinZip o uno strumento simile, estrarre il contenuto del file zip nella cartella, mantenendo la struttura della directory dei file zip.

La serie di file dovrà assomigliare a quella riportata di seguito.

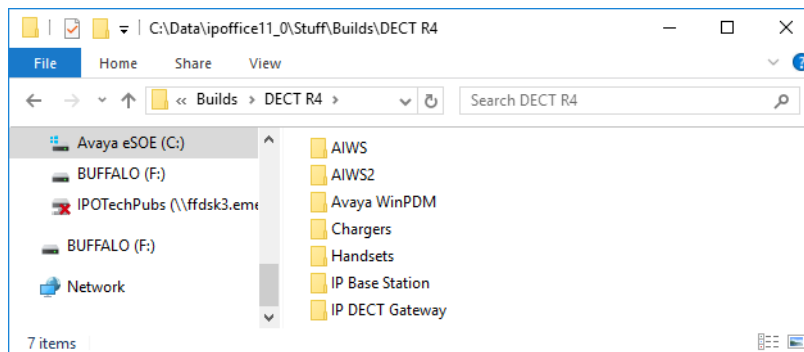

5. Controllare le versioni del software nel modo seguente:
  - Aprire la cartella `IP Base Station`. Per ciascun modello di stazione base sono disponibili sottocartelle separate. Aprire ogni cartella e prendere nota della versione software visualizzata come parte dei nomi file `.bin`. Sono presenti file separati per il file di avvio della stazione base e del firmware. Tutte le stazioni base presenti nel sistema installato dovranno utilizzare la stessa versione software.
  - Aprire la cartella `Handsets` e prendere nota della versione software visualizzata come parte dei nomi file `.pkg`. I telefoni presenti nel sistema dovranno utilizzare questa versione software o una versione successiva.
  - Aprire la cartella `IP DECT Gateway` e prendere nota della versione software visualizzata come parte dei nomi file `.bin`. Queste versioni devono corrispondere a quelle delle stazioni base IP.

**Collegamenti correlati**

[Installazione con provisioning](#) alla pagina 59

---

## Gestione dei dispositivi

Durante l'installazione (con o senza provisioning) potrebbe rendersi necessario eseguire l'upgrade del software utilizzato dai telefoni della serie 3700. L'upgrade può essere effettuato in due modi:

- **Gestione dispositivi di Windows**

L'applicazione Gestione dispositivi di Windows può essere utilizzata per eseguire l'upgrade del software di telefoni inseriti in un dispositivo di ricarica avanzato e collegati al PC tramite USB o LAN. Se si utilizza questo metodo, installare il software Gestione dispositivi di Windows e caricare i file delle definizioni dei parametri forniti in dotazione con il software Avaya Wireless DECT.

- **Con AIWS Device Management**

Il dispositivo AIWS include una versione integrata di Device Manager, che può essere utilizzata per eseguire upgrade aerei. Questo metodo è consigliato solamente per la manutenzione di un sistema esistente. Per gli upgrade durante l'installazione di un nuovo sistema, Avaya consiglia l'utilizzo di Gestione dispositivi di Windows.

Per ulteriori informazioni, vedere [Upgrade del software del telefono](#) alla pagina 117

**Collegamenti correlati**

[Installazione con provisioning](#) alla pagina 59

# Capitolo 8: Configurazione di IP Office

IP Office deve essere configurato per consentire la comunicazione tra IP Office e il sistema Avaya Wireless DECT.

## Collegamenti correlati

[Configurazione delle impostazioni di sicurezza](#) alla pagina 64

[Codec VoIP del sistema IP Office](#) alla pagina 67

[Creazione di linee IP DECT](#) alla pagina 67

[Abilitazione dell'assegnazione](#) alla pagina 69

[Aggiunta di licenze](#) alla pagina 71

[Configurazione di un numero di origine](#) alla pagina 72

---

## Configurazione delle impostazioni di sicurezza

### Informazioni su questa attività

La connessione di provisioning tra l'unità di controllo di IP Office e la stazione base master utilizza il servizio HTTP/HTTPS configurato nelle impostazioni di sicurezza del sistema IP Office.

- Importante È importante notare che, per i sistemi nuovi e i sistemi in cui le impostazioni di sicurezza sono state rese predefinite:
- L'utente del servizio **IPDECTService** utilizzato per il provisioning è disattivato per impostazione predefinita.
- La funzione di lettura directory TFTP utilizzata dai ricevitori per visualizzare la rubrica del sistema IP Office è disattivata per impostazione predefinita.

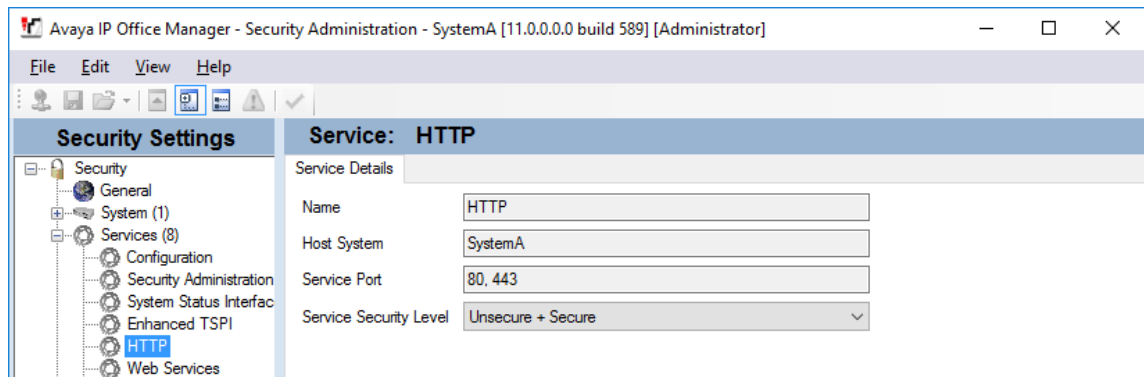

### Procedura

1. Nel menu **Visualizza** di IP Office Manager selezionare **Avanzate**.
2. Selezionare **File | Avanzate | Impostazioni di sicurezza**.
3. Nel menu di rilevamento selezionare IP Office e fare clic su **OK**.
4. Immettere il nome utente e la password dei sistemi per l'accesso utente previsto dal servizio di sicurezza. Saranno nomi e password diversi da quelli usati per l'accesso alla configurazione IP Office.

5. Selezionare  **Servizi**.

6. Selezionare il servizio **HTTP**. Il servizio HTTP riguarda tutte le connessioni HTTP fornite dal sistema IP Office. Modificando le relative impostazioni, si influenzeranno le altre applicazioni diverse da Avaya Wireless DECT. L'unica opzione che può essere modificata è **Livello di sicurezza del servizio**. L'impostazione predefinita è **Sicuro + Non sicuro**, vale a dire che tra la stazione base e IP Office è possibile utilizzare sia http sia https.

Valore	Descrizione
<b>Solo non protetto</b>	La porta HTTP 80 disponibile e utilizzata per i file del telefono, il file manager integrato, l'upgrade del file di sistema, i servizi di directory one-X Portal, il provisioning di Avaya Wireless DECT.
<b>Sicuro + Non sicuro</b>	Questa modalità (impostazione predefinita) consente sia connessioni HTTP non sicure (vedere sopra) che connessioni HTTPS sicure (vedere sotto).
<b>Sicurezza, bassa</b>	La porta 443 HTTPS disponibile e utilizzata per il provisioning di Avaya Wireless DECT e il provisioning softphone video IP Office. Questa opzione consente l'accesso protetto al servizio con TLS e richiede un livello di crittografia e autenticazione basso (ad esempio DES_40 + MD5) o più elevato. La porta TCP non protetta del servizio viene disattivata.
<b>Sicurezza, media</b>	Questa opzione consente l'accesso protetto al servizio con TLS e richiede un livello di crittografia e autenticazione moderato (ad esempio DES_56 + SHA-1) o più elevato. La porta TCP non protetta del servizio viene disattivata.
<b>Sicurezza, alta</b>	Questa opzione consente l'accesso protetto al servizio con TLS e richiede un livello di crittografia e autenticazione alto (ad esempio 3DES + SHA-1) o addirittura più elevato. È inoltre richiesto un certificato dal client (normalmente IP Office Manager).

7. Selezionare  **Gruppi di diritti**. L'elenco dei gruppi dovrà comprenderne uno denominato **Gruppo IPDECT**. Selezionare tale gruppo. Se il gruppo non è presente nell'elenco, fare clic sull'icona della nuova voce  e creare il gruppo.

8. Selezionare la scheda **HTTP**. Verificare che le opzioni **Provisioning DECT R4** e **Lettura directory** siano selezionate. Controllare che non siano selezionate altre opzioni nelle altre schede.

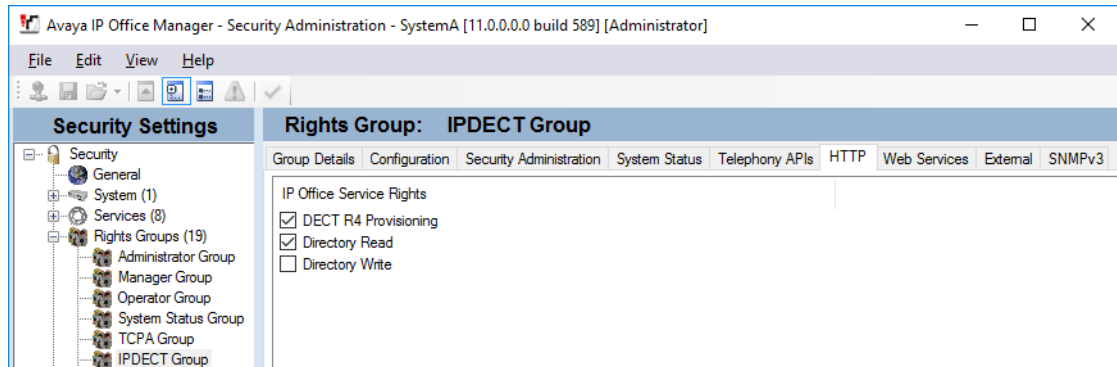

9. Selezionare **Utenti del servizio**.
  - a. Selezionare l'utente del servizio **IPDECTService**.

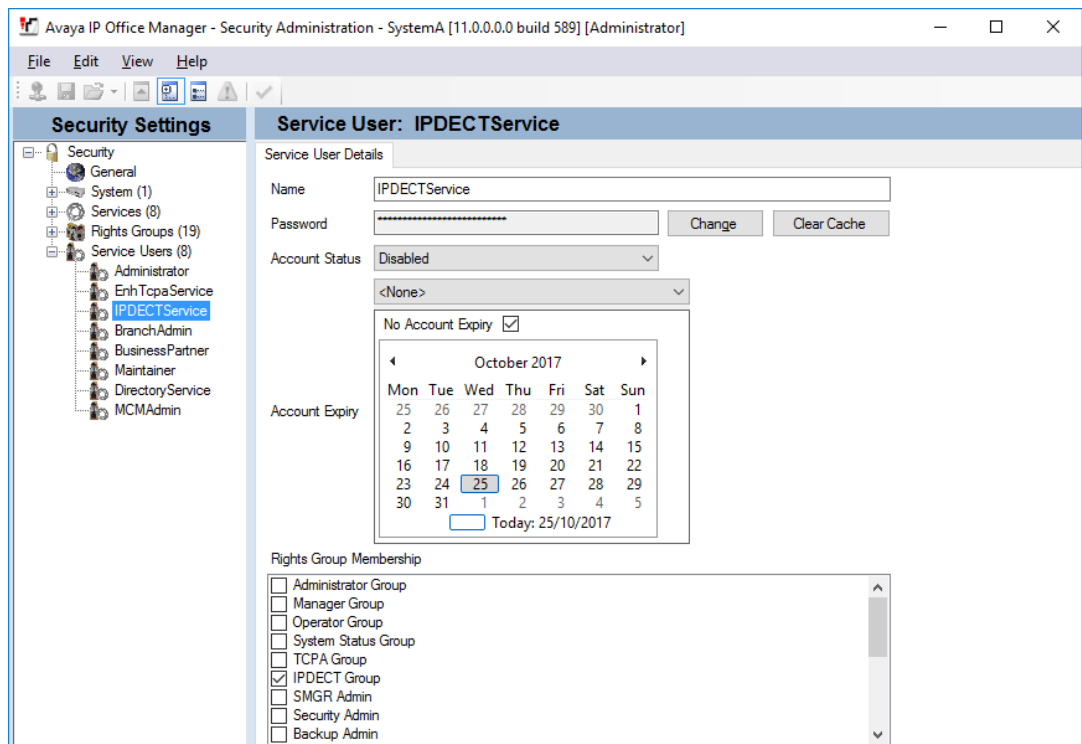

- b. Nell'elenco **Appartenenza a gruppo diritti**, verificare che l'utente sia impostato come membro del gruppo IPDECT.
- c. Lasciare l'opzione **Stato account** impostata su **Abilitato** e **Scadenza account** impostata su **<Assente>**.
- d. Fare clic sull'icona  per salvare eventuali modifiche apportate alle impostazioni di sicurezza.

**\* Nota:**

Avaya consiglia di modificare la password predefinita.

---

## Codec VoIP del sistema IP Office

I codec VoIP utilizzati possono essere impostati sulla singola linea IP DECT. Tuttavia, laddove possibile, si consiglia di impostare i codec a livello di sistema e quindi utilizzare lo stesso set di codec nell'intero sistema.

Anche se si intende impostare i codec utilizzati sulla linea DECT IP, i codec di sistema definiscono i codec disponibili per l'uso.

- I telefoni serie 3700 non supportano i codec OPUS e G.723.
- I telefoni 3755 e 3759 richiedono il supporto del codec G.722.

### Procedura

1. Tramite IP Office Manager, recuperare la configurazione dal sistema IP Office.
2. Fare clic su **Sistema** e selezionare la scheda **VoIP**.
3. Utilizzare l'elenco **Codec disponibili** per selezionare i codec disponibili.
4. Modificare la **selezione del codice predefinito** per assicurarsi che i codec richiesti siano disponibili.
5. Fare clic su **OK** e salvare la configurazione nel sistema.

### Collegamenti correlati

[Configurazione di IP Office](#) alla pagina 64



---

## Creazione di linee IP DECT

### Informazioni su questa attività

Attenersi alla procedura riportata di seguito per creare una linea IP DECT per la gestione del traffico tra IP Office e il sistema Avaya Wireless DECT. La linea viene configurata con l'indirizzo IP che sarà assegnato alla stazione base master. La configurazione di IP Office richiede una sola linea IP DECT.

### Procedura

1. Tramite IP Office Manager, recuperare la configurazione dal sistema IP Office.
2. Fare clic su  **Linea**. Viene visualizzato l'elenco delle linee esistenti.
3. Fare clic sull'icona  e selezionare **Linea IP DECT**. Verranno visualizzate le impostazioni di una linea IP DECT. Se l'opzione è ombreggiata, significa che la configurazione include già una linea IP DECT.

4. Nella scheda **Linea** non sono presenti impostazioni regolabili. Dopo aver installato e messo in funzione il sistema, in questa scheda saranno elencati gli interni DECT.

The screenshot shows the 'Line' configuration tab. At the top, there are three tabs: 'Line', 'Gateway', and 'VoIP'. The 'Line' tab is active. Below the tabs, there is a 'Line Number' field with a dropdown arrow, currently showing '240'. To the right of this field is a list box titled 'Associated Extensions' containing the numbers '301' and '302'. Below the list box is a horizontal scrollbar. At the bottom of the tab, there is a 'Description' field which is currently empty.

5. Selezionare la scheda **VoIP**. Questa tabella serve per impostare i dati della stazione base master.

The screenshot shows the 'VoIP' configuration tab. At the top, there are three tabs: 'Line', 'Gateway', and 'VoIP'. The 'VoIP' tab is active. Below the tabs, there are several configuration options:
 

- 'Gateway IP Address' field with the value '192 . 168 . 0 . 226'.
- 'Standby IP Address' field with the value '0 . 0 . 0 . 0'.
- 'Codec Selection' dropdown menu set to 'Custom'.
- Two list boxes: 'Unused' containing 'G.723.1 6K3 MP-MLQ' and 'Selected' containing 'G.711 ULAW 64K', 'G.711 ALAW 64K', and 'G.729(a) 8K CS-ACELP'. Between these lists are navigation buttons: '>>>', '↑', '<<<', '↓', and '>>>'.
- 'VoIP Silence Suppression' checkbox (unchecked).
- 'Allow Direct Media Path' checkbox (checked).
- 'TDM->IP Gain' dropdown menu set to 'Default'.
- 'IP->TDM Gain' dropdown menu set to 'Default'.

6. Impostare l'opzione **Indirizzo IP gateway** affinché corrisponda all'indirizzo IP che sarà assegnato alla stazione base master.
7. Lasciare l'opzione **Selezione del codec** impostata su **Impostazione predefinita di sistema** se include i codec richiesti, altrimenti modificare l'impostazione su **Personalizzato** e regolare i codec selezionati.
  - I telefoni serie 3700 non supportano i codec OPUS e G.723.
  - I telefoni 3755 e 3759 richiedono il supporto del codec G.722.
8. Selezionare la scheda **Gateway**.
9. Immettere i valori appropriati nei campi **SARI/PARK** e **Codice di autenticazione**. Questi valori si utilizzano durante l'assegnazione dei telefoni.

**\* Nota:**

- Per l'identificazione univoca di un singolo sistema (ad esempio per generare un codice PARK), è richiesto il certificato SARI (Secondary Access Rights Identifier) per identificare il sistema al momento dell'installazione di DECT.

**Collegamenti correlati**

[Configurazione di IP Office](#) alla pagina 64

---

## Abilitazione dell'assegnazione

### Informazioni su questa attività

Le impostazioni della linea IP DECT controllano la possibilità di assegnazione dei telefoni DECT. Per informazioni sull'assegnazione dei telefoni, vedere [Assegnazione dei telefoni](#), alla pagina 249

### Procedura

1. Nella scheda **Linea** sono elencati tutti gli interni DECT già assegnati.

The screenshot shows the configuration interface for a DECT line. At the top, there are three tabs: 'Line', 'Gateway', and 'VoIP'. The 'Line' tab is active. Below the tabs, there is a 'Line Number' field with a dropdown arrow, currently showing '240'. To the right of this is a list box titled 'Associated Extensions' containing the numbers '301' and '302'. Below the list box is a horizontal scrollbar. At the bottom left, there is a 'Description' label followed by an empty text input field.

2. Selezionare la scheda **Gateway**.

3. Cambiare la modalità Sottoscrizioni in **Creazione automatica** o **Preconfigurato**.

• **Creazione automatica**

Selezionando questa opzione, l'interno e le voci dell'utente vengono automaticamente creati nella configurazione di IP Office, al momento dell'assegnazione dei telefoni. Utilizzare tale opzione per effettuare l'assegnazione in modo anonimo. Assicurarsi che non sia aperta neanche nessuna copia della configurazione in Manager durante l'assegnazione, poiché il rinvio di tale copia della configurazione al sistema IP Office comporterà la sostituzione delle assegnazioni e richiederà la riassegnazione dei telefoni. In seguito all'assegnazione di un telefono, deve sempre essere caricata una nuova copia della configurazione in IP Office Manager se sono richieste altre modifiche alla configurazione.

• **Preconfigurato**

Selezionando questa opzione il telefono potrà essere assegnato solamente se corrisponde a un interno IP DECT presente nella configurazione di IP Office.

Se l'assegnazione di una linea DECT è impostata su **Preconfigurato**, è necessario aggiungere manualmente, alla configurazione di IP Office, il numero di interno e

le voci utente inerenti a ogni telefono. Per aggiungere manualmente il numero di interno e le voci utente, vedere [Creazione manuale dei numeri di interno](#), alla pagina 109

4. Salvare nuovamente la configurazione sul sistema IP Office.

#### Collegamenti correlati

[Configurazione di IP Office](#) alla pagina 64

---

## Aggiunta di licenze

### Informazioni su questa attività

Per i sistemi IP Office che utilizzano licenze PLDS, ciascun interno IP DECT richiede una licenza **Avaya IP Endpoint**. Ciò si applica anche se il ricevitore assegnato al sistema Avaya Wireless DECT non è un telefono Avaya.

I telefoni sprovvisti di licenza, potranno comunque essere assegnati e registrati, ma potranno effettuare solamente chiamate di emergenza (chiamate corrispondenti al codice funzione **Composizione di emergenza** di IP Office). L'utente associato sarà considerato come disconnesso. Non appena una licenza viene resa disponibile, verrà assegnata in primo luogo a un telefono DECT sprovvisto di licenza, quindi a qualsiasi altro telefono IP Avaya sprovvisto di licenza, in base all'ordine di registrazione.

- **Licenze Avaya IP Endpoint**

Le licenze vengono aggiunte alla configurazione di IP Office e si basano su un numero di serie univoco del sistema.

- Generalmente, le licenze vengono assegnate automaticamente agli interni in ordine di registrazione. Tuttavia, è possibile configurare gli interni esistenti per riservare una licenza, in modo da assicurarsi di non rimanere sprovvisti di licenza quando i nuovi interni aggiunti al sistema vengono registrati prima in seguito ad un riavvio del sistema.

#### Collegamenti correlati

[Configurazione di IP Office](#) alla pagina 64

[Riserva di licenze](#) alla pagina 71

## Riserva di licenze

### Informazioni su questa attività

Le licenze vengono assegnate automaticamente agli interni in ordine di registrazione. Tuttavia gli interni esistenti possono riservare una licenza in modo da assicurarsi che non sia andata persa quando i nuovi interni aggiunti al sistema vengono registrati per primi in seguito ad un riavvio di sistema.

### Procedura

1. In IP Office Manager selezionare  **Interno**, quindi scegliere l'interno DECT.

2. Selezionare la scheda **IP DECT**. Tenere presente che l'aspetto di questo menu varia in base al tipo di installazione eseguita: con o senza provisioning.

The screenshot shows the configuration page for an IP DECT line. At the top, there are two tabs: 'Extn' and 'IP DECT', with 'IP DECT' being the active tab. Below the tabs, there are several configuration fields: a 'DECT Line ID' dropdown menu showing '240 (190.168.42.224)', a 'Message Waiting Lamp Indication Type' dropdown menu showing 'On', an 'IPEI' text input field containing '0', an unchecked checkbox for 'Use Handset Configuration', and a 'Reserve Licence' dropdown menu showing 'Reserve Avaya IP endpoint licence'.

3. L'impostazione **Riserva licenza Avaya IP Endpoint** viene utilizzata per riservare una licenza esistente per l'interno. L'opzione è ombreggiata se la configurazione non dispone di un numero sufficiente di licenze non riservate.
4. Ripetere il processo per ogni altro interno per cui si desidera riservare la licenza.
5. Salvare nuovamente la configurazione sul sistema IP Office.

#### Collegamenti correlati

[Aggiunta di licenze](#) alla pagina 71

[Configurazione della linea IP DECT](#) alla pagina 208

---

## Configurazione di un numero di origine

### Informazioni su questa attività

L'impostazione **Numero sorgente** garantisce che la frequenza del sistema DECT rimanga configurata correttamente dopo il riavvio del sistema IP Office. La stringa **Numero sorgente** è richiesta nella configurazione di IP Office solo quando la frequenza del sistema Avaya Wireless DECT è impostata su **Nord America** o **Sud America**.

Configurare la stringa del **numero di origine** in IP Office Manager attenendosi alla seguente procedura:

### Procedura

1. In IP Office Manager, recupera la configurazione di IP Office.
2. Accedere all'utente **NoUser**.
3. Fare clic sulla scheda **Numeri origine**.
4. Fare clic sul pulsante **Aggiungi**, immettere il numero di origine desiderato e fare clic su **OK**.
  - Per installazioni in Europa, immettere **IPBS\_FR\_EU**
  - Per installazioni in Nord America, immettere **IPBS\_FR\_NA**
  - Per installazioni in Sud America, immettere **IPBS\_FR\_SA**

5. Salvare la configurazione nel sistema IP Office.

**Collegamenti correlati**

[Configurazione di IP Office](#) alla pagina 64

# Capitolo 9: Impostazione della stazione base master

## Nota:

Se è in corso l'installazione di Gateway IP DECT, Avaya consiglia di configurare Gateway IP DECT come stazione base master del sistema. Per informazioni sull'installazione di un gateway IP DECT, vedere [Installazione del gateway IP DECT](#) alla pagina 136.

## Importante:

Per IP Office versione 10.0 e successive, i terminali base IPBS1 sono supportati solo come terminali base radio slave. Non sono più supportati con altri ruoli, come ad esempio il ruolo master. Durante l'upgrade dei sistemi, tutti i terminali base IPBS1 esistenti in uso con ruoli non slavi devono essere sostituiti con un terminale IPBS2/IPBS3 o IPBL1.

## Collegamenti correlati

[Impostazione dei parametri predefiniti della stazione base](#) alla pagina 75

[Accesso alla configurazione della stazione base](#) alla pagina 76

[Impostazione dell'indirizzo IP della stazione base](#) alla pagina 77

[Configurazione di una VLAN \(Virtual Local Area Network\)](#) alla pagina 78

[Upgrade del software della stazione base](#) alla pagina 80

[Selezione della modalità di amministrazione](#) alla pagina 82

[Selezione della modalità master](#) alla pagina 83

[Impostazione della password DECT](#) alla pagina 84

[Impostazione del fuso orario](#) alla pagina 84

[Abilitazione del provisioning](#) alla pagina 85

[Abilitazione del protocollo HTTPS e dei certificati di sicurezza nell'interfaccia Web](#) alla pagina 87

[Aggiunta di connessioni radio](#) alla pagina 88

[Integrazione della rubrica telefonica](#) alla pagina 89

[Esecuzione di una scansione RFP](#) alla pagina 89

[Immissione del codice PARI](#) alla pagina 90

[Configurazione della sincronizzazione aerea](#) alla pagina 90

[Scenario avanzato: ubicazioni separate](#) alla pagina 55

---

# Impostazione dei parametri predefiniti della stazione base

## Informazioni su questa attività

Questa procedura consentirà di impostare i parametri predefiniti di una stazione base o del Gateway IP DECT, cancellandone la configurazione. Al riavvio dell'unità, verrà utilizzato l'indirizzo IP predefinito 192.168.0.1/255.255.255.0.

**\* Nota:**

Le istruzioni riportate di seguito si riferiscono all'installazione di una stazione IPBS2/ IPBS3, che dispone di un LED. L'IPBS1 presenta due LED. Per ulteriori informazioni sui LED della stazione base e sul loro significato, vedere [Spie di stato della stazione base](#) alla pagina 20.

## Procedura

1. Collegare solo il cavo di alimentazione e accendere la stazione base.  
Il LED nella stazione base lampeggia in rosso a indicare che non è stata rilevata una connessione Ethernet.
2. Attendere circa cinque secondi.
3. Tenere premuto il pulsante **Reimposta** nella stazione base per circa 10 secondi.  
Il LED nella stazione base inizia a lampeggiare rapidamente, quindi si spegne e torna a lampeggiare più lentamente.
4. Rilasciare il pulsante **Reimposta** e attendere che la stazione di base venga ripristinata.  
Il LED dovrebbe tornare al colore ambra fisso.
5. Premere rapidamente una volta il pulsante **Reimposta**.

La stazione base viene riavviata con le impostazioni predefinite. L'indirizzo IP predefinito è 192.168.0.1, con la modalità DHCP selezionata, ma non attivata. Per attivare la modalità DHCP, reimpostare nuovamente la stazione base.

**\* Nota:**

Avaya consiglia di disattivare la modalità DHCP sulla stazione base e configurare il sistema con gli indirizzi IP statici. Per informazioni sulla disattivazione della modalità DHCP sulla stazione base, vedere [Impostare l'indirizzo IP della stazione base](#) alla pagina 77.

## Collegamenti correlati

[Impostazione della stazione base master](#) alla pagina 74

# Accesso alla configurazione della stazione base

## Procedura

In base all'utilizzo o meno di DHCP:

- a. Collegare la stazione base alla rete o al PC tramite il cavo LAN.
- b. Se collegato direttamente alla stazione base, modificare l'indirizzo di rete per la programmazione del PC in 192.168.0.200 con subnet mask 255.255.255.0.
- c. Se sia il PC, sia la stazione base sono collegati a una rete LAN con server DHCP, verificare che il PC sia impostato in modo da fungere da client DHCP o che disponga di un indirizzo statico valido per la rete.
- d. Avviare il browser web e immettere http:// or https:// seguito dall'indirizzo IP della stazione base. L'indirizzo IP predefinito è 192.168.0.1. Qualora sia visualizzato un messaggio di avviso relativo al certificato di sicurezza, scegliere di proseguire verso questo sito Web.
- e. La stazione base risponderà visualizzando il proprio menu di accesso.

- f. Selezionare **Amministrazione sistema**. Immettere il nome utente predefinito (**admin**) e la password predefinita (**changeme**) e fare clic su **Accesso**.
- g. Viene visualizzato un riepilogo degli accessi correnti. Fare clic su **OK**.
- h. Sarà visualizzato il menu di configurazione della stazione base.

Configuration	Info	Admin	EULA	Logout
General				
LAN	Version	IPBS[10.0.5], Bootcode[10.0.5], Hardware[IPBS1-Y4/PD]		
	Serial Number	09AD15300066		
Administration	MAC Address (LAN)	00-01-3e-01-6f-9c		
Backup	DRAM	32 MB		
Update	FLASH	8 MB		
Diagnostics	Coder	8 Channels of G.711,G.729,G.723		
Reset	SNTP Server	192.168.0.214		
	Time	**:**:**:**		
	Uptime	0d 1h 38m 42s		

- i. Si notino i livelli software visualizzati nel menu **Generale | Info**, che determineranno l'eventuale necessità di eseguire l'upgrade del software della stazione base.

**\* Nota:**

Le stazioni base compatte dispongono di opzioni di menu avanzate, che sono nascoste per impostazione predefinita. Per attivare o disattivare i menu di amministrazione avanzata, vedere [Selezione della modalità di amministrazione](#) alla pagina 82.

## Collegamenti correlati

[Impostazione della stazione base master](#) alla pagina 74

## Impostazione dell'indirizzo IP della stazione base

### Informazioni su questa attività

Durante l'installazione iniziale, l'indirizzo IP di una stazione base torna all'impostazione predefinita 192.168.0.1. È possibile utilizzare la procedura riportata di seguito per modificare la modalità DHCP e l'indirizzo IP di una stazione base.

### Procedura

1. Nella finestra di configurazione della stazione base, colonna sinistra, selezionare **LAN**.
2. Selezionare la scheda **IP**.

Configuration	DHCP	IP	802.1X	LLDP	Logout
General					
<b>LAN</b>					
Administration					
Backup					
Update					
Diagnostics					
Reset					

Field	Value	Active Settings
IP Address	192.168.0.226	192.168.0.226
Network Mask	255.255.255.0	255.255.255.0
Default Gateway	192.168.0.1	192.168.0.1
DNS Server		
Alt. DNS Server		
Check ARP	<input type="checkbox"/>	

OK Cancel

- a. Immettere l'**indirizzo IP** desiderato e la **maschera di rete** per la stazione base. Le altre impostazioni sono opzionali.
- b. Fare clic su **OK**.

**\* Nota:**

Nel menu sarà visualizzato il messaggio **Effettuare il ripristino**. Non fare clic sul messaggio né ripristinare la stazione base in questa fase.

- c. Selezionare la scheda **DHCP**.

Configuration	DHCP	IP	802.1X	LLDP	Logout
General					
<b>LAN</b>					
Administration					
Backup					

Mode: disabled (dropdown) Currently - disabled

OK Cancel

- d. Nella finestra a discesa **Modalità** selezionare **Disabilitato**.
- e. Fare clic su **OK**.
- f. Selezionare **Reimposta**, quindi selezionare la scheda **Reimposta**.
- g. Fare clic su **OK**.
- h. A seconda della stazione base in uso, attendere che il LED torni a essere di colore blu o verde fisso.
- i. Rieffettuare l'accesso utilizzando il nuovo indirizzo IP.

### Collegamenti correlati

[Impostazione della stazione base master](#) alla pagina 74

## Configurazione di una VLAN (Virtual Local Area Network)

Sia IPBS1 che IPBS2/IPBS3 supportano le funzionalità delle reti VLAN. L'ID VLAN deve corrispondere all'ID configurato nell'IPBS/IPBL, altrimenti non sarà possibile accedervi.

Sui sistemi che non supportano l'attribuzione di tag VLAN (IEEE 802.1q), passare ad [Aggiornamento del software del terminale base](#) alla pagina 80. La configurazione VLAN richiede l'attivazione della modalità menu **Amministrazione avanzata**.

### \* Nota:

Se "VLAN = 0", la qualità di servizio (QoS) non sarà attiva secondo lo standard 802.1q. Evitare, inoltre, di impostare "VLAN = 1" poiché spesso questo valore è utilizzato come impostazione VLAN predefinita.

### Collegamenti correlati

[Impostazione della stazione base master](#) alla pagina 74

[Configurazione di una VLAN](#) alla pagina 78

## Configurazione di una VLAN

### Informazioni su questa attività

Attenersi alla procedura riportata di seguito per configurare un ID VLAN sui sistemi costituiti da centralini e terminali che supportano la funzione di tag VLAN (IEEE 802.1q).

### Procedura

1. Nel menu **Configurazione** accedere alla sezione **LAN** e selezionare la scheda **VLAN**.

2. Nel campo **ID**, immettere il parametro configurato in IPBS/IPBL.
3. Fare clic su **OK**.

### Collegamenti correlati

[Configurazione di una VLAN \(Virtual Local Area Network\)](#) alla pagina 78

[Visualizzazione delle statistiche LAN](#) alla pagina 79

[Disattivazione della porta LAN \(solo IPBL\)](#) alla pagina 79

[Configurazione di una VLAN \(Virtual Local Area Network\)](#) alla pagina 220

[Visualizzazione delle statistiche LAN](#) alla pagina 79

[Disattivazione della porta LAN \(solo IPBL\)](#) alla pagina 79

## Visualizzazione delle statistiche LAN

### Informazioni su questa attività

Per visualizzare le statistiche degli eventi LAN.

### Procedura

1. Su una stazione IPBS selezionare **LAN > Statistiche**. Su una stazione IPBS selezionare **LAN1 > Statistiche**.

Configuration	DHCP	IP	VLAN	Link	802.1X	Statistics	LLDP	Logout
General								
<b>LAN</b>								
Administration								
Backup								
Update								
Diagnostics								
Reset								

tx-good  
tx-unicast  
tx-broadcast  
tx-multicast  
tx-lostcarrier  
tx-deferred  
tx-collision  
tx-excesscol

2. Premere **Cancella** per reimpostare i contatori delle statistiche Ethernet. Potrebbe essere necessario scorrere verso il basso per visualizzare il pulsante **Cancella**.

### Collegamenti correlati

[Configurazione di una VLAN](#) alla pagina 78

[Configurazione di una VLAN](#) alla pagina 78

## Disattivazione della porta LAN (solo IPBL)

### Informazioni su questa attività

Il gateway IP DECT (IPBL) dispone di due porte LAN. La porta LAN2 è destinata solo alle attività di amministrazione. Se necessario, è possibile disattivare tale porta.

### Procedura

1. Selezionare **LAN2 | IP**.

**Nota:** la porta LAN2 è destinata solo alle attività di amministrazione. Di solito, è la porta da disattivare.

Configuration	System	Suppl. Serv.	Master	Trunks	Radio	Radio config	PARI	SARI	Air Sync	Logout
General										
<b>LAN</b>										
IP										
LDAP										
<b>DECT</b>										
VoIP										
Unite										
Services										
Administration										
Users										
Device Overview										
DECT Sync										
Traffic										

**Active Settings**

IP Address  192.168.1.1

Network Mask  255.255.255.0

Default Gateway  172.29.40.254

DNS Server

Alt. DNS Server

Check ARP

Disable

No IP protocol data will be sent/received via this interface

2. Selezionare la casella di controllo **Disabilita**.
3. Fare clic su **OK**.

## Collegamenti correlati

[Configurazione di una VLAN](#) alla pagina 78

[Configurazione di una VLAN](#) alla pagina 78

---

# Upgrade del software della stazione base

## Informazioni su questa attività

La stazione base potrebbe richiedere un upgrade per mantenere la corrispondenza con il software fornito per l'utilizzo con IP Office. Il software della stazione base comprende due parti, un file del firmware e un file di avvio. Tutte le stazioni base di un sistema DECT devono utilizzare la stessa versione del software.

## Procedura

1. Esplorare la configurazione della stazione base e annotare le versioni del software visualizzate nella riga **Versione**.

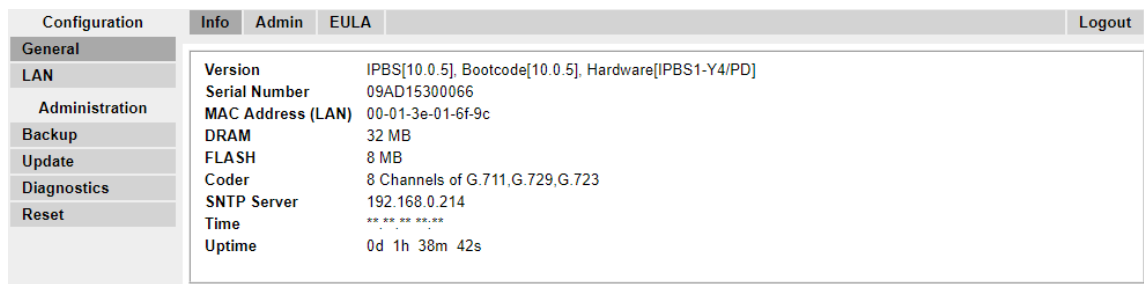

Configuration	Info	Admin	EULA	Logout
General	Version IPBS[10.0.5], Bootcode[10.0.5], Hardware[IPBS1-Y4/PD]			
LAN	Serial Number 09AD15300066			
Administration	MAC Address (LAN) 00-01-3e-01-6f-9c			
Backup	DRAM 32 MB			
Update	FLASH 8 MB			
Diagnostics	Coder 8 Channels of G.711,G.729,G.723			
Reset	SNTP Server 192.168.0.214			
	Time **.*.*.*.*			
	Uptime 0d 1h 38m 42s			

2. Verificare che corrispondano alle versioni fornite con il software di amministrazione di IP Office.

Verificare di star controllando la cartella corretta per una stazione base IPBS1, IPBS2 o IPBS3. Se le versioni non corrispondono, è necessario eseguire l'upgrade della stazione base.

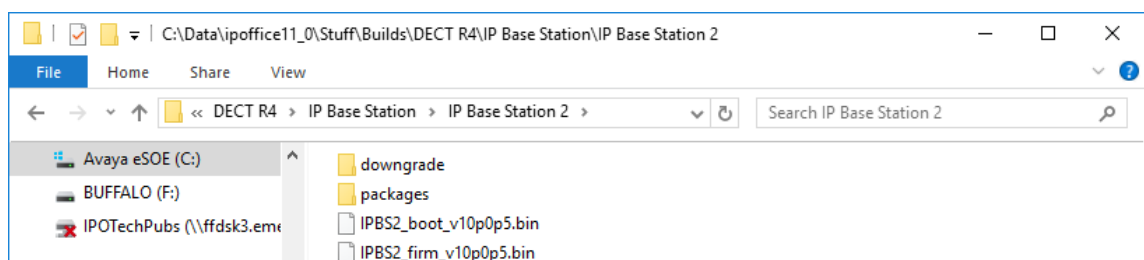

Qualora si renda necessario eseguire l'upgrade di entrambi i file del software, iniziare con l'upgrade del file di avvio.

3. Nella colonna di sinistra, dal menu **Amministrazione** selezionare **Aggiorna**, quindi selezionare la scheda **Avvio**.

4. Fare clic sul pulsante **Sfoggia** e spostarsi nella sottocartella **Stazione base IP** del software Avaya Wireless DECT.
5. Selezionare il file di avvio appropriato per l'upgrade in corso.
6. Fare clic su **OK**.
7. Fare clic sul pulsante **Carica**.

Il browser visualizzerà l'avanzamento del caricamento e dell'upgrade. Verrà notificata la fine della procedura.

8. Se necessario, ripetere la procedura per eseguire l'upgrade delle stazioni base rimanenti.
9. Per aggiornare il file della stazione di base, selezionare **Aggiorna**, quindi selezionare la scheda **Firmware**.

10. Fare clic sul pulsante **Sfoggia** e spostarsi fino alla sottocartella **Stazione base IP** del software Avaya Wireless DECT precedentemente estratto sul PC di programmazione.
11. Selezionare il file del firmware appropriato per l'upgrade in esecuzione.
12. Fare clic su **OK**.
13. Fare clic sul pulsante **Carica**.

Il browser visualizzerà l'avanzamento del caricamento e dell'upgrade. Verrà notificata la fine della procedura.

14. Fare clic su **Reimposta**.
15. Rieseguire l'accesso. A questo punto, nella scheda **Generale** > **Info** verrà elencato il nuovo firmware.

Se necessario:

- Ripetere la procedura per le stazioni base rimanenti utilizzando il menu **Aggiorna** > **Firmware**.
- Aggiornare il firmware della stazione base per le stazioni base che si collegheranno a un gateway IP DECT utilizzando il menu **Aggiorna** > **RFP**.

### Collegamenti correlati

[Impostazione della stazione base master](#) alla pagina 74

---

## Selezione della modalità di amministrazione

### Informazioni su questa attività

Per impostazione predefinita, nelle stazioni base standard tutti i menu e le opzioni delle stazioni base sono visibili, incluse le diverse impostazioni non applicabili per il funzionamento di IP Office. Le stazioni base compatte dispongono di opzioni avanzate, che sono nascoste per impostazione predefinita. Questa opzione non è supportata su Gateway IP DECT.

Per attivare o disattivare la modalità di amministrazione avanzata, attenersi alla seguente procedura:

### Procedura

1. Selezionare **General | Ammin.**

The screenshot shows a configuration window with a sidebar on the left containing menu items: Configuration, LAN, Administration, Backup, Update, Diagnostics, and Reset. The main area has tabs for Info, Admin, and EULA. The 'Admin' tab is active, showing the 'Local Admin' section with input fields for Device Name, User Name (pre-filled with 'admin'), Password, and Confirm Password. A note indicates a maximum of 15 characters are allowed for the password. Below this is a 'Password Policy' section with input fields for Minimum length (8), Number of character types (2), and Number of previous passwords not allowed (1). There are also two checked checkboxes: 'Do not allow repeated characters' and 'Do not allow sequential characters'. At the bottom, there is an 'Administration Mode' section with a 'Show Advanced Options' checkbox. 'OK' and 'Cancel' buttons are at the bottom of the window.

2. Selezionare o deselezionare la casella di controllo **Mostra opzioni avanzate** in base alle esigenze.

A close-up of the 'Administration Mode' section from the previous screenshot. It shows a rectangular box containing the text 'Administration Mode' and a checkbox labeled 'Show Advanced Options' which is checked. A red rectangle highlights the checkbox.

3. Fare clic su **OK**.

### Collegamenti correlati

[Impostazione della stazione base master](#) alla pagina 74

## Selezione della modalità master

### Informazioni su questa attività

È necessario configurare una stazione base per fungere da stazione base master per il tipo di sistema telefonico con cui dovrà operare.

### Procedura

1. Selezionare **DECT**, quindi selezionare la scheda **Master**.

The screenshot shows a configuration window with a sidebar on the left containing tabs: Configuration, System, Suppl. Serv., **Master**, Trunks, Radio, Radio config, PARI, SARI, Air Sync, and Logout. The 'Master' tab is active. The main area shows a 'Mode' dropdown menu currently set to 'Off'. Below the dropdown are 'OK' and 'Cancel' buttons.

2. Cambiare la **modalità** in **Attiva** e fare clic su **OK**. Se la password DECT non è stata impostata, viene visualizzato un avviso. Per informazioni sull'impostazione della password DECT, vedere [Impostazione della password DECT](#) alla pagina 84.
3. Selezionare **Reimposta** nella colonna Configurazione.
4. Reimpostare la stazione base.
5. Selezionare **DECT**, quindi selezionare di nuovo la scheda **Master**.

The screenshot shows the same configuration window as before, but now the 'Mode' dropdown is set to 'Active'. The 'IP-PBX' section is expanded, showing several configuration options: 'PBX' set to 'IPO', 'PBX Resiliency' with an unchecked checkbox, 'Protocol' set to 'H.323/XMobile', and three empty text input fields for 'ARS Prefix', 'International CPN Prefix', and 'National CPN Prefix'. 'OK' and 'Cancel' buttons are present. At the bottom of the window, a red message reads 'reset required'.

6. Cambiare l'impostazione **PBX** in **IPO** e fare clic su **OK**.
7. Selezionare **Reimposta** nella colonna Configurazione.
8. Reimpostare la stazione base.

### Collegamenti correlati

[Impostazione della stazione base master](#) alla pagina 74

## Impostazione della password DECT

### Informazioni su questa attività

Il nome e la password del sistema DECT sono utilizzati dalle altre stazioni base per connettersi al master. Il nome viene visualizzato anche in altri menu e sulle schermate del telefono.

### Procedura

1. Selezionare **DECT**, quindi selezionare la scheda **Sistema**.

Configuration	System	Suppl. Serv.	Master	Trunks	Radio	Radio config	PARI	SARI	Air Sync	Logout
General										
LAN										
IP										
LDAP										
<b>DECT</b>										
VoIP										
Unite										
Services										
Administration										
Users										
Device Overview										
DECT Sync										
Traffic										
Backup										
Update										
Diagnostics										
Reset										

System Name	<input type="text" value="IPBS2"/>
Password	<input type="password" value="••••••"/>
Confirm Password	<input type="password" value="••••••"/>
Subscriptions	<input type="text" value="With System AC"/> ▼
Authentication Code	<input type="text" value="50428950"/>
Default Language	<input type="text" value="English"/> ▼
Frequency	<input type="text" value="1880-1900 MHz (Europe)"/> ▼
Enabled Carriers	9 8 7 6 5 4 3 2 1 0 <input checked="" type="checkbox"/> <input checked="" type="checkbox"/> <input checked="" type="checkbox"/> <input checked="" type="checkbox"/> <input checked="" type="checkbox"/> <input checked="" type="checkbox"/> <input checked="" type="checkbox"/> <input checked="" type="checkbox"/> <input checked="" type="checkbox"/> <input checked="" type="checkbox"/>
Early Encryption	<input type="checkbox"/>
Coder	<input type="text" value="G729A"/> ▼ Frame (ms) <input type="text" value="30"/> Exclusive <input type="checkbox"/> SC <input type="checkbox"/>
Secure RTP Key Exchange	<input type="text" value="No encryption"/> ▼
<input type="button" value="OK"/> <input type="button" value="Cancel"/>	
reset required	

2. Immettere e confermare la password da utilizzare.
3. Non è necessario modificare i campi **Sottoscrizioni** e **Codice di autenticazione**. Questi campi verranno impostati da IP Office quando la stazione di base si trova in modalità di provisioning.
4. Verificare che il campo **Frequenza** DECT sia impostato in modo corretto per la propria ubicazione.
5. Fare clic su **OK**.

### Collegamenti correlati

[Impostazione della stazione base master](#) alla pagina 74

## Impostazione del fuso orario

### Informazioni su questa attività

Durante un'installazione con provisioning, le impostazioni del protocollo NTP (Network Time Protocol) sono tutte disattivate poiché IP Office è impostato automaticamente come server temporale. Se non si imposta il fuso orario prima del provisioning, l'ora e la data saranno errate.

## Procedura

1. Selezionare **Generale**, quindi selezionare la scheda **NTP**.

Configuration	Info	Admin	NTP	Kerberos Server	Certificates	EULA	Logout
<b>General</b>							
LAN							
IP							
LDAP							
DECT							
VoIP							
Unite							
Services							
Administration							
Users							
Device Overview							

	Active Settings
Time Server	192.168.0.50
Alt. Time Server	
Interval [min]	60
Timezone	Europe - Central European Time (UTC+1) ▼
String	CET-1CEST-2,M3.5.0/2,M10.5.0/3
Current Server	192.168.0.50 -> 192.168.0.50
Last Sync	

OK Cancel

2. Utilizzare il menu a discesa **Fuso orario** per selezionare il fuso orario adeguato alla zona in cui ci si trova.
3. Fare clic su **OK**.

### Collegamenti correlati

[Impostazione della stazione base master](#) alla pagina 74

---

## Abilitazione del provisioning

### Informazioni su questa attività

È ora possibile configurare la stazione base master per la funzione Provisioning di IP Office. Una volta abilitato il provisioning, diversi campi della configurazione della stazione base saranno impostati dal sistema IP Office. Altri campi saranno di colore grigio e/o impostati automaticamente sui valori richiesti per il funzionamento di IP Office.

Prima di abilitare il provisioning di IP Office, assicurarsi di aver configurato il fuso orario. In caso contrario, l'ora e la data saranno errate e in IP Office verrà impostato automaticamente come server dell'ora.

## Procedura

1. Selezionare **Servizi**, quindi selezionare la scheda **Provisioning**. Questa scheda è disponibile solamente quando l'impostazione **Master** della stazione base è **Attiva** e **PBX** è impostato su **IPO** (vedere [Selezione della modalità master](#) alla pagina 83).

The screenshot shows the 'Provisioning' configuration page. The left sidebar contains a navigation menu with categories like 'General', 'Administration', 'Users', 'Device Overview', 'Traffic', 'Backup', 'Update', 'Diagnostics', and 'Reset'. The main content area is titled 'Current view Primary' and contains the following settings:

- Enable:**
- Use HTTPS:**
- PBX IP Address:** 192.168.0.210
- General HTTP settings:**
  - Base directory:** /system/ipdect/
  - User Name:** IPDECTService
  - Password:** [masked]
- Update service sub directory and file name:**
  - Command File:** update\_service
- Provisioning sub directory and file name:**
  - System data:** system\_data
  - User data:** extension\_data?id=
- Status:** Inactive

Buttons for 'OK' and 'Cancel' are located at the bottom of the configuration area.

2. Selezionare l'opzione **Abilita**.
3. Le impostazioni di sicurezza di IP Office consentono di controllare se HTTPS è supportato tra l'unità di controllo di IP Office e la stazione base master (supportato, quale impostazione predefinita). Per fare in modo che IP DECT utilizzi sia i certificati autofirmati che quelli approvati da un percorso attendibile, selezionare la casella di controllo **Usa HTTPS** e consultare [Impostazioni di sicurezza](#) alla pagina 64.
4. Impostare l'indirizzo **PBX IP** in modo tale che corrisponda al sistema IP Office su cui è stata configurata la linea IP DECT.
5. Nei campi Nome utente e Password immettere i dettagli corrispondenti all'utente del servizio del sistema IP Office configurato per IP DECT. Vedere [Impostazioni di sicurezza](#) alla pagina 64.
6. Fare clic su **OK**.
7. Reimpostare la stazione base.
8. Selezionare nuovamente la scheda **Servizi | Provisioning**. Lo stato dovrebbe essere cambiato in **Connesso**. In caso contrario, una discrepanza nome utente/password potrebbe aver causato la disattivazione dell'account utente del servizio IP Office. Verificare le impostazioni e riattivare l'utente.
9. Selezionare **DECT | SARI**. Il valore SARI immesso nella configurazione di IP Office dovrà ora essere visibile nella configurazione della stazione base.
10. Selezionare **DECT | Sistema**.

## Collegamenti correlati

[Impostazione della stazione base master](#) alla pagina 74

# Abilitazione del protocollo HTTPS e dei certificati di sicurezza nell'interfaccia Web

## Informazioni su questa attività

A seconda della configurazione del sito, potrebbe essere necessario abilitare il provisioning nella configurazione del dispositivo in modo che IP DECT accetti sia i certificati con firma automatica che quelli approvati da un'ubicazione sicura. Questa opzione può essere configurata anche in IP Office Manager. Vedere [Abilitazione del protocollo HTTPS e dei certificati di sicurezza in IP Office Manager](#) alla pagina 64.

## Procedura

1. Per prima cosa, abilitare la visualizzazione avanzata nell'interfaccia Web. Vedere la sezione [Selezione della modalità di amministrazione](#) alla pagina 82.
2. Assicurarsi che il provisioning HTTPS sia abilitato.
3. Salvare la configurazione e reimpostare il dispositivo.
4. Selezionare **Generale | Certificati** e attendere che il certificato di IP Office venga visualizzato nell'elenco **Non sicuro**.

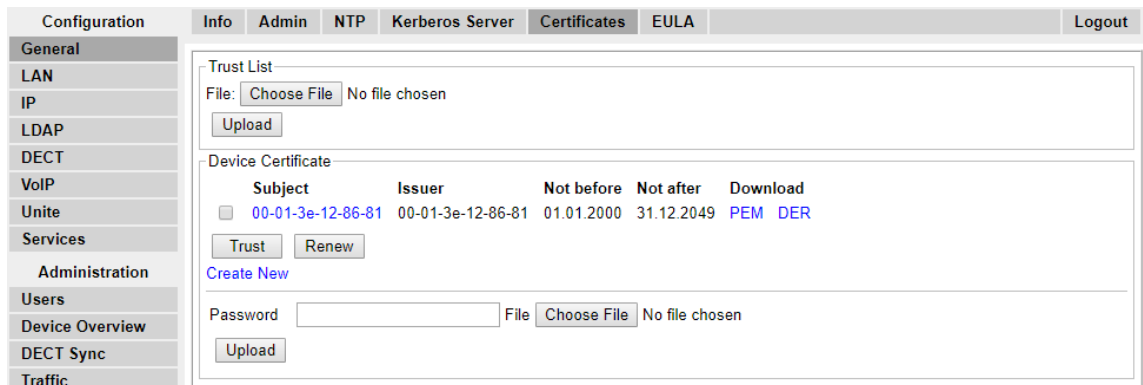

5. In **Certificati rifiutati** selezionare il certificato desiderato dall'elenco **Non sicuro** e premere il pulsante **Sicuro**.



Il certificato dovrebbe venire visualizzato nella sezione **Elenco sicuri**. Non è richiesta la reimpostazione del dispositivo.

### Collegamenti correlati

[Impostazione della stazione base master](#) alla pagina 74

## Aggiunta di connessioni radio

### Informazioni su questa attività

Ogni stazione base prevede un'interfaccia radio da collegare alla stazione base master. Ciò include l'interfaccia radio propria delle stazioni base master.

### Procedura

1. Selezionare **Panoramica dispositivi**, quindi selezionare la scheda **Radio**.

2. Nell'elenco, sono visualizzate le stazioni base rilevabili dalla stazione master. Fare clic su **Aggiungi**.
3. Nella finestra popup visualizzata fare clic su **OK**.
4. Attendere l'aggiornamento della scheda **Radio**. Il processo può richiedere alcuni minuti.

### Collegamenti correlati

[Impostazione della stazione base master](#) alla pagina 74

## Integrazione della rubrica telefonica

### Informazioni su questa attività

Nelle installazioni con provisioning, le voci della rubrica telefonica vengono automaticamente impostate dal sistema IP Office. Tuttavia, se richiesto, è necessario abilitare l'utilizzo degli utenti, dei gruppi e della rubrica di IP Office come parte della rubrica dei telefoni DECT. In caso contrario, le funzioni della rubrica centrale sui telefoni DECT non saranno utilizzabili.

Per i sistemi DECT che utilizzano un'unità AIWS, il provisioning della rubrica centrale viene eseguito tramite tale unità (vedere [Abilitazione del collegamento del terminale base/AIWS](#) alla pagina 197).

### Procedura

1. Selezionare **Servizi**.
2. Selezionare **Rubrica telefonica**.
3. Selezionare **Abilita**.

The screenshot shows a web-based configuration interface for IP Office. The top navigation bar includes 'Configuration', 'Provisioning', 'Phonebook', and 'Logout'. A left-hand menu lists various configuration categories: General, LAN, DECT, Services, Administration, Users, Device Overview, Backup, Update, and Diagnostics. The 'Services' category is selected, and the 'Phonebook' sub-tab is active. The main content area displays the 'Phonebook' configuration form. At the top, there is an 'Enable' checkbox which is checked. Below this, the 'General Settings' section contains a 'Search Direction Numbers' dropdown menu set to 'Right to left' and a 'Phonebook Number' text input field containing '999999'. The 'TFTP Settings' section contains a 'Server IP Address' text input field containing '192.168.0.210'. At the bottom of the form are 'OK' and 'Cancel' buttons.

4. Fare clic su **OK**.

### Collegamenti correlati

[Impostazione della stazione base master](#) alla pagina 74

## Esecuzione di una scansione RFP

### Informazioni su questa attività

I processi seguenti sono richiesti solo se il sistema DECT opera nella stessa area di altri sistemi DECT.

Il codice PARI (Primary Access Rights Identifier) fa parte dell'identità di trasmissione IPBS, che identifica in modo univoco ciascun sistema DECT. Il codice PARI viene assegnato automaticamente a ciascun master presente nel sistema. Tuttavia, se più sistemi DECT operano nella stessa area di copertura, il codice PARI assegnato a ciascun sistema deve essere univoco per poter differenziare i sistemi.

Per visualizzare gli ID di sistema occupati di altri sistemi Avaya IP-DECT all'interno dell'area di copertura, eseguire una scansione RFP tramite la seguente procedura:

### Procedura

1. Selezionare **Diagnostica**

2. Selezionare **Scansione RFP**
3. Fare clic su **Avvia scansione**.

**\* Nota:**

L'esecuzione di una scansione RFP terminerà tutte le chiamate in corso sulla stazione IPBS.

### Collegamenti correlati

[Impostazione della stazione base master](#) alla pagina 74

[Configurazione della stazione base master](#) alla pagina 212

---

## Immissione del codice PARI

### Informazioni su questa attività

I processi seguenti sono richiesti solo se il sistema DECT opera nella stessa area di altri sistemi DECT. Dopo una scansione RFP, assicurarsi che il terminale base master disponga di un codice PARI (Primary Access Rights Identifier) univoco per identificare la stazione e il sistema DECT.

### Procedura

1. Nel pannello sinistro selezionare **DECT**. Selezionare la scheda **PARI**.

Configuration	System	Suppl. Serv.	Master	Trunks	Radio	Radio config	<b>PARI</b>	SARI	Air Sync	Logout
General										
LAN										
IP										
LDAP										
<b>DECT</b>										

System ID

2. Immettere un valore compreso tra 1 e 35. Tale valore deve essere univoco per qualsiasi altra stazione base master Avaya Wireless DECT presente nell'area.
3. Fare clic su **OK**.

### Collegamenti correlati

[Impostazione della stazione base master](#) alla pagina 74

---

## Configurazione della sincronizzazione aerea

### Informazioni su questa attività

Il processo seguente è richiesto solo se il sistema DECT opera nella stessa area di altri sistemi DECT, oppure se la posizione della stazione base master non la rende utilizzabile come master di sincronizzazione aerea di tutte le altre stazioni base.

Le stazioni base presenti nel sistema Avaya Wireless DECT devono essere sincronizzate una con l'altra. Ciò si può effettuare con un segnale di -90dB tra le stazioni base.

Se una stazione base viene assegnata come stazione master con sincronizzazione aerea, funge da stazione base master. Ogni altra stazione base può essere sincronizzata direttamente alla stazione master o mediante una catena di sincronizzazione. È tuttavia preferibile mantenere quanto più ridotto possibile il numero di "salti" di sincronizzazione tra qualsiasi determinata stazione base e la propria stazione base master con sincronizzazione aerea. A tal scopo, si consiglia di posizionare la stazione base master con sincronizzazione aerea al centro della serie di stazioni base.

Se possibile, ogni stazione base deve essere collocata a una distanza di sincronizzazione di più di una stazione base, in modo che la sincronizzazione rimanga stabile anche se si dovesse verificare un errore in una stazione base o qualora una stazione venga spenta per attività di manutenzione. La scelta del processo di sincronizzazione più breve alla stazione base master con sincronizzazione aerea, quando ubicata nel raggio di sincronizzazione di diverse stazioni base, è automatica.

## Procedura

1. Nel pannello sinistro selezionare **DECT**. Selezionare la scheda **Sincronizzazione aerea**.

Configuration	System	Suppl. Serv.	Master	Trunks	Radio	Radio config	PARI	SARI	Air Sync	Logout
General										
LAN										
IP										
LDAP										
<b>DECT</b>										
VoIP										
Unite										
Services										
Administration										
Users										
Device Overview										

Sync Mode:

Reference RFPI:

Alternative reference RFPI:

Sync Region:

Action at reference sync failure:

Resynchronize on command

Resynchronize every day at

Resynchronize every  at

2. Impostare la **modalità di sincronizzazione** su **Master**.
3. Fare clic su **OK**.

## Collegamenti correlati

[Impostazione della stazione base master](#) alla pagina 74

## Scenario avanzato: ubicazioni separate

Nella maggior parte degli scenari la stazione base master (Standard o Compact) viene anche utilizzata come stazione master con sincronizzazione aerea per tutte le altre stazioni base slave, il che corrisponde allo scenario riportato nel presente manuale. Tuttavia, nei casi in cui siano presenti stazioni base in ubicazioni separate, che non rientrano nel reciproco raggio di sincronizzazione, è possibile assegnare stazioni principali con sincronizzazione aerea separate in ogni ubicazione. Tuttavia, non devono assolutamente sussistere sovrapposizioni (<-90 dB) tra i gruppi separati di stazioni base. Qualsiasi eventuale sovrapposizione implicherà la frequente perdita della sincronizzazione.

Avendo postazioni separate, ognuna viene eseguita con la propria sincronizzazione, tramite le impostazioni riportate nella scheda **DECT | Sincronizzazione aerea** di ciascuna stazione base. Per ogni postazione, impostare lo stesso numero di **regione di sincronizzazione** per

tutte le stazioni base in quella postazione, utilizzando un numero diverso per ciascuna di esse. Inoltre, utilizzare il menu a discesa **Modalità sinc.** per configurare una delle stazioni base in ogni ubicazione come stazione base **master**.

**\* Nota:**

Nelle implementazioni in sistemi misti con stazioni base IP e gateway IP-DECT, i gateway IP-DECT devono essere fisicamente interconnessi, ai fini della sincronizzazione radio. Quando si configura un gateway IP-DECT come gateway principale con sincronizzazione aerea, utilizzare la regione di sincronizzazione 0. Tutte le altre stazioni base devono essere configurate come stazioni di sincronizzazione slave. I sistemi con IPBS nelle regioni di sincronizzazione dotate solo di IPBS devono utilizzare numeri di regione di sincronizzazione diversi da zero ed essere configurati con almeno una stazione di sincronizzazione master, con i rimanenti IPBS configurati come stazioni di sincronizzazione slave.

**Collegamenti correlati**

[Ispezione e pianificazione dei siti](#) alla pagina 51

[Impostazione della stazione base master](#) alla pagina 74

[Configurazione della sincronizzazione aerea in ubicazioni separate](#) alla pagina 92

[Configurazione della sincronizzazione aerea](#) alla pagina 229

[Configurazione della sincronizzazione aerea in ubicazioni separate](#) alla pagina 92

## Configurazione della sincronizzazione aerea in ubicazioni separate

**Procedura**

1. Per ogni stazione base nel sistema, configurare un numero di **regione di sincronizzazione** nella scheda **DECT | Sincronizzazione aerea** di Device Manager, quindi fare clic su **OK**.

Tutte le stazioni base di una regione devono avere lo stesso numero di **regione di sincronizzazione**, ma questo deve essere univoco per ogni regione di sincronizzazione. Per impostazione predefinita, **Regione di sincronizzazione = 0**, a indicare che non è definita alcuna regione.

2. Per ogni nuova regione di sincronizzazione creata, configurare una stazione base come **Master** utilizzando l'elenco a discesa **Modalità di sincronizzazione**, quindi fare clic su **OK**.

È necessario configurare almeno una stazione base master per singola regione.

The screenshot shows the configuration window for 'DECT | Sincronizzazione aerea'. The left sidebar lists various configuration categories, with 'DECT' selected. The main area contains the following fields and options:

- Sync Mode:** A dropdown menu set to 'Master'.
- Reference RFPI:** An empty text input field.
- Alternative reference RFPI:** An empty text input field.
- Sync Region:** A text input field containing the number '1'.
- Action at reference sync failure:** Three radio button options:
  - Resynchronize on command
  - Resynchronize every day at 00:00
  - Resynchronize every Sunday at 00:00

At the bottom of the window are 'OK' and 'Cancel' buttons.

**Collegamenti correlati**

[Scenario avanzato: ubicazioni separate](#) alla pagina 55

[Scenario avanzato: ubicazioni separate](#) alla pagina 55

# Capitolo 10: Impostazione della stazione base slave IP

Una volta completata l'impostazione della stazione base master DECT, passare alla configurazione delle stazioni base slave del sistema.

## Collegamenti correlati

[Impostazione dei parametri predefiniti della stazione base](#) alla pagina 94

[Accesso alla configurazione della stazione base](#) alla pagina 95

[Impostazione dell'indirizzo IP della stazione base](#) alla pagina 96

[Upgrade del software della stazione base](#) alla pagina 97

[Impostazione di una stazione base in modalità slave](#) alla pagina 99

[Registrazione della stazione base slave](#) alla pagina 101

---

## Impostazione dei parametri predefiniti della stazione base

### Informazioni su questa attività

Questa procedura consentirà di impostare i parametri predefiniti di una stazione base o del Gateway IP DECT, cancellandone la configurazione. Al riavvio dell'unità, verrà utilizzato l'indirizzo IP predefinito 192.168.0.1/255.255.255.0.

#### **Nota:**

Le istruzioni riportate di seguito si riferiscono all'installazione di una stazione IPBS2/ IPBS3, che dispone di un LED. L'IPBS1 presenta due LED. Per ulteriori informazioni sui LED della stazione base e sul loro significato, vedere [Spie di stato della stazione base](#) alla pagina 20.

### Procedura

1. Collegare solo il cavo di alimentazione e accendere la stazione base.  
Il LED nella stazione base lampeggia in rosso a indicare che non è stata rilevata una connessione Ethernet.
2. Attendere circa cinque secondi.
3. Tenere premuto il pulsante **Reimposta** nella stazione base per circa 10 secondi.  
Il LED nella stazione base inizia a lampeggiare rapidamente, quindi si spegne e torna a lampeggiare più lentamente.

4. Rilasciare il pulsante **Reimposta** e attendere che la stazione di base venga ripristinata. Il LED dovrebbe tornare al colore ambra fisso.

5. Premere rapidamente una volta il pulsante **Reimposta**.

La stazione base viene riavviata con le impostazioni predefinite. L'indirizzo IP predefinito è 192.168.0.1, con la modalità DHCP selezionata, ma non attivata. Per attivare la modalità DHCP, reimpostare nuovamente la stazione base.

**\* Nota:**

Avaya consiglia di disattivare la modalità DHCP sulla stazione base e configurare il sistema con gli indirizzi IP statici. Per informazioni sulla disattivazione della modalità DHCP sulla stazione base, vedere [Impostare l'indirizzo IP della stazione base](#) alla pagina 77.

### Collegamenti correlati

[Impostazione della stazione base slave IP](#) alla pagina 94

---

## Accesso alla configurazione della stazione base

### Procedura

In base all'utilizzo o meno di DHCP:

- a. Collegare la stazione base alla rete o al PC tramite il cavo LAN.
- b. Se collegato direttamente alla stazione base, modificare l'indirizzo di rete per la programmazione del PC in 192.168.0.200 con subnet mask 255.255.255.0.
- c. Se sia il PC, sia la stazione base sono collegati a una rete LAN con server DHCP, verificare che il PC sia impostato in modo da fungere da client DHCP o che disponga di un indirizzo statico valido per la rete.
- d. Avviare il browser web e immettere http:// or https:// seguito dall'indirizzo IP della stazione base. L'indirizzo IP predefinito è 192.168.0.1. Qualora sia visualizzato un messaggio di avviso relativo al certificato di sicurezza, scegliere di proseguire verso questo sito Web.
- e. La stazione base risponderà visualizzando il proprio menu di accesso.

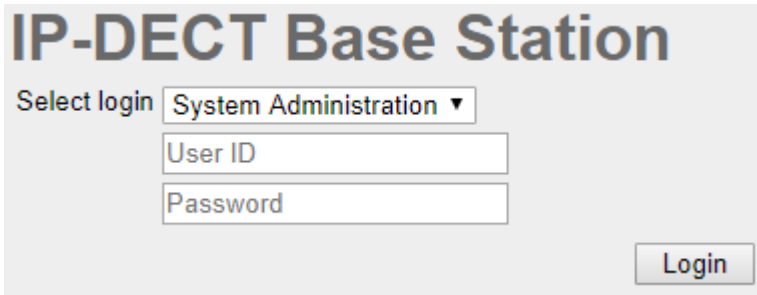

The screenshot shows the login interface for the IP-DECT Base Station. At the top, the title 'IP-DECT Base Station' is displayed in a large, bold font. Below the title, there is a 'Select login' dropdown menu with 'System Administration' selected. Underneath the dropdown are three input fields: 'User ID', 'Password', and a 'Login' button.

- f. Selezionare **Amministrazione sistema**. Immettere il nome utente predefinito (**admin**) e la password predefinita (**changeme**) e fare clic su **Accesso**.
- g. Viene visualizzato un riepilogo degli accessi correnti. Fare clic su **OK**.

h. Sarà visualizzato il menu di configurazione della stazione base.

Configuration	Info	Admin	EULA	Logout
General				
LAN	Version IPBS[10.0.5], Bootcode[10.0.5], Hardware[IPBS1-Y4/PD] Serial Number 09AD15300066 MAC Address (LAN) 00-01-3e-01-6f-9c DRAM 32 MB FLASH 8 MB Coder 8 Channels of G.711,G.729,G.723 SNTP Server 192.168.0.214 Time ** ** ** **: Uptime 0d 1h 38m 42s			
Administration				
Backup				
Update				
Diagnostics				
Reset				

i. Si notino i livelli software visualizzati nel menu **Generale | Info**, che determineranno l'eventuale necessità di eseguire l'upgrade del software della stazione base.

**\* Nota:**

Le stazioni base compatte dispongono di opzioni di menu avanzate, che sono nascoste per impostazione predefinita. Per attivare o disattivare i menu di amministrazione avanzata, vedere [Selezione della modalità di amministrazione](#) alla pagina 82.

**Collegamenti correlati**

[Impostazione della stazione base slave IP](#) alla pagina 94

## Impostazione dell'indirizzo IP della stazione base

### Informazioni su questa attività

Durante l'installazione iniziale, l'indirizzo IP di una stazione base torna all'impostazione predefinita 192.168.0.1. È possibile utilizzare la procedura riportata di seguito per modificare la modalità DHCP e l'indirizzo IP di una stazione base.

### Procedura

1. Nella finestra di configurazione della stazione base, colonna sinistra, selezionare **LAN**.
2. Selezionare la scheda **IP**.

Configuration	DHCP	IP	802.1X	LLDP	Logout														
General																			
LAN	<table border="1"> <thead> <tr> <th></th> <th>Active Settings</th> </tr> </thead> <tbody> <tr> <td>IP Address</td> <td>192.168.0.226</td> </tr> <tr> <td>Network Mask</td> <td>255.255.255.0</td> </tr> <tr> <td>Default Gateway</td> <td>192.168.0.1</td> </tr> <tr> <td>DNS Server</td> <td></td> </tr> <tr> <td>Alt. DNS Server</td> <td></td> </tr> <tr> <td>Check ARP</td> <td><input type="checkbox"/></td> </tr> </tbody> </table>						Active Settings	IP Address	192.168.0.226	Network Mask	255.255.255.0	Default Gateway	192.168.0.1	DNS Server		Alt. DNS Server		Check ARP	<input type="checkbox"/>
	Active Settings																		
IP Address	192.168.0.226																		
Network Mask	255.255.255.0																		
Default Gateway	192.168.0.1																		
DNS Server																			
Alt. DNS Server																			
Check ARP	<input type="checkbox"/>																		
Administration																			
Backup																			
Update																			
Diagnostics																			
Reset																			

- a. Immettere l'**indirizzo IP** desiderato e la **maschera di rete** per la stazione base. Le altre impostazioni sono opzionali.
- b. Fare clic su **OK**.

**\* Nota:**

Nel menu sarà visualizzato il messaggio **Effettuare il ripristino**. Non fare clic sul messaggio né ripristinare la stazione base in questa fase.

- c. Selezionare la scheda **DHCP**.

Configuration	DHCP	IP	802.1X	LLDP	Logout
General	Mode: disabled (Currently - disabled)				
LAN					
Administration	OK Cancel				
Backup					

- d. Nella finestra a discesa **Modalità** selezionare **Disabilitato**.
- e. Fare clic su **OK**.
- f. Selezionare **Reimposta**, quindi selezionare la scheda **Reimposta**.
- g. Fare clic su **OK**.
- h. A seconda della stazione base in uso, attendere che il LED torni a essere di colore blu o verde fisso.
- i. Rieffettuare l'accesso utilizzando il nuovo indirizzo IP.

### Collegamenti correlati

[Impostazione della stazione base slave IP](#) alla pagina 94

## Upgrade del software della stazione base

### Informazioni su questa attività

La stazione base potrebbe richiedere un upgrade per mantenere la corrispondenza con il software fornito per l'utilizzo con IP Office. Il software della stazione base comprende due parti, un file del firmware e un file di avvio. Tutte le stazioni base di un sistema DECT devono utilizzare la stessa versione del software.

### Procedura

- Esplorare la configurazione della stazione base e annotare le versioni del software visualizzate nella riga **Versione**.

Configuration	Info	Admin	EULA	Logout
General	Version IPBS[10.0.5], Bootcode[10.0.5], Hardware[IPBS1-Y4/PD]			
LAN	Serial Number 09AD15300066			
Administration	MAC Address (LAN) 00-01-3e-01-6f-9c			
Backup	DRAM 32 MB			
Update	FLASH 8 MB			
Diagnostics	Coder 8 Channels of G.711,G.729,G.723			
Reset	SNTP Server 192.168.0.214			
	Time ** ** ** **			
	Uptime 0d 1h 38m 42s			

- Verificare che corrispondano alle versioni fornite con il software di amministrazione di IP Office.

Verificare di star controllando la cartella corretta per una stazione base IPBS1, IPBS2 o IPBS3. Se le versioni non corrispondono, è necessario eseguire l'upgrade della stazione base.

## Impostazione della stazione base slave IP

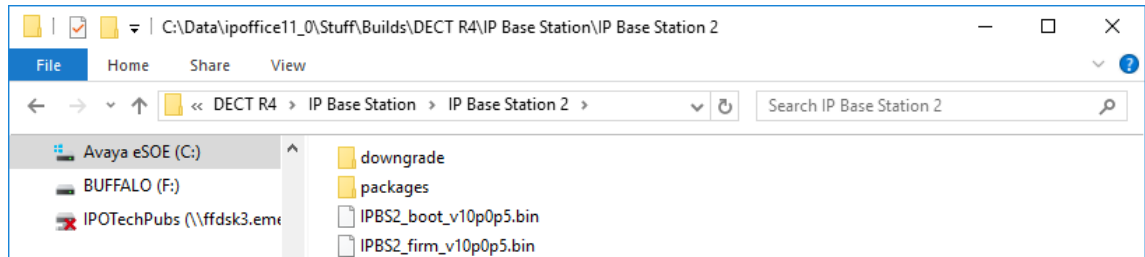

Qualora si renda necessario eseguire l'upgrade di entrambi i file del software, iniziare con l'upgrade del file di avvio.

3. Nella colonna di sinistra, dal menu **Amministrazione** selezionare **Aggiorna**, quindi selezionare la scheda **Avvio**.

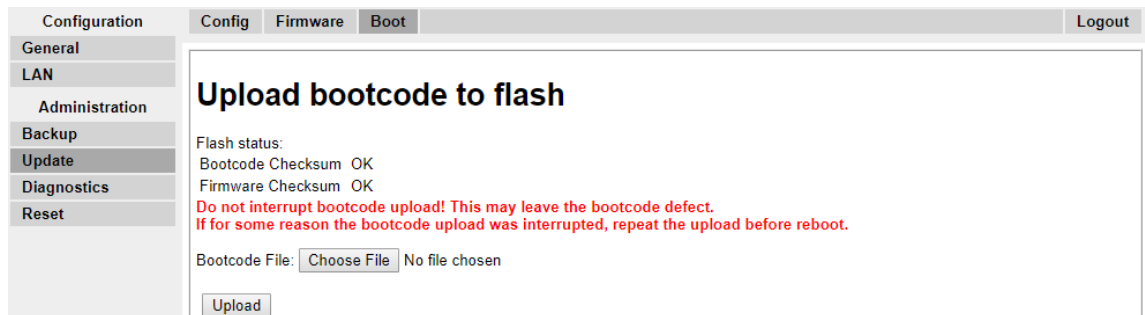

4. Fare clic sul pulsante **Sfoggia** e spostarsi nella sottocartella **Stazione base IP** del software Avaya Wireless DECT.
5. Selezionare il file di avvio appropriato per l'upgrade in corso.
6. Fare clic su **OK**.
7. Fare clic sul pulsante **Carica**.

Il browser visualizzerà l'avanzamento del caricamento e dell'upgrade. Verrà notificata la fine della procedura.



8. Se necessario, ripetere la procedura per eseguire l'upgrade delle stazioni base rimanenti.

- Per aggiornare il file della stazione di base, selezionare **Aggiorna**, quindi selezionare la scheda **Firmware**.

The screenshot shows a web interface for configuring a base station. The top navigation bar includes 'Configuration', 'Config', 'Firmware', 'Boot', and 'Logout'. A left sidebar menu lists 'General', 'LAN', 'Administration', 'Backup', 'Update', 'Diagnostics', and 'Reset'. The main content area is titled 'Upload firmware to flash'. It displays the following information:

- Flash status:
  - Bootcode Checksum OK
  - Firmware Checksum OK
- A red warning message: **Do not interrupt firmware upload! This may leave the firmware defect. If for some reason the firmware upload was interrupted, repeat the upload before reboot.**
- Firmware File:  No file chosen
- 
- (Note: Upload takes at least 15 seconds)

- Fare clic sul pulsante **Sfoggia** e spostarsi fino alla sottocartella **Stazione base IP** del software Avaya Wireless DECT precedentemente estratto sul PC di programmazione.
- Selezionare il file del firmware appropriato per l'upgrade in esecuzione.
- Fare clic su **OK**.
- Fare clic sul pulsante **Carica**.

Il browser visualizzerà l'avanzamento del caricamento e dell'upgrade. Verrà notificata la fine della procedura.

- Fare clic su **Reimposta**.
- Rieseguire l'accesso. A questo punto, nella scheda **Generale** > **Info** verrà elencato il nuovo firmware.

Se necessario:

- Ripetere la procedura per le stazioni base rimanenti utilizzando il menu **Aggiorna** > **Firmware**.
- Aggiornare il firmware della stazione base per le stazioni base che si collegheranno a un gateway IP DECT utilizzando il menu **Aggiorna** > **RFP**.

#### Collegamenti correlati

[Impostazione della stazione base slave IP](#) alla pagina 94

---

## Impostazione di una stazione base in modalità slave

### Informazioni su questa attività

Nel sistema IP Office Avaya Wireless DECT è ammessa solo una stazione base master. In questa procedura viene verificato che la stazione base non sia impostata in modo da fungere da stazione master, quindi ne vengono configurate le impostazioni radio per accedere alla stazione base master.

## Procedura

1. Nella colonna sinistra selezionare **DECT**. Selezionare la scheda **Master**.

The screenshot shows a configuration window with a sidebar on the left containing menu items: Configuration, General, LAN, IP, LDAP, and DECT. The 'DECT' menu item is selected. The main area has tabs for System, Suppl. Serv., Master, Trunks, Radio, Radio config, PARI, SARI, Air Sync, and Logout. The 'Master' tab is active, displaying a 'Mode' dropdown menu set to 'Off' and two buttons: 'OK' and 'Cancel'.

2. Verificare che la **modalità** sia impostata su **Disattivata**.
3. Fare clic su **OK**.
4. Selezionare la scheda **Radio**.

The screenshot shows the configuration window with the 'Radio' tab selected. The 'Disable' checkbox is checked. The 'Master' section includes fields for Name (IPBS2), Password (masked with dots), Master IP Address (192.168.0.227), and Alt. Master IP Address (192.168.0.226). The status is 'Connected to Master 192.168.0.227'. The 'Max RTP Streams' section has a 'Number of Streams' input field. The 'Received Configuration' section lists parameters: SARI (31100243777703), RFPI (9014AC1008), Subscriptions (Disable), Authentication Code, Default Language (English), Frequency (1920-1930 MHz (North America)), Enabled Carriers (23, 24, 25, 26, 27), Early Encryption (disabled), ICE (enabled), and Secure RTP Key Exchange (No encryption). 'OK' and 'Cancel' buttons are at the bottom.

5. Impostare i seguenti dettagli:

- **Nome**

Impostare questa voce affinché corrisponda al **nome del sistema** impostato nella scheda **DECT | Sistema** della stazione base master.

- **Password**

Impostare questa voce affinché corrisponda alla **password** impostata nella scheda **DECT | Sistema** della stazione base master.

- **Indirizzo IP master**

Immettere l'indirizzo IP della stazione base master impostato nella relativa scheda **LAN | IP**.

- Fare clic su **OK**.

- Selezionare la scheda **Sincronizzazione aerea**.

- Impostare la **modalità di sincronizzazione** come **slave**.
- Fare clic su **OK**.

### Collegamenti correlati

[Impostazione della stazione base slave IP](#) alla pagina 94

## Registrazione della stazione base slave

### Informazioni su questa attività

La stazione base slave deve essere registrata e sincronizzata con la stazione base master. Utilizzare la configurazione della stazione base master per registrare la stazione base slave.

#### \* Nota:

Le istruzioni riportate di seguito si riferiscono all'installazione di una stazione IPBS2/ IPBS3, che dispone di un LED. L'IPBS1 presenta due LED. Per ulteriori informazioni sui LED della stazione base e sul loro significato, vedere [Spie di stato della stazione base](#) alla pagina 20.

### Procedura

1. Accedere alla stazione base master.
2. Selezionare **Panoramica del dispositivo**, quindi selezionare la scheda **Radio**.

La nuova stazione base slave viene visualizzata come dispositivo non registrato.

3. Fare clic su **Aggiungi**.
4. Nel menu pop-up visualizzato fare clic su **OK**.

La stazione base slave sarà elencata come dispositivo registrato.

## Impostazione della stazione base slave IP

Configuration		Radios							Logout
General									
LAN									
IP4									
IP6									
LDAP									
DECT									
Unite									
Static Registrations									
Name ↑	RFPI	IP Address	Sync	Region	Device Name	Version	Connected		
<a href="#">IPBS2-12-87-b1</a>	9015001008	<a href="#">192.168.42.151</a>	Master	OK	9	IP-DECT Base Station [-/-/2022-02-01T10:23:23]	[11.5.11/11.5.11/IPBS2-C4/1A]	12d 21h 9m	
<a href="#">IPBS-01-6f-9c</a>	9015001000	<a href="#">192.168.0.226</a>	Slave	OK	0	IP-DECT Base Station	[10.0.5/10.0.5/IPBS1 Y4/PD]	0d 0h 2m	
Import location id's									
Radios: 2, Registrations: 2									

### Nota:

Il completamento della sincronizzazione tra la stazione base master e una stazione base slave potrebbe richiedere fino a due minuti. Durante questo processo, il LED emette una luce lampeggiante blu e lo stato è **Non sincronizzato**. Una volta sincronizzato, il LED emetterà una luce lampeggiante gialla e lo stato verrà modificato in **OK**.

### Collegamenti correlati

[Impostazione della stazione base slave IP](#) alla pagina 94

# Capitolo 11: Montaggio della stazione base

La stazione base può ora essere disattivata e montata nella posizione d'utilizzo prevista. La staffa amovibile, ubicata sulla parte posteriore della stazione base, può essere utilizzata per il montaggio a parete, utilizzando due viti appropriate, o per il montaggio su colonne, utilizzando due staffe metalliche.

## Collegamenti correlati

[Montaggio di una stazione base tramite una staffa](#) alla pagina 103

[Montaggio di una stazione base su una colonna o un montante](#) alla pagina 105

---

## Montaggio di una stazione base tramite una staffa

### Informazioni su questa attività

Rimuovere la staffa di montaggio dalla stazione base. Utilizzare la staffa come modello per identificare i fori di fissaggio delle viti. Verificare lo schema sottostante in cui è indicata la distanza necessaria per posizionare la stazione base sulla staffa di montaggio.

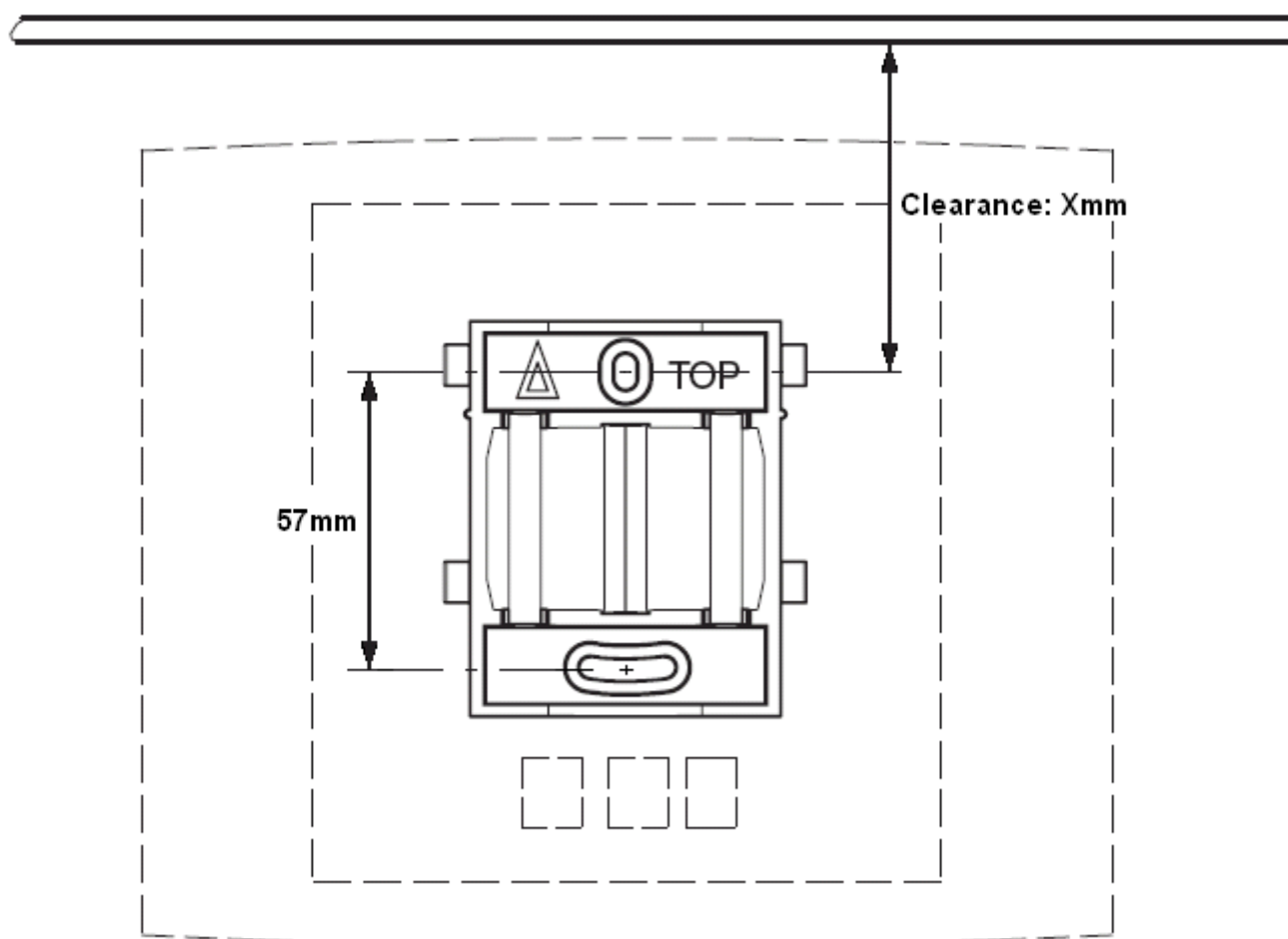

## Procedura

1. Mantenere il lato piano della staffa di montaggio contro la parete, con il testo TOP rivolto verso l'alto e marcare i due fori. Osservare la distanza minima tra il foro della vite superiore e il soffitto, a seconda del tipo di stazione base tra quelli riportati di seguito:

Tipo di stazione base	Antenne interne	Antenne esterne
<b>IPBS1</b> Stazione base digitale	65 mm	160 mm
<b>IPBS2/IPBS3</b>	100 mm	195 mm

2. Eseguire i due fori con una punta di 6 mm di diametro, quindi inserire i tasselli forniti in dotazione.
3. Appoggiare il lato piano della staffa di montaggio alla parete e fissarlo con le due viti di 3,5 mm di diametro, fornite in dotazione.

## Collegamenti correlati

[Montaggio della stazione base](#) alla pagina 103

[Montaggio](#) alla pagina 138

[Montaggio di una stazione base](#) alla pagina 246

## Montaggio di una stazione base su una colonna o un montante

La staffa di montaggio può essere fissata a un palo di diametro pari a 45 mm o superiore, o a una trave larga 50 mm, utilizzando una staffa o un nastro metallico flessibile, di larghezza inferiore a 30 mm. La staffa o il nastro metallico flessibile non è fornita/o in dotazione alla stazione base.

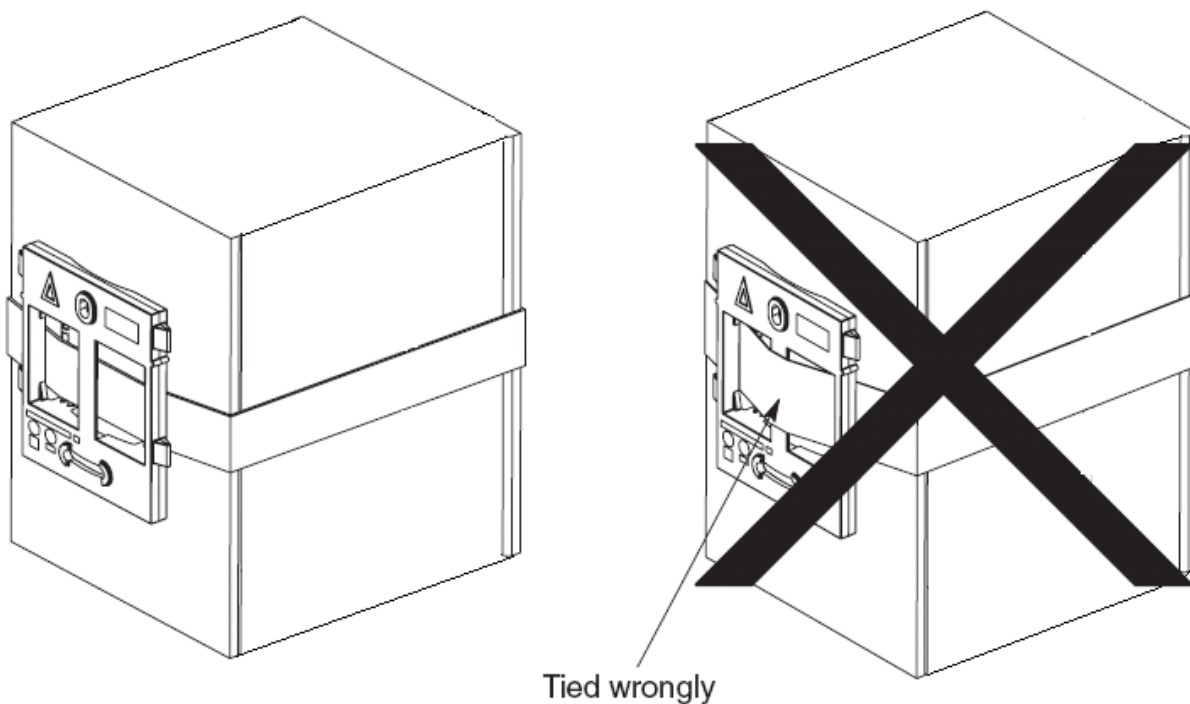

**Nota:** se si monta una stazione base wireless direttamente su un montante o una colonna in acciaio, il segnale potrebbe essere disturbato, generando zone morte o riflessi del segnale. Qualora sia assolutamente necessario montare la stazione base su una superficie metallica, utilizzare dei distanziatori per separarla dalla superficie di 20 - 25 cm.

### Collegamenti correlati

[Montaggio della stazione base](#) alla pagina 103

[Montaggio](#) alla pagina 138

[Montaggio di una stazione base](#) alla pagina 246

# Capitolo 12: Assegnazione dei telefoni

Dopo aver configurato la stazione base master e averla connessa a IP Office, è possibile iniziare l'assegnazione dei telefoni.

I telefoni possono essere assegnati tramite due modalità: **Preconfigurato** o **Creazione automatica**.

- La modalità **Preconfigurato** richiede che gli utenti DECT siano preconfigurati nella configurazione della stazione base master.
- La modalità **Creazione automatica** non richiede che gli utenti siano preconfigurati se la casella di controllo Creazione automatica utente è abilitata nella linea IP DECT, nella scheda Gateway.

In entrambi i casi, la configurazione di IP Office dovrà includere delle licenze Avaya IP Endpoint. Durante l'assegnazione, saranno richiesti il codice PARK e il codice di autenticazione del sistema Avaya Wireless DECT. Si utilizzano i valori impostati sulla linea IP DECT della configurazione di IP Office.

## Nota:

Tale metodo apporta modifiche alla configurazione del sistema IP Office. Assicurarsi che nessuna copia della configurazione sia aperta in Manager durante l'assegnazione poiché il rinvio di tale configurazione al sistema IP Office comporterà la rimozione delle assegnazioni e richiederà la riassegnazione dei telefoni.

## Collegamenti correlati

- [Modalità di assegnazione Preconfigurato del telefono](#) alla pagina 106
- [Modalità di assegnazione Creazione automatica del telefono](#) alla pagina 107
- [Abilitazione dell'assegnazione](#) alla pagina 107
- [Creazione manuale dei numeri di interno](#) alla pagina 109
- [Assegnazione di un telefono](#) alla pagina 111
- [Upgrade dei telefoni](#) alla pagina 114
- [Visualizzazione degli utenti assegnati](#) alla pagina 120
- [Annullamento dell'assegnazione dei telefoni](#) alla pagina 121
- [Disabilitazione dell'assegnazione](#) alla pagina 121

---

## Modalità di assegnazione Preconfigurato del telefono

### Informazioni su questa attività

Questo metodo si utilizza quando l'impostazione **Sottoscrizioni** della linea IP DECT di IP Office è impostata su **Preconfigurato**. Si utilizzano i codici SARI e di autenticazione

impostati nella configurazione di IP Office. Utilizzando questo metodo, è necessario creare anticipatamente, nella configurazione di IP Office, le voci e gli utenti degli interni IP DECT. È quindi possibile assegnare i telefoni corrispondenti.

### Procedura

1. Impostare la modalità **Sottoscrizioni** della linea IP DECT su **Preconfigurato**.
2. Creare una voce per l'utente e l'interno IP DECT per ogni telefono.
3. Assegnare i telefoni.
4. Dopo aver assegnato tutti i telefoni, disabilitare la funzione di assegnazione.

### Collegamenti correlati

[Assegnazione dei telefoni](#) alla pagina 106

---

## Modalità di assegnazione Creazione automatica del telefono

### Informazioni su questa attività

Questo metodo si utilizza quando l'impostazione **Sottoscrizioni** della linea IP DECT di IP Office è impostata su **Creazione automatica**. Al termine dell'assegnazione, eseguita con successo, il telefono viene temporaneamente assegnato a un numero di interno, ossia al numero di interno esistente maggiore più 1.

È possibile accettare questo numero o assegnare il numero di interno desiderato.

### Procedura

1. Impostare la modalità **Sottoscrizioni** su **Creazione automatica**. Verificare che siano selezionate anche le opzioni **Creazione automatica utente** e **Creazione automatica interno**.
2. Assegnare il telefono a un numero di interno temporaneo.
3. Accettare il numero di interno temporaneo (\*#) o immettere un numero di interno alternativo (XXX\*LLL#).

XXX è il numero di interno da usare e LLL è il codice di accesso da assegnare all'utente.

4. Dopo aver assegnato tutti i telefoni, disabilitare la funzione di assegnazione.

### Collegamenti correlati

[Assegnazione dei telefoni](#) alla pagina 106

---

## Abilitazione dell'assegnazione

Prima di poter assegnare i telefoni, è necessario ottenere l'autorizzazione sia da IP Office sia dal sistema Avaya Wireless DECT.

## Collegamenti correlati



[Assegnazione dei telefoni](#) alla pagina 106

[Attivazione dell'assegnazione IP Office](#) alla pagina 108

[Stazione base master](#) alla pagina 109

## Attivazione dell'assegnazione IP Office

### Procedura

1. Avviare IP Office Manager e ricevere la configurazione dal sistema IP Office.
2. Nel pannello di navigazione sinistro fare clic sull'icona  **Linea**.
3. Selezionare la  **linea IP DECT**.
4. Selezionare la scheda **Gateway**.

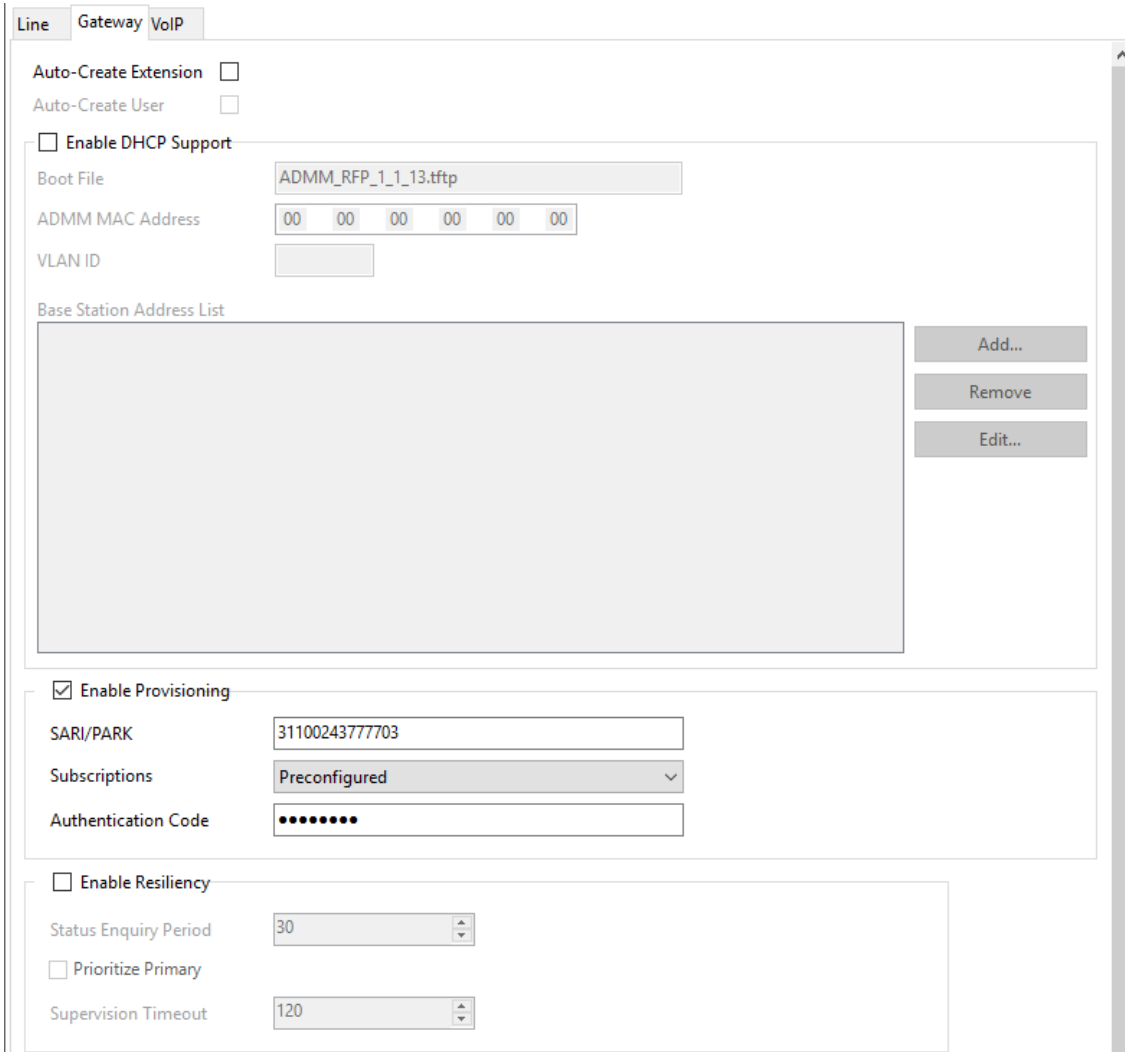

The screenshot shows the configuration interface for a Gateway in IP Office. The 'Gateway' tab is active. Under 'Enable DHCP Support', the 'Boot File' is set to 'ADMM\_RFP\_1\_1\_13.tftp', the 'ADMM MAC Address' is '00 00 00 00 00 00', and the 'VLAN ID' field is empty. A 'Base Station Address List' table is present with 'Add...', 'Remove', and 'Edit...' buttons. The 'Enable Provisioning' checkbox is checked, and its sub-section contains 'SARI/PARK' (31100243777703), 'Subscriptions' (Preconfigured), and 'Authentication Code' (masked). The 'Enable Resiliency' checkbox is unchecked, with 'Status Enquiry Period' (30), 'Prioritize Primary' (unchecked), and 'Supervision Timeout' (120).

5. Verificare che siano selezionate le opzioni **Creazione automatica interno** e **Creazione automatica utente**.
6. Fare clic su **OK**.
7. Inviare di nuovo la configurazione al sistema IP Office.

**Collegamenti correlati**

[Abilitazione dell'assegnazione](#) alla pagina 107

[Abilitazione dell'assegnazione](#) alla pagina 250

**Stazione base master****Procedura**

1. Accedere alla configurazione delle stazioni base master.
2. Nel pannello sinistro selezionare **DECT**. Selezionare la scheda **Sistema**.

The screenshot shows the configuration interface for a DECT system. The left sidebar has a tree view with categories like General, LAN, IP, LDAP, DECT, VoIP, Unite, Services, Administration, Users, Device Overview, DECT Sync, Traffic, Backup, and Update. The 'DECT' category is selected. The main content area is titled 'System' and contains the following fields:

- System Name: DECT
- Password: [masked]
- Confirm Password: [masked]
- Subscriptions: With System AC (dropdown)
- Authentication Code: 1234
- Default Language: English (dropdown)
- Frequency: Europe (dropdown)
- Enabled Carriers: 0-9, each with a checked checkbox
- Coder: G729A (dropdown), Frame (ms): 60, Exclusive  SC

Buttons for 'OK' and 'Cancel' are at the bottom.

3. Verificare che il campo **Sottoscrizioni**:

- **Con sistema AC**

Il provisioning di IP Office imposta automaticamente questo campo se l'assegnazione di una linea IP DECT è impostata su **Creazione automatica**.

- **Con utente AC**

Il provisioning di IP Office imposta automaticamente questo campo se l'assegnazione di una linea IP DECT è impostata su **Preconfigurato**.

- Annotare il numero impostato nel campo **Codice di autenticazione**.
- Fare clic su **OK**.



**Collegamenti correlati**

[Abilitazione dell'assegnazione](#) alla pagina 107

**Creazione manuale dei numeri di interno****Informazioni su questa attività**

Se l'assegnazione di una linea DECT è impostata su **Preconfigurato**, è necessario aggiungere manualmente, alla configurazione di IP Office, il numero di interno e le voci utente inerenti a ogni telefono.

## Procedura

1. Fare clic su  **Interno**.
2. Fare clic sull'icona  e selezionare **Interno IP DECT**. Questa opzione rimane di colore grigio fino a quando la linea IP DECT non viene aggiunta alla configurazione.
3. Selezionare la scheda **Int**. Impostare il numero dell'**interno di base** su un numero di interno non utilizzato.

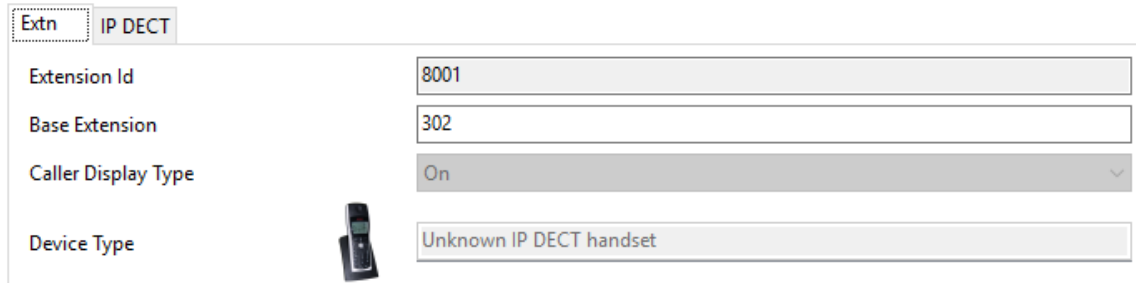

4. Selezionare la scheda **IP DECT**.

L'aspetto di questa scheda varia in base all'eventuale selezione dell'opzione **Abilita provisioning** per la linea IP DECT. L'esempio riportato di seguito mostra questa scheda quando il provisioning è abilitato.

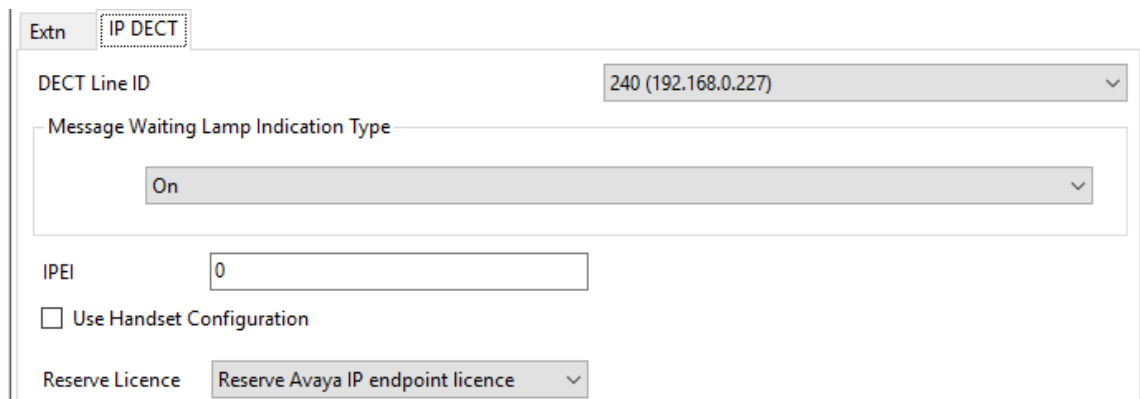

- a. Impostare **Tipo di indicazione spia di messaggio in attesa** su **Attivato**.
- b. Selezionare l'opzione Licenza Avaya IP Endpoint riservata. Questa opzione sarà di colore grigio se le licenze sono insufficienti. Selezionando questa opzione, al telefono verrà assegnata una licenza prima di qualsiasi altro terminale Avaya IP, per il quale questa opzione non è stata impostata.
- c. Impostare l'IPEI affinché corrisponda a quello del telefono. Nei telefoni nuovi l'IPEI è visualizzato sullo schermo. In altri telefoni può essere visualizzato selezionando **Menu | Impostazioni | Info dispositivo | IPEI/IPDI**. È anche visualizzato sull'etichetta applicata sotto la batteria.
  - Per quanto riguarda i telefoni della serie 3700, l'IPEI può essere visualizzato selezionando **Menu | Impostazioni | Info dispositivo | IPEI/IPDI**. È anche stampato sull'etichetta ubicata sotto la batteria del telefono.
  - Selezionando **Usa configurazione telefono**, l'utente del telefono potrà impostare la lingua e il formato data/ora. Non l'opzione non viene selezionata,

le impostazioni saranno gestite dal sistema o dalle impostazioni internazionali dell'utente nella configurazione di IP Office.

- Fare clic su **OK**.
- IP Office Manager richiederà se si desidera creare un utente associato. Selezionare **Sì**.
- Vengono visualizzate le impostazioni dell'utente. Modificarle, in base alle esigenze, quindi fare clic su **OK**.
- Ripetere la procedura per creare altri interni e voci utenti, in base alle esigenze. Salvare la configurazione nel sistema IP Office.

#### Collegamenti correlati

[Assegnazione dei telefoni](#) alla pagina 106

---

## Assegnazione di un telefono

Il metodo di assegnazione è in linea di massima identico, indipendentemente dal fatto che l'impostazione **Sottoscrizioni** della linea IP DECT di IP Office sia impostata su **Creazione automatica** o **Preconfigurato**.

Durante il processo di assegnazione, è necessario impostare il codice SARI del sistema e il Codice di autenticazione nella configurazione della linea IP DECT. È inoltre necessario abilitare l'assegnazione, valida solo per 2 minuti, nella stazione base master.

#### Collegamenti correlati

[Assegnazione dei telefoni](#) alla pagina 106

[Telefoni della serie 3700](#) alla pagina 111

[Modalità di assegnazione Creazione automatica](#) alla pagina 113

[Modalità di assegnazione preconfigurata](#) alla pagina 114





[Telefoni 3701/3711](#) alla pagina 114

## Telefoni della serie 3700

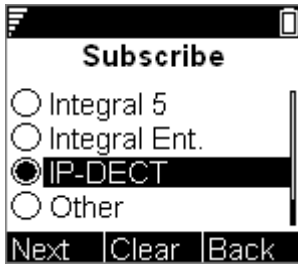
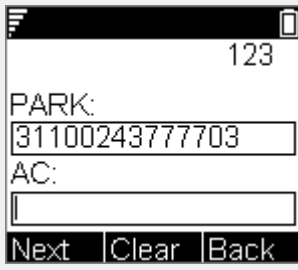

### Informazioni su questa attività

Tramite l'interfaccia utente Telefono, completare la procedura riportata di seguito per l'assegnazione dei telefoni.

- Accensione del telefono:
  - **3720**: Selezionare **Menu | Impostazioni | Sistema | Assegna**.
  - **Altri**: Selezionare **Menu | Connessioni | Sistema | Assegna**.

Visualizzazione	Azioni
	<p>Sono visualizzati i dettagli relativi all'assegnazione attuale del telefono. Selezionare <b>Avanti</b>.</p>
	<p>Il <b>nome del sistema</b> è utilizzato dal telefono solamente per identificare le varie assegnazioni possibili. Immettere qualsiasi nome e selezionare <b>Avanti</b>.</p>
	<p>Sul telefono sarà visualizzato un elenco di tipi di sistemi telefonici a cui può connettersi. Far scorrere l'opzione selezionata fino a visualizzare <b>IP-DECT</b>, quindi selezionare <b>Avanti</b>.</p>
	<p>A questo punto, il telefono richiederà i codici <b>PARK</b> (SARI) e <b>AC</b> (codice di autenticazione) del sistema a cui sarà assegnato. Immettere il codice <b>PARK</b>, quindi scorrere fino a visualizzare il campo <b>AC</b>. Immettere <b>Sistema AC</b>, quindi selezionare <b>Avanti</b>.</p>
	<p>Viene visualizzato il messaggio <b>Protezione attiva?</b></p> <ul style="list-style-type: none"> <li>• Selezionando <b>No</b>, l'utente potrà cancellare l'assegnazione dall'elenco delle assegnazioni conosciute dal telefono.</li> <li>• Selezionando <b>Si</b>, l'utente non potrà annullare l'assegnazione.</li> </ul>
	<p>Viene visualizzato un riassunto dei dettagli dell'assegnazione. Verificare che i valori siano corretti</p>

La tabella continua...

Visualizzazione	Azioni
	<p>Selezionare <b>OK</b>.</p> <p>Il telefono effettua la trasmissione in base ai sistemi DECT ai quali può essere assegnato.</p>
	<p>Quando viene localizzato un sistema DECT, il telefono tenterà di essere assegnato a tale sistema.</p>
	<p>Il successo o l'insuccesso dell'assegnazione verrà notificato.</p>

Il display visualizzato a seguito di un'assegnazione andata a buon fine dipenderà dall'uso di un'assegnazione anonima o dal fatto che il telefono sia abbinato a un interno già esistente nella configurazione di IP Office.

### Collegamenti correlati

[Assegnazione di un telefono](#) alla pagina 111

## Modalità di assegnazione Creazione automatica

### Informazioni su questa attività

	<p>Se sul telefono viene visualizzato <b>Immettere nuovo accesso</b>, significa che è stato assegnato un numero di interno temporaneo, indicato tra parentesi. Il numero temporaneo è semplicemente il numero di interno esistente maggiore più 1.</p> <ul style="list-style-type: none"> <li>• Per accettare il numero di interno temporaneo come numero fisso, comporre <b>*#</b> ed effettuare la chiamata.</li> <li>• Per specificare un numero di interno diverso, comporre <b>XXX*LLL#</b> dove <b>XXX</b> è il numero di interno da usare e <b>LLL</b> è il codice di accesso da assegnare all'utente.</li> <li>• Per accettare il numero di interno temporaneo come numero fisso, impostando tuttavia un codice di accesso per l'utente, comporre <b>*LLL#</b> dove <b>LLL</b> è il codice di accesso da assegnare all'utente.</li> </ul>
---	---

### Collegamenti correlati

[Assegnazione di un telefono](#) alla pagina 111

## Modalità di assegnazione preconfigurata

### Informazioni su questa attività

	<p>Se l'IP EI del telefono corrisponde a un interno esistente nella configurazione di IP Office, il telefono utilizzerà le impostazioni esistenti.</p> <p>Ciò si potrebbe verificare in caso di utilizzo della modalità di assegnazione Creazione automatica, qualora il telefono sia un interno esistente riassociato al sistema.</p>
---	--

### Collegamenti correlati

[Assegnazione di un telefono](#) alla pagina 111

## Telefoni 3701/3711

### Informazioni su questa attività

Questo metodo è supportato solamente se l'impostazione **Sottoscrizioni** della linea IP DECT è impostata su **Preconfigurato** e corrisponde alle voci di configurazione per gli interni creati.

### Procedura

1. Accendere il telefono.
2. Selezionare **Menu | Sistema | Assegnazione | Assegna HS**.
3. Selezionare **PABX-PIN**.
4. Immettere il codice di autenticazione.

### Collegamenti correlati

[Assegnazione di un telefono](#) alla pagina 111

---

## Upgrade dei telefoni

### Informazioni su questa attività

Potrebbe essere necessario eseguire l'upgrade del software utilizzato dai telefoni della serie 3700. Per le nuove installazioni, si presuppone l'utilizzo di Gestione dispositivi di Windows e di dispositivi di ricarica avanzati.

### Collegamenti correlati

[Assegnazione dei telefoni](#) alla pagina 106

[Installazione di Gestione dispositivi di Windows per l'upgrade dei telefoni](#) alla pagina 115

[Avvio di Gestione dispositivi di Windows](#) alla pagina 117

[Upgrade del software del telefono](#) alla pagina 117

## Installazione di Gestione dispositivi di Windows per l'upgrade dei telefoni

### Procedura

1. Accedere all'ubicazione in cui è stato implementato il software IP Office per Avaya Wireless DECT. Individuare la cartella *Avaya WinPDM*.
2. Fare doppio clic su **Setup.exe**.

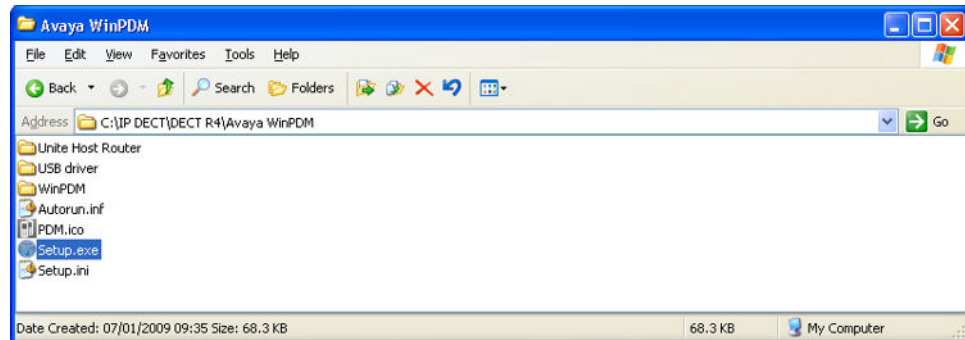

3. Fare clic su **Avanti**.

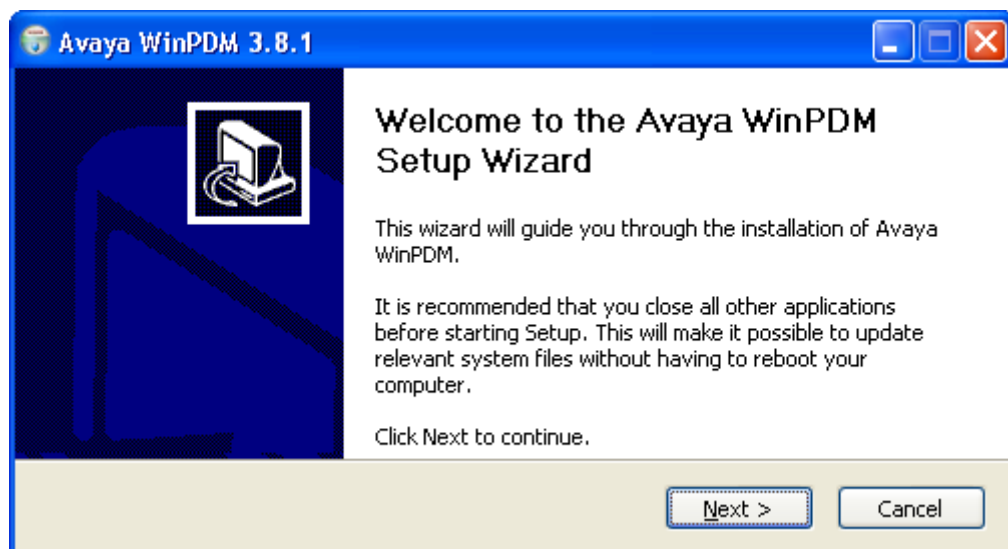

4. Selezionare **Avaya WinPDM** e fare clic su **Avanti**.

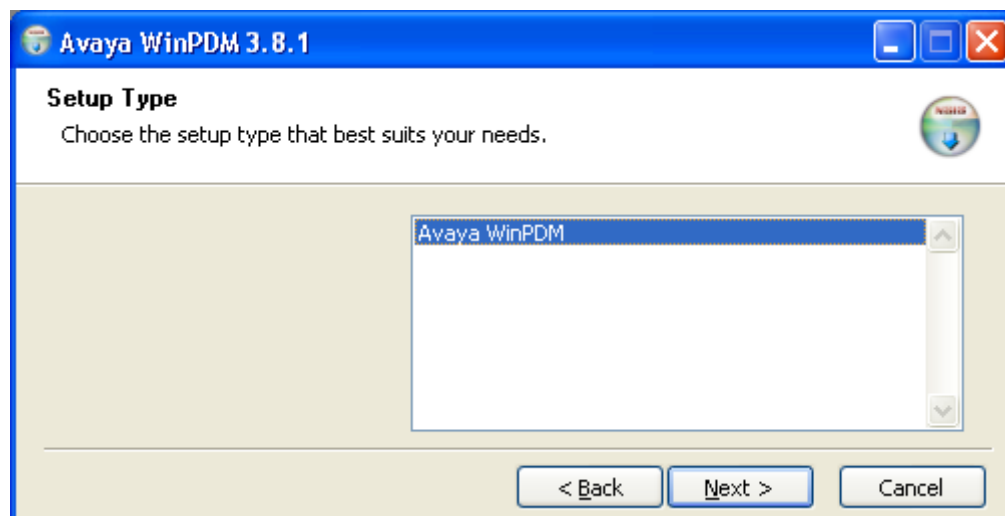

5. Fare clic su **Installa**.

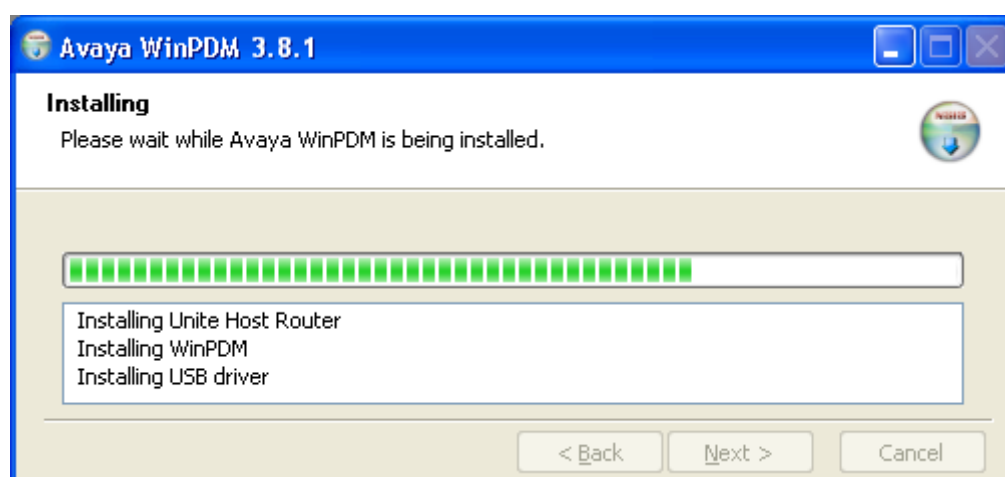
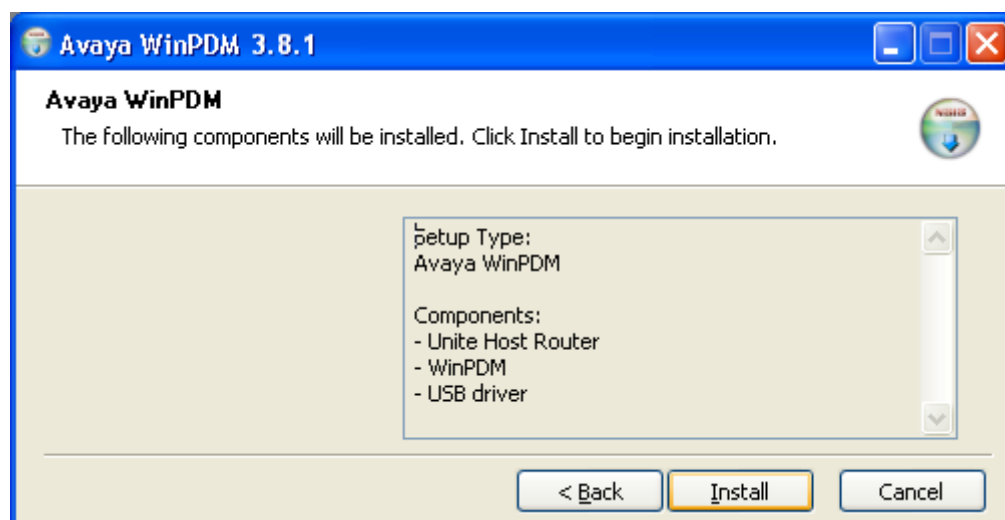

6. Al termine dell'installazione, fare clic su **Fine**.

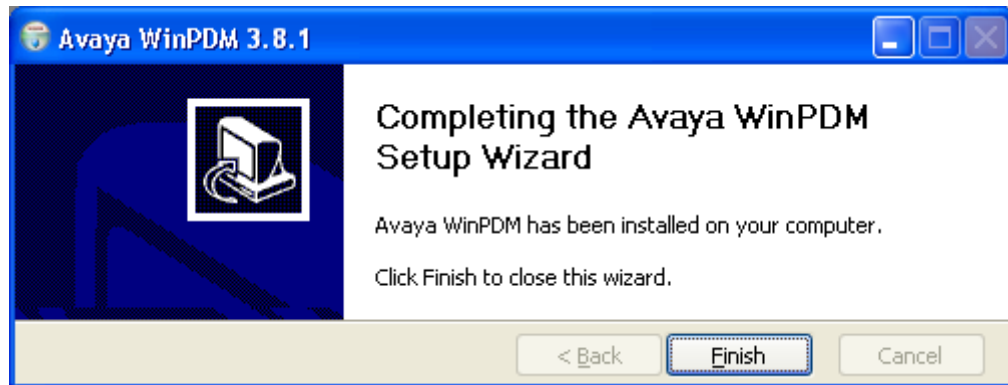

#### Collegamenti correlati

[Upgrade dei telefoni](#) alla pagina 114

## Avvio di Gestione dispositivi di Windows

### Procedura

1. Selezionare **Start > Tutti i programmi > Avaya WinPDM**.
2. Fare clic sull'icona **Avaya WinPDM**.
  - Se questa è la prima volta che si esegue Avaya WinPDM:
    - Avaya WinPDM chiederà di creare un sito. Inserire un nome per il file e fare clic su **OK**.
    - Avaya WinPDM richiederà di importare i file di definizione dei parametri.

#### Collegamenti correlati

[Upgrade dei telefoni](#) alla pagina 114

## Upgrade del software del telefono

### Informazioni su questa attività

Avaya Wireless DECT è supportato su una serie di sistemi Avaya. Per il funzionamento di IP Office, è necessario utilizzare un software dotato di specifica documentazione poiché testato e supportato con IP Office. I dettagli del software supportato sono inclusi nel bollettino tecnico IP Office per ciascuna versione.

## Procedura

1. In Avaya Device Manager selezionare la scheda **Dispositivi**.

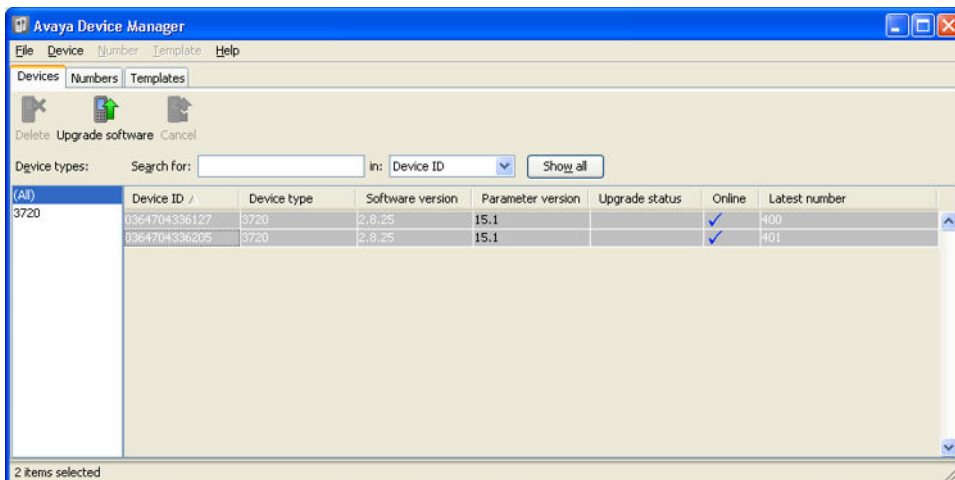

2. Viene visualizzata la versione del software corrente di ogni telefono. Confrontarla con le versioni software disponibili, visualizzata dalla versione impostata quale parte del nome file .pkg, incluso nel software Avaya Wireless DECT.

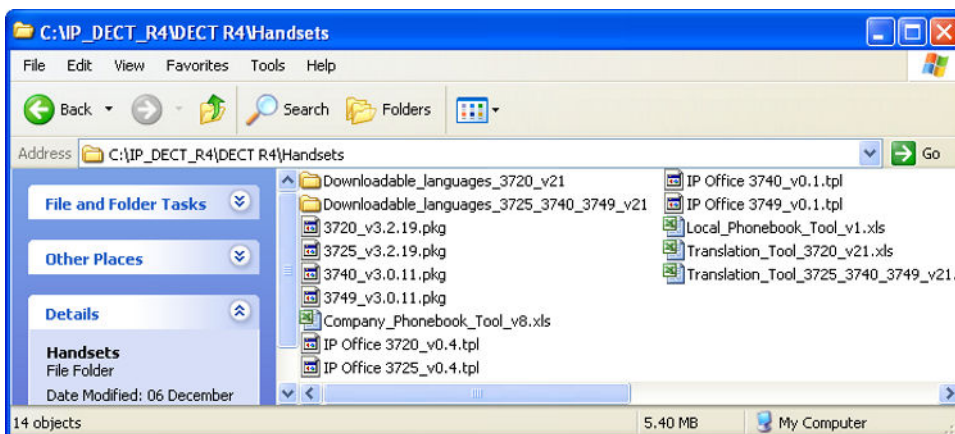

3. In Device Manager selezionare i telefoni di cui si desidera eseguire l'upgrade.
4. Fare clic su **Upgrade software**. Il menu visualizzato dipenderà dall'utilizzo di AIWS per un upgrade di tipo aereo o di WinPDM per un upgrade in dispositivo di ricarica.

- **Menu di upgrade del software AIWS**

Questo menu è visualizzato quando si utilizza Device Manager basato su AIWS per eseguire l'upgrade dei telefoni cellulari in modalità aerea. Questo metodo supporta una serie di opzioni aggiuntive, ma è molto più lento rispetto all'upgrade dei telefoni in un dispositivo di ricarica avanzato.

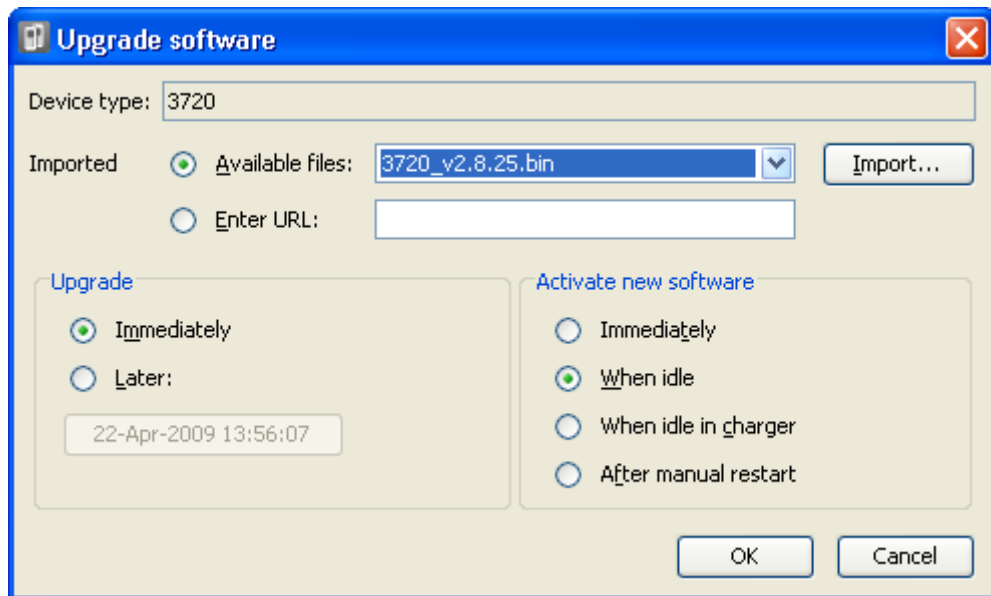

- **Menu di upgrade del dispositivo di ricarica avanzato/WinPDM**

Questo menu è visualizzato se si utilizza Gestione dispositivi di Windows per eseguire l'upgrade di un telefono attualmente in dispositivo di ricarica avanzato, collegato al PC tramite USB o LAN. Vedere [Installazione di Gestione dispositivi di Windows](#) alla pagina 115.

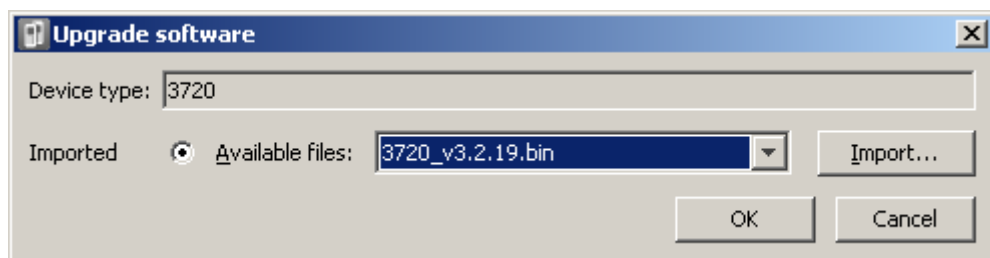

- Se sono stati già importati i file di definizione parametri per i telefoni, nell'elenco a discesa **File disponibili** selezionare il file .bin del software relativo al tipo di telefono di cui eseguire l'upgrade. In alternativa, fare clic su **Importa** e passare ai file .pkg relativi al tipo di telefono.
- Selezionare le altre impostazioni di upgrade richieste e fare clic su **OK**.

L'upgrade viene avviato. Le immagini seguenti mostrano un upgrade tipico eseguito su un dispositivo 3720.

(All)	Device ID /	Device type	Software version	Parameter version	Upgrade status	Online	Latest number
3720	0364704336127	3720	2.8.25	15.1	Downloading	✓	400
	0364704336205	3720	2.8.25	15.1	Downloading	✓	401

(All)	Device ID /	Device type	Software version	Parameter version	Upgrade status	Online	Latest number
3720	0364704336127	3720	2.8.25	15.1	12%	✓	400
	0364704336205	3720	2.8.25	15.1	12%	✓	401

(All)	Device ID /	Device type	Software version	Parameter version	Upgrade status	Online	Latest number
3720	0364704336127	3720	2.8.25	15.1	Complete	✓	400
	0364704336205	3720	2.8.25	15.1	Complete	✓	401

### Collegamenti correlati

[Upgrade dei telefoni](#) alla pagina 114

## Visualizzazione degli utenti assegnati

La visualizzazione dei telefoni assegnati al sistema può essere attivata in diversi modi.

### Collegamenti correlati

[Assegnazione dei telefoni](#) alla pagina 106

[Utilizzo della stazione base master](#) alla pagina 120

[Utilizzo di IP Office System Status](#) alla pagina 120

## Utilizzo della stazione base master

### Procedura

1. Accedere alla stazione base master.
2. Selezionare Utenti, quindi la scheda Utenti.
3. Fare clic su **Mostra**.

Vengono visualizzati i dettagli dei telefoni assegnati.

No	Display	IPEI / IPDI	AC	Prod	SW	Registration
660	Extn660 660	036470433620	1234	3720	3.2.19	Subscribed

### Collegamenti correlati

[Visualizzazione degli utenti assegnati](#) alla pagina 120

## Utilizzo di IP Office System Status

Nell'applicazione System Status, gli interni DECT sono elencati come un sottoinsieme di interni H.323. L'applicazione può anche essere utilizzata per forzare l'annullamento dell'assegnazione di un determinato telefono.

Extension Number	Telephone Type	Active Location	Connection
301	DECT IP	None	Resilient PBX
302	DECT IP	None	Resilient PBX

### Collegamenti correlati

[Visualizzazione degli utenti assegnati](#) alla pagina 120

---

## Annullamento dell'assegnazione dei telefoni

I telefoni DECT possono essere assegnati a diversi sistemi DECT ed essere commutati tra i sistemi ai quali sono attualmente assegnati.

L'opzione Annulla iscrizione, presente nei menu del telefono, non annulla l'assegnazione del telefono dal sistema Avaya Wireless DECT o da IP Office. Tale opzione consente di rimuovere i dettagli del sistema assegnato dal telefono. La funzione Annulla iscrizione è applicabile solo alle assegnazioni in cui l'opzione Protezione è stata impostata su **No** durante l'assegnazione originale.

Riassegnando il telefono, si ripristina il sistema Avaya Wireless DECT nell'elenco dei sistemi ai quali è possibile assegnare il telefono.

Per rimuovere un telefono da un sistema che utilizza il provisioning di IP Office, la voce d'interno del telefono deve essere cancellata dalla configurazione di IP Office. Per rimuovere un telefono da un sistema che non utilizza il provisioning di IP Office, è necessario cancellare la voce d'interno del telefono sia dalla configurazione di IP Office, sia dalla configurazione della stazione base master.

### Collegamenti correlati

[Assegnazione dei telefoni](#) alla pagina 106

---

## Disabilitazione dell'assegnazione

### Informazioni su questa attività

Dopo aver assegnato tutti i telefoni DECT, Avaya consiglia di disabilitare eventuali ulteriori assegnazioni. Questa operazione non influenza la riassegnazione con numeri già configurati nella configurazione IP Office.

Assicurarsi che nessuna copia della configurazione sia aperta in Manager durante l'assegnazione, poiché il rinvio di tale copia della configurazione al sistema IP Office comporterà la sostituzione delle assegnazioni e richiederà la riassegnazione dei telefoni. In seguito all'assegnazione di un telefono, deve sempre essere caricata una nuova copia della configurazione in IP Office Manager se sono richieste altre modifiche alla configurazione.

### Procedura

1. In IP Office Manager fare clic su **Linea**.  
Viene visualizzato l'elenco delle linee esistenti.
2. Selezionare la **linea IP DECT** creata in precedenza.
3. Fare clic sulla scheda **Gateway**.
4. Cambiare l'impostazione **Sottoscrizioni** su **Disabilitato**.
5. Fare clic su **OK** per salvare la configurazione nel sistema IP Office.

### Collegamenti correlati

[Assegnazione dei telefoni](#) alla pagina 106

# Parte 4: Resilienza Avaya Wireless DECT

# Capitolo 13: Resilienza DECT

A partire dalla versione 9.1, IP Office supporta due metodi per garantire la disponibilità costante di DECT. È possibile combinare questi due metodi per assicurare la massima disponibilità. In entrambi i casi, si consiglia di completare e testare prima la normale installazione del sistema, quindi aggiungere il mirroring e/o la resilienza del centralino.

- **Mirroring della stazione base master:** è ora possibile configurare due stazioni base che fungano da stazioni base master in mirroring. Una diventa la stazione base master attiva mentre l'altra diventa una stazione base master di standby. Se, per qualsiasi motivo, la stazione base master attiva diventa non disponibile, IP Office passa a utilizzare la stazione base master di standby per continuare a utilizzare la linea DECT. Il mirroring non è supportato tra stazioni base compatte e non compatte. Tuttavia è supportato fra un gateway DECT e una stazione base non compatta.
- **Resilienza del centralino di IP Office:** è possibile configurare il controllo del sistema DECT da parte di IP Office in modo che tale controllo passi automaticamente a un altro sistema IP Office quando il primo non è disponibile. La linea SCN tra i due sistemi può essere configurata per consentire il backup DECT per scenari di resilienza allo stesso modo della resilienza esistente per i telefoni IP H.323. Se, per qualsiasi motivo, il sistema IP Office primario diventa non disponibile, il controllo e gli utenti DECT passano al sistema IP Office di backup.

## Collegamenti correlati

[Visualizzazione e controllo della resilienza](#) alla pagina 123

---

## Visualizzazione e controllo della resilienza

Tramite l'applicazione IP Office System Status è possibile visualizzare contemporaneamente lo stato di un sistema IP Office e di qualsiasi sistema DECT al quale è connesso. A tal fine, selezionare **Sistema | Sistemi IP DECT**.

Dopo aver selezionato il sistema IP DECT, vengono visualizzati i dettagli del sistema specifico e gli interni supportati da esso. Vengono indicati anche gli indirizzi e lo stato delle stazioni base master con mirroring. Per gli interni, viene indicata anche la connessione utilizzata.

Il menu offre una serie di comandi:

- **Annulla iscrizione:** costringe l'interno selezionato ad annullare l'iscrizione.
- **Passa al nodo di backup:** costringe la connessione DECT a passare dal sistema IP Office primario a quello di fallback.
- **Passa al nodo primario:** costringe la connessione DECT a passare dal sistema IP Office di fallback a quello primario.

Resilienza DECT

### **Collegamenti correlati**

[Resilienza DECT](#) alla pagina 123

# Capitolo 14: Configurazione del mirroring della stazione base

Per aumentare la resilienza della rete DECT, è possibile configurare due stazioni base per funzionare come stazioni base master con mirroring. In qualsiasi momento, solo una sarà la stazione base master attiva; tuttavia, l'altra può diventarlo, se necessario.

Tutti i normali requisiti per la stazione base master si riferiscono a entrambe le stazioni base con mirroring. Ciò include i requisiti per la sincronizzazione aerea, a meno che tale funzione non venga assegnata a un'altra stazione base. Consultare Configurazione della sincronizzazione aerea.

Il mirroring non è supportato tra stazioni base compatte e non compatte. Tuttavia è supportato fra un gateway DECT e una stazione base non compatta.

## Collegamenti correlati

[Configurazione di IP Office](#) alla pagina 125

[Configurazione delle stazioni base con mirroring](#) alla pagina 126

[Attivazione della stazione base master](#) alla pagina 126

---

## Configurazione di IP Office

Nel sistema IP Office è necessario configurare la linea IP DECT con gli indirizzi IP di entrambe le stazioni base con mirroring.

### Procedura

1. Se si utilizza Manager, è necessario recuperare la configurazione dal sistema.
2. Fare clic su **Linea**. Viene visualizzato l'elenco delle linee esistenti.
3. Selezionare la linea IP DECT, quindi selezionare la scheda **VoIP**.
4. Nei campi **Indirizzo IP gateway** e **Indirizzo IP standby** immettere gli indirizzi IP delle due stazioni base che verranno sottoposte al mirroring.
5. Salvare le modifiche.

## Collegamenti correlati

[Configurazione del mirroring della stazione base](#) alla pagina 125

---

## Configurazione delle stazioni base con mirroring

Attenersi alla procedura seguente per configurare la stazione base master e il relativo mirror.

### Prerequisiti

Questo processo richiede l'accesso alle schede e ai campi attualmente visibili solo se è selezionata l'opzione **Visualizza opzioni avanzate**.

### Procedura

1. Accedere alla prima stazione base master.
2. Selezionare **DECT**, quindi selezionare la scheda Master.
3. Impostare la **Modalità** su `Mirror`.
4. Impostare il campo **Indirizzo IP master mirror** sull'indirizzo IP dell'altra stazione base.
5. Selezionare la scheda **DECT | Radio**.
6. Nel campo **Indirizzo IP master** immettere l'indirizzo IP della stazione base.
7. Nel campo **Indirizzo IP master alt.**, immettere l'indirizzo IP dell'altra stazione base master. Fare clic su **OK**.
8. Reimpostare la stazione base.
9. Ripetere questa procedura per tutte le altre stazioni base con mirroring.

### Passi successivi

È ora possibile attivare la stazione base master.

### Collegamenti correlati

[Configurazione del mirroring della stazione base](#) alla pagina 125

---

## Attivazione della stazione base master

In qualsiasi momento, solo una delle due stazioni base con mirroring agisce da stazione base master. La selezione iniziale viene effettuata tramite i menu della stazione base selezionata tra le due stazioni con mirroring.

### Prerequisiti

Questo processo richiede l'accesso alle schede e ai campi attualmente visibili solo se è selezionata l'opzione **Visualizza opzioni avanzate**.

### Procedura

1. Accedere a una delle stazioni base master con mirroring.
2. Selezionare **DECT**, quindi selezionare la scheda **Master**.
3. Fare clic su **Attiva mirror**. Questa stazione base diventa la stazione base master attualmente attiva tra le due stazioni con mirroring.

### Collegamenti correlati

[Configurazione del mirroring della stazione base](#) alla pagina 125

# Capitolo 15: Configurazione della resilienza del centralino

Per i sistemi IP Office in una rete multisito come una rete Small Community Network o Server Edition, il controllo del sistema DECT di IP Office può essere trasferito a un altro sistema IP Office. Questo failover si verifica quando la stazione base master non è in grado di rilevare il proprio sistema IP Office primario, vale a dire il sistema IP Office configurato con una linea IP DECT.

Durante il failover, il sistema IP Office di failover specificato prende il controllo e ospita gli interni DECT e gli utenti che erano precedentemente sul sistema IP Office primario. Tuttavia, non sono consentite modifiche alla configurazione DECT o ulteriori assegnazioni di telefoni.

Il sistema IP Office di failover può comunque ospitare il proprio sistema Avaya Wireless DECT utilizzando la propria linea IP DECT e la stazione base master. In questo caso, può supportare solo il failover da un altro sistema fino alla relativa capacità massima di utenti DECT, inclusi gli utenti DECT nativi esistenti.

## Per un'installazione con provisioning:

- La rubrica centralizzata è comunque supportata dopo il failover. Tuttavia, ciò non vale se la rubrica viene fornita da un'unità AIWS.
- I telefoni DECT serie 3700 visualizzano una **R** durante il failover.
- Per impostazione predefinita, il controllo e gli interni DECT tornano automaticamente al sistema IP Office primario quando è nuovamente disponibile.

## Per un'installazione senza provisioning:

- La rubrica centralizzata non è supportata durante il failover.
- I telefoni non visualizzano alcuna indicazione sul fatto che il relativo sistema è in failover.

## Collegamenti correlati

[Configurazione della stazione base con provisioning](#) alla pagina 127

[Configurazione della stazione base senza provisioning](#) alla pagina 128

[Configurazione di IP Office per la resilienza del centralino](#) alla pagina 129

[Configurazione della linea IP Office per la resilienza DECT](#) alla pagina 130

---

## Configurazione della stazione base con provisioning

Per un'installazione con provisioning, è necessario configurare la stazione base master per l'accettazione di una connessione con provisioning dal sistema IP Office di backup.

## Prerequisiti

Questo processo richiede l'accesso alle schede e ai campi attualmente visibili solo se è selezionata l'opzione **Visualizza opzioni avanzate**.

## Procedura

1. Accedere alla stazione base master.
2. Selezionare **Servizi**, quindi selezionare la scheda **Provisioning**.
3. Impostare **Visualizzazione corrente** su **Ridondante**.
4. Selezionare l'opzione **Abilita**.
5. Le impostazioni di sicurezza di IP Office consentono di controllare se HTTPS è supportato tra il sistema IP Office di backup e la stazione base master (supporto consentito per impostazione predefinita).
6. Impostare l'**indirizzo IP PBX** in modo da farlo corrispondere a quello del sistema IP Office di backup.
7. Nei campi **Nome utente** e **Password** immettere i dettagli corrispondenti all'utente del servizio del sistema IP Office di fallback configurato per IP DECT.
8. Assicurarsi che la **directory base** sia impostata su **/system/backupipdect/** invece che su **/system/ipdect/**.
9. Fare clic su **OK**.
10. Reimpostare la stazione base.

## Passi successivi

A questo punto, è necessario configurare il sistema IP Office per la resilienza del centralino.

## Collegamenti correlati

[Configurazione della resilienza del centralino](#) alla pagina 127

---

# Configurazione della stazione base senza provisioning

Per i sistemi senza provisioning, è necessario configurare la stazione base master con i dettagli di una connessione trunk ridondante al sistema IP Office di fallback e su quando utilizzare tale trunk.

## Prerequisiti

Questo processo richiede l'accesso alle schede e ai campi attualmente visibili solo se è selezionata l'opzione **Visualizza opzioni avanzate**.

## Procedura

1. Accedere alla stazione base master.
2. Selezionare **DECT**, quindi selezionare la scheda **Master**.
3. Abilitare **Resilienza PBX**, quindi fare clic su **OK**.
4. Selezionare la scheda **Trunk**. A questo punto verranno visualizzate le opzioni per la configurazione del trunk ridondante al sistema IP Office di backup.

5. Nella sezione **Impostazioni trunk** configurare la modalità di funzionamento del fallback:
  - **Prioritizza trunk primario:** una volta selezionata questa opzione, se durante il fallback la stazione base master rileva che il sistema IP Office primario è tornato al funzionamento normale, gli restituisce il controllo DECT. Se questa opzione non è selezionata, il sistema IP Office di fallback mantiene il controllo finché non viene restituito manualmente tramite SSA.
  - **Periodo di richiesta dello stato:** questo campo consente di impostare la frequenza (in secondi) con la quale la stazione base master deve controllare lo stato del sistema IP Office primario. Questo valore deve corrispondere al periodo di richiesta dello stato impostato nella configurazione del sistema IP Office.
  - **Timeout supervisione:** questo campo consente di impostare quanto tempo dopo la perdita del contatto (in secondi) la stazione base master deve attendere prima di eseguire il fallback sul sistema IP Office di fallback. Questa opzione è supportata solo dalle installazioni con provisioning.
6. Nelle impostazioni **Trunk ridondanti** impostare i campi relativi alle porte su **1720** e il campo **Indirizzo IP CS** sull'indirizzo IP del sistema IP Office di fallback.
7. Fare clic su **OK**.
8. Reimpostare la stazione base.

### Passi successivi

È ora possibile configurare il sistema IP Office per la resilienza del centralino.

### Collegamenti correlati

[Configurazione della resilienza del centralino](#) alla pagina 127

---

## Configurazione di IP Office per la resilienza del centralino

Per la resilienza del centralino DECT, è necessario configurare il sistema IP Office nel modo illustrato di seguito. Solo il sistema IP Office primario necessita di questa configurazione. Tuttavia, per i sistemi con provisioning, è necessario abilitare e configurare l'utente del servizio di sicurezza sul sistema IP Office di fallback in modo da far corrispondere le impostazioni immesse per la connessione di provisioning ridondante.

### Procedura

1. Ricevere la configurazione di IP Office.
2. Fare clic su **Linea**. Viene visualizzato l'elenco delle linee esistenti.
3. Selezionare la **linea IP DECT**.
4. Selezionare la scheda **Gateway**.
5. Nella sezione **Attiva resilienza**, selezionare **Attiva resilienza**.
6. Modificare gli altri valori solo se necessario:

- **Periodo di richiesta dello stato:** questo campo consente di impostare la frequenza (in secondi) con la quale la stazione base master deve controllare lo stato del sistema IP Office primario. Per le installazioni senza provisioning, questo valore deve corrispondere al periodo di richiesta dello stato impostato nella stazione base master.
  - **Prioritizza primario:** una volta selezionata questa opzione, se durante il fallback il sistema IP Office primario torna al funzionamento normale, il controllo DECT ritorna automaticamente a esso. Se questa opzione non è selezionata, il sistema IP Office di fallback mantiene il controllo finché non viene restituito manualmente tramite System Status Application.
  - **Timeout supervisione:** questo campo consente di impostare quanto tempo dopo la perdita del contatto (in secondi) la stazione base master deve attendere prima di eseguire il fallback sul sistema IP Office di fallback. Questa opzione è accessibile solo per le installazioni con provisioning. Per le installazioni senza provisioning, il valore viene impostato tramite la stazione base master.
7. Fare clic su OK.
  8. Salvare le impostazioni nel sistema.

#### Collegamenti correlati

[Configurazione della resilienza del centralino](#) alla pagina 127

---

## Configurazione della linea IP Office per la resilienza DECT

Le linee IP Office fra i sistemi devono essere configurate per consentire la resilienza del centralino.

#### Procedura

1. Selezionare la linea IP Office tra il sistema primario e quello di backup.
2. Nella sezione **Opzioni di backup SCN** selezionare **Supporta fallback** ed **Esegui backup telefoni IP Dect**.
3. Salvare le impostazioni nel sistema.

#### Collegamenti correlati

[Configurazione della resilienza del centralino](#) alla pagina 127

# Parte 5: Informazioni sulla posizione del terminale base

# Capitolo 16: Utilizzo delle posizioni IP Office con le stazioni base Avaya Wireless DECT.

All'interno della configurazione IP Office, è possibile creare posizioni e associare ciascun interno a una posizione. Le informazioni sulla posizione possono definire quale ARS utilizzare per le chiamate di emergenza da parte di tali interni e le informazioni sull'indirizzo per l'invio su linee SIP. Consultare la documentazione [IP Office Configurazione delle chiamate di emergenza](#).

Mentre una posizione è assegnata a ogni interno IP Office, vi sono avvisi relativi all'utilizzo delle posizioni con gli interni Avaya Wireless DECT, vedere di seguito.

## Posizione degli interni senza supporto della posizione della stazione base

Poiché, per loro natura, gli interni Avaya Wireless DECT possono spostarsi all'interno di un sito e tra edifici, a meno che il sito del cliente non sia in grado di utilizzare un'unica posizione per tutti gli interni, si consiglia di creare una voce separata per gli interni Avaya Wireless DECT. Tale voce deve avvisare che la posizione fisica precisa del ricevitore deve essere determinata al momento di qualsiasi chiamata di emergenza.

## Posizione degli interni con supporto della posizione della stazione base

Per IP Office R11.1 FP2 SP2 e versioni successive, è possibile assegnare posizioni IP Office a ciascuna stazione base Avaya Wireless DECT. Quando un interno Avaya Wireless DECT effettua una chiamata di emergenza, vengono utilizzate le impostazioni di emergenza della posizione IP Office della stazione base.

Questa sezione descrive l'implementazione delle posizioni delle stazioni base.

### Collegamenti correlati

[Supporto della posizione del terminale base](#) alla pagina 132

[Impostazione delle posizioni del terminale base](#) alla pagina 133

[Importazione degli ID di posizione del terminale base da un file CSV](#) alla pagina 133

---

## Supporto della posizione del terminale base

Per poter utilizzare le informazioni sulla posizione del terminale base, è necessario configurare la linea DECT IP Office in modo che utilizzi gli ID di posizione ricevuti dai terminali base DECT.

### Procedura

1. In IP Office Manager o IP Office Web Manager, aprire la configurazione del sistema.
2. Selezionare la linea IP DECT.

3. Per il supporto della posizione del terminale base, attivare l'impostazione **Informazioni sulla posizione basata sulla chiamata**.
4. Salvare la nuova configurazione.

#### Collegamenti correlati

[Utilizzo delle posizioni IP Office con le stazioni base Avaya Wireless DECT](#), alla pagina 132

## Impostazione delle posizioni del terminale base

Questa procedura consente di assegnare manualmente gli ID di IP Office posizione a ciascun terminale base DECT.

#### Prerequisiti

- Ottenere un elenco degli ID di posizione dalla configurazione IP Office.

#### Procedura

1. Accedere alla stazione base master.
2. Selezionare **Panoramica del dispositivo**, quindi selezionare la scheda **Radio**.
3. Fare clic sul nome del terminale base.
4. Nel campo **ID di posizione**, inserire l'ID di posizione IP Office del sito.
5. Immettere una breve descrizione nel campo **Descrizione**. È opzionale e utilizzato solo come promemoria.
6. Fare clic su **Applica**.

#### Collegamenti correlati

[Utilizzo delle posizioni IP Office con le stazioni base Avaya Wireless DECT](#), alla pagina 132

## Importazione degli ID di posizione del terminale base da un file CSV

L'ID di posizione per un set di terminali base può essere importato da un file `.csv`.

- Per i terminali base IPBS, ciascuna voce nel file deve avere il seguente formato:
  - <Radio Name>, <Location ID>, <Description>
  - Ad esempio: IPBS3-25-ec-3d, 123456789, Reception
- Per i terminali base IPBL, ciascuna voce del file deve avere il seguente formato:
  - <Radio Name>, <RFP Port>, <Location ID>, <Description>
  - Ad esempio: IPBL-30-00-20, 16, ABCDF, Conference Room 1

#### Procedura

1. Accedere alla stazione base master.

Utilizzo delle posizioni IP Office con le stazioni base Avaya Wireless DECT.

2. Selezionare **Panoramica del dispositivo**, quindi selezionare la scheda **Radio**.
3. Fare clic sul nome del terminale base.
4. Fare clic su **Importa dati posizione**.
5. Individuare e selezionare il file contenente l'ID di posizione per ciascun terminale base.
6. Fare clic su **Avanti>**.
7. Fare clic su **OK**.

#### **Collegamenti correlati**

[Utilizzo delle posizioni IP Office con le stazioni base Avaya Wireless DECT](#), alla pagina 132

# Parte 6: Installazione del gateway digitale

# Capitolo 17: Installazione del Gateway IP DECT

Prima dell'installazione, assicurarsi di aver eseguito una valutazione dei requisiti di consumo energetico delle stazioni base digitali. In questo modo, viene determinato se è possibile alimentare le stazioni base direttamente dal Gateway IP DECT o se ognuna di esse necessita di un proprio adattatore di alimentazione separato. In caso di alimentazione mediante adattatori separati, i cavi di alimentazione EPP del Gateway IP DECT non devono essere collegati.

## Collegamenti correlati

[Riepilogo dell'installazione del Gateway IP DECT](#) alla pagina 136

[Consumo energetico della stazione base digitale](#) alla pagina 137

[Installazione delle stazioni base digitali](#) alla pagina 138

[Montaggio](#) alla pagina 138

---

## Riepilogo dell'installazione del Gateway IP DECT

### Informazioni su questa attività

Il processo di configurazione di Gateway IP DECT è molto simile a quello di una stazione base IP. In una nuova installazione del sistema Avaya Wireless DECT si consiglia di installare il Gateway IP DECT come stazione base master del sistema. Ciò non influisce sul numero consentito di stazioni base digitali o IP.

L'installazione di un Gateway IP DECT come stazione base master può essere eseguita come parte di un'installazione con o senza provisioning. Se il Gateway IP DECT viene aggiunto a un sistema esistente, può essere aggiunto allo stesso modo di una nuova stazione base slave.

Di seguito, è riportato un riepilogo delle fasi dell'installazione:

### Procedura

1. Installare l'unità in rack.
2. Collegare il cavo di alimentazione.
3. Collegare l'unità alla rete LAN tramite la porta LAN1.
4. Collegare i cavi della stazione base digitale.
5. Alimentare l'unità.
6. Accedere e configurare l'unità allo stesso modo di una stazione base. La configurazione richiesta dipende dall'eventualità che il Gateway IP DECT venga utilizzato come stazione base master per il sistema.

**\* Nota:**

Se è in corso l'installazione di Gateway IP DECT, Avaya consiglia di configurare Gateway IP DECT come stazione base master del sistema. Per configurare il gateway IP DECT come stazione base master, vedere [Impostazione della stazione base master](#) alla pagina 74.

**Collegamenti correlati**

[Installazione del Gateway IP DECT](#) alla pagina 136

## Consumo energetico della stazione base digitale

Il Gateway IP DECT consente di alimentare le stazioni base digitali tramite lo stesso cavo utilizzato per la segnalazione. Tuttavia, l'utilizzo massimo di alimentazione del Gateway IP DECT è pari a 15 W e il consumo energetico di ciascuna stazione base digitale dipende dalle dimensioni e dalla lunghezza del cavo. La tabella riportata di seguito indica il consumo energetico e può essere utilizzata per calcolare se il Gateway IP DECT sia in grado di alimentare direttamente le stazioni base digitali. Nei casi in cui il Gateway IP DECT non sia in grado di alimentare direttamente tutte le stazioni base digitali, alcune di queste avranno bisogno di un cavo di alimentazione separato.

Lunghezza cavo	Diametro del cavo: 0,4 mm		Diametro del cavo: 0,5 mm		Diametro del cavo: 0,6 mm	
	0 EPP	1 EPP	0 EPP	1 EPP	0 EPP	1 EPP
0m	5.0	5.0	5.0	5.0	5.0	5.0
100m	5.2	5.1	5.1	5.1	5.1	5.1
200m	5,3	5.2	5.2	5.1	5.1	5.1
300m	5,6	5,3	5,3	5.2	5.2	5.1
400m	5,8	5,5	5,5	5,3	5,3	5.2
500m	6.1	5,6	5,6	5,4	5,4	5.2
600m	6.5	5,8	5,8	5,5	5,4	5,3
700m	7.1	6.0	6.0	5,6	5,5	5,3
800m	8.1	6.2	6.2	5,7	5,6	5,4
900m	—	6.5	6.5	5,8	5,7	5,4
1000m	—	6,9	6,9	5,9	5,8	5,5
1100m	—	7,3	7,3	6.1	5,9	5,6
1200m	—	8.1	8.1	6.2	6.1	5,6
1300m	—	—	—	6,4	6.2	5,7
1400m	—	—	—	6,6	6,4	5,8
1500m	—	—	—	6,9	6,6	5,8

Gli adattatori di alimentazione riportati di seguito sono disponibili per alimentare localmente una stazione base. La lunghezza massima del cavo dall'adattatore alla stazione base non deve superare i 10 metri.

- **Per i Paesi europei:** versione 130137B.

- **Per il Regno Unito:** versione 130136B.
- **Per Stati Uniti e Canada:** versione 130138A.
- **Per l'Australia:** versione 130139B.

#### Collegamenti correlati

[Installazione del Gateway IP DECT](#) alla pagina 136

## Installazione delle stazioni base digitali

Ad eccezione dei requisiti sul collegamento fisico e sull'alimentazione, non è richiesta alcuna configurazione. I file del firmware appropriati vengono forniti automaticamente sulle stazioni base dal Gateway IP DECT.

Utilizzare l'uscita pin del cavo riportata di seguito per collegare la stazione base digitale al Gateway IP DECT. Ricordarsi di considerare una lunghezza del cavo sufficiente per consentire eventuali riposizionamenti delle stazioni base.

Stazione base	Fissa	MDI (Crossover)	Cavo	Nota
	1	Power	Bianco/Arancione	Collegamento solamente se si utilizza il Gateway IP DECT per l'alimentazione. Consultare la sezione <a href="#">Consumo energetico della stazione base digitale</a> alla pagina 137.
	2	Power	Arancione/Bianco	
	3	Dati 1a	Bianco/Verde	—
	4	Dati 0a	Blu/Bianco	—
	5	Dati 0b	Bianco/Blu	—
	6	Dati 1b	Verde/Bianco	—
	7	Non utilizzato	Bianco/Marrone	—
	8	Non utilizzato	Marrone/Bianco	—

#### Collegamenti correlati

[Installazione del Gateway IP DECT](#) alla pagina 136

## Montaggio

### Informazioni su questa attività

La stazione base può ora essere disattivata e montata nella posizione d'utilizzo prevista. La staffa amovibile, ubicata sulla parte posteriore della stazione base, può essere utilizzata per il montaggio a parete, utilizzando due viti appropriate, o per il montaggio su colonne, utilizzando due staffe metalliche.

#### Collegamenti correlati

[Installazione del Gateway IP DECT](#) alla pagina 136

[Montaggio di una stazione base tramite una staffa](#) alla pagina 103

[Montaggio di una stazione base su una colonna o un montante](#) alla pagina 105

## Montaggio di una stazione base tramite una staffa

### Informazioni su questa attività

Rimuovere la staffa di montaggio dalla stazione base. Utilizzare la staffa come modello per identificare i fori di fissaggio delle viti. Verificare lo schema sottostante in cui è indicata la distanza necessaria per posizionare la stazione base sulla staffa di montaggio.

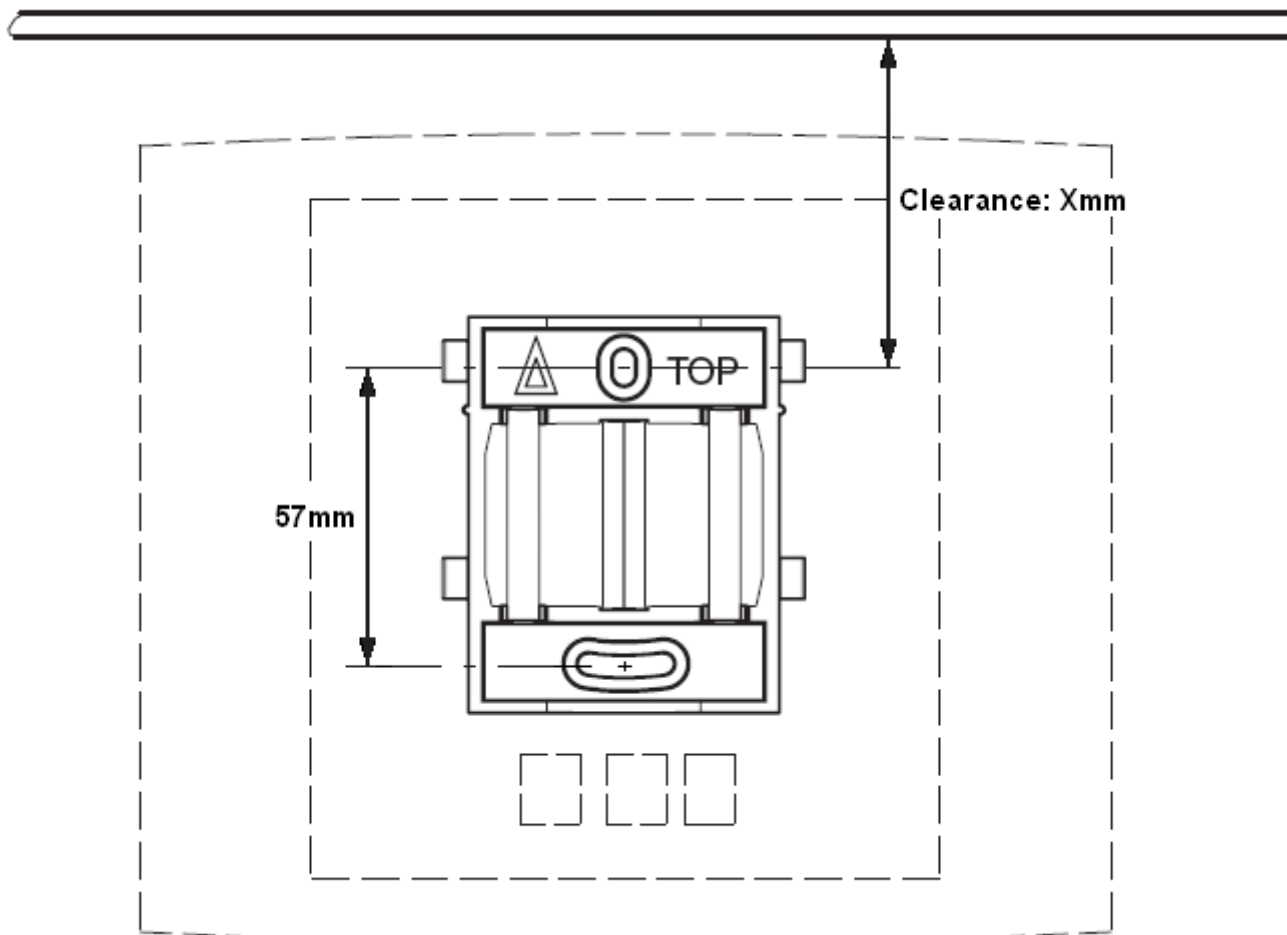

### Procedura

1. Mantenere il lato piano della staffa di montaggio contro la parete, con il testo TOP rivolto verso l'alto e marcare i due fori. Osservare la distanza minima tra il foro della vite superiore e il soffitto, a seconda del tipo di stazione base tra quelli riportati di seguito:

Tipo di stazione base	Antenne interne	Antenne esterne
IPBS1 Stazione base digitale	65 mm	160 mm
IPBS2/IPBS3	100 mm	195 mm

2. Eseguire i due fori con una punta di 6 mm di diametro, quindi inserire i tasselli forniti in dotazione.

3. Appoggiare il lato piano della staffa di montaggio alla parete e fissarlo con le due viti di 3,5 mm di diametro, fornite in dotazione.

#### Collegamenti correlati

[Montaggio della stazione base](#) alla pagina 103

[Montaggio](#) alla pagina 138

[Montaggio di una stazione base](#) alla pagina 246

## Montaggio di una stazione base su una colonna o un montante

La staffa di montaggio può essere fissata a un palo di diametro pari a 45 mm o superiore, o a una trave larga 50 mm, utilizzando una staffa o un nastro metallico flessibile, di larghezza inferiore a 30 mm. La staffa o il nastro metallico flessibile non è fornita/o in dotazione alla stazione base.

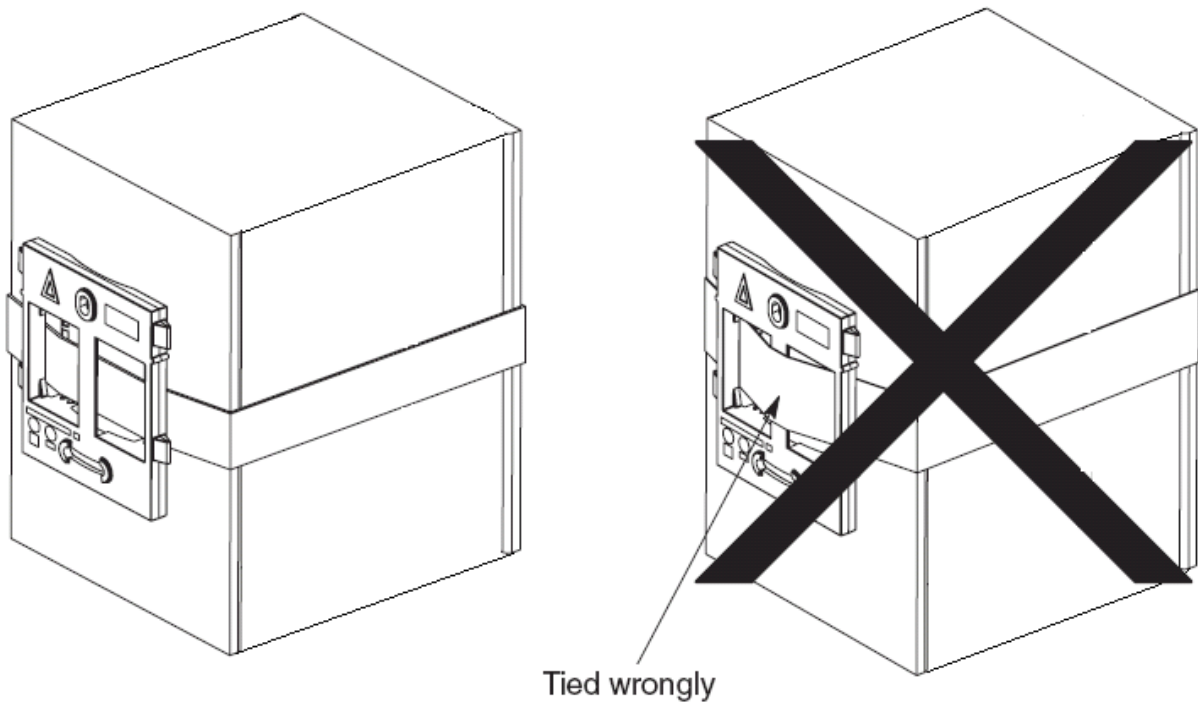

**Nota:** se si monta una stazione base wireless direttamente su un montante o una colonna in acciaio, il segnale potrebbe essere disturbato, generando zone morte o riflessi del segnale. Qualora sia assolutamente necessario montare la stazione base su una superficie metallica, utilizzare dei distanziatori per separarla dalla superficie di 20 - 25 cm.

#### Collegamenti correlati

[Montaggio della stazione base](#) alla pagina 103

[Montaggio](#) alla pagina 138

[Montaggio di una stazione base](#) alla pagina 246

# Parte 7: Funzioni telefono degli utenti IP Office

# Capitolo 18: Funzioni degli utenti IP Office

I telefoni serie 3700 possono supportare alcune funzioni specifiche di IP Office, come descritto in questa sezione del manuale.

- Per i sistemi Avaya Wireless DECT installati utilizzando il provisioning di IP Office, il sistema IP Office fornisce automaticamente agli utenti del telefono serie 3700 le funzioni specifiche aggiuntive di IP Office.
- Per i sistemi Avaya Wireless DECT non installati mediante il provisioning di IP Office, è possibile applicare le impostazioni delle funzioni utilizzando i modelli di telefono DECT, vedere [Gestione dispositivo](#) alla pagina 150. I modelli predefiniti forniti con il software di amministrazione di IP Office includono le impostazioni per le funzioni aggiuntive di IP Office.

## Collegamenti correlati

- [Display inattivo](#) alla pagina 142
- [Indicatori di stato](#) alla pagina 143
- [Servizi chiamate](#) alla pagina 144
- [Opzioni chiamate in entrata](#) alla pagina 147
- [Opzioni chiamate in attesa](#) alla pagina 148

---

## Display inattivo

Sul display inattivo del telefono sono visualizzate, dall'alto verso il basso, le seguenti informazioni :

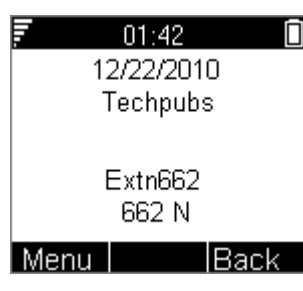
	<ul style="list-style-type: none"><li>• Potenza del segnale, durata e ricarica delle batterie. La ricarica delle batterie lampeggerà, quando il livello di carica è inferiore al 5%.</li><li>• Data del sistema IP Office.</li><li>• Nome dell'assegnazione attuale.</li><li>• Nome dell'utente IP Office.</li><li>• Numero di interno IP Office e indicatori di stato (vedere di seguito).</li><li>• Denominazioni dei softkey. Queste opzioni si riferiscono ai 3 pulsanti ubicati sotto la schermata e variano in base allo stato attuale del telefono.</li></ul>
---	--

## Collegamenti correlati

- [Funzioni degli utenti IP Office](#) alla pagina 142

## Indicatori di stato

Gli indicatori di stato di IP Office sono visualizzati sul display, dopo il numero d'interno. Potrebbero essere presenti più indicatori. I possibili indicatori di stato sono:

Indicatore	Descrizione
<b>B</b>	<b>Barred (Bloccato)</b> La lettera <b>B</b> viene visualizzata sul display del telefono quando l'amministratore di sistema ha impostato lo stato dell'utente come bloccato per le chiamate in uscita. Se questa impostazione è attiva, è possibile effettuare solo chiamate interne.
<b>D</b>	<b>Deviazione (inoltro) delle chiamate</b> Viene visualizzata una <b>D</b> dopo il nome dell'interno sul display inattivo del telefono, qualora sia attivata la funzione Inoltro incondizionato.
<b>G</b>	<b>Membro di un gruppo (nel gruppo)</b> Viene visualizzata una <b>G</b> dopo il nome dell'interno sul display inattivo del telefono, qualora l'utente sia configurato come membro di un gruppo di suoneria e la sua adesione sia attiva. In questo caso, l'utente potrebbe ricevere anche le chiamate indirizzate al gruppo di ricerca.
<b>H</b>	<b>Chiamata in attesa</b> Viene visualizzata una <b>H</b> dopo il nome dell'interno, a indicare che è presente una chiamata in attesa o delle chiamate sul sistema IP Office.
<b>N</b>	<b>Nessuna chiamata (Non disturbare)</b> Viene visualizzata una <b>N</b> dopo il nome dell'interno, qualora sia attiva la funzione Non disturbare.
<b>O</b>	<b>Fuori servizio</b> Viene visualizzata una <b>O</b> sul display del telefono, qualora uno qualsiasi dei gruppi in cui l'utente è abilitato come membro sia impostato in modalità di servizio notturno. In questa modalità, le chiamate indirizzate al gruppo vengono trasferite alla destinazione di fallback, se impostata, o al voicemail, se disponibile.
<b>P</b>	<b>Chiamata parcheggiata</b> Viene visualizzata una <b>P</b> dopo il nome dell'interno, a indicare che sono presenti una o più chiamate parcheggiate.
<b>T</b>	<b>Abbinato</b> Viene visualizzata una <b>T</b> dopo il nome dell'interno, sul display inattivo del telefono, qualora sia abbinato internamente al telefono da tavolo dell'utente. Le chiamate indirizzate all'utente vengono visualizzate su entrambi i telefoni, che possono essere indistintamente utilizzati per la risposta.
<b>R</b>	<b>Resilienza</b> Viene visualizzata una <b>R</b> dopo il nome dell'interno, sul display inattivo del telefono, qualora il telefono funzioni in modalità Resilienza. Questa modalità si utilizza in presenza di eventuali problemi con il sistema telefonico a cui è stato assegnato il telefono in uso e un altro sistema di IP Office fornisce supporto al telefono dell'utente. In questa modalità, alcune funzioni potrebbero non essere disponibili e le chiamate potrebbero essere gestite diversamente.

*La tabella continua...*

Indicatore	Descrizione
<b>S</b>	<b>Allarme di sistema</b> Se l'utente è stato configurato come amministratore di sistema, una lettera <b>S</b> visualizzata sul display del telefono indica la presenza di un allarme di sistema. Tale allarme è a solo scopo informativo; non è necessario adottare alcuna misura correttiva, solamente comunicarlo.

### Collegamenti correlati

[Funzioni degli utenti IP Office](#) alla pagina 142

## Servizi chiamate

È possibile accedere a queste opzioni quando il telefono è inattivo o la chiamata in corso viene parcheggiata o messa in attesa.

1. Premere **Menu**. Scorrere il display fino a visualizzare **Chiamate**, quindi premere **Seleziona**.
2. Scorrere verso il basso fino a visualizzare **Servizi chiamate** e premere **Seleziona**.
3. Viene visualizzato l'elenco dei servizi disponibili. Scorrere fino a visualizzare il servizio richiesto, quindi premere **Seleziona**.
4. Per alcune funzioni, potrebbe essere necessario immettere ulteriori dati sul display o selezionarli da un elenco. Eseguire le operazioni riportate sopra, quindi premere **OK**.
5. Il telefono trasmette i segnali appropriati a IP Office.
6. Riagganciare.

I servizi disponibili sono:

Servizio	Descrizione
<b>Rispondi a tutte le chiamate</b>	Risposta alla prima chiamata disponibile da qualsiasi punto del sistema telefonico (ad eccezione del caso in cui si tratti di una chiamata su una linea privata). Saranno visualizzati i dettagli dei chiamanti e la destinazione originale della chiamata.
<b>Risposta alle chiamate</b>	È possibile utilizzare questa opzione per rispondere a una chiamata verso un altro interno. Selezionare l'opzione e immettere il numero di interno.
<b>Riprendi da parcheggio</b>	Consente di recuperare una chiamata parcheggiata. Per procedere in tal senso, è necessario immettere il numero dello slot di parcheggio assegnato alla chiamata al momento del parcheggio. È possibile parcheggiare una chiamata mediante l'opzione <b>Parcheggio chiamate</b> , quindi assegnarle un numero di slot di parcheggio che potrà essere successivamente utilizzato dall'utente corrente o da un altro utente per riprendere la chiamata parcheggiata.
<b>Chiamata in attesa sospesa</b>	Questa opzione può essere utilizzata per disattivare temporaneamente una chiamata in attesa. Tale chiamata rimarrà disattivata fino al termine della chiamata successiva. Utilizzare questa opzione qualora non si desideri evitare che una chiamata sia interrotta dai toni delle chiamate in attesa.

*La tabella continua...*

Servizio	Descrizione
<b>Annulla tutti gli inoltri</b>	Questa opzione può essere utilizzata per annullare tutti gli inoltri di chiamata. Non influisce sui numeri degli inoltri, ma solamente sul proprio utilizzo della funzione di inoltro chiamate. Qualora l'utente abbia reindirizzato le proprie chiamate su un altro telefono utilizzando la funzione Seguimi su tale telefono, questa opzione annullerà anche la funzione Seguimi.
<b>Non disturbare attivato</b>	È possibile utilizzare questa opzione per attivare la funzione Non disturbare. Le chiamate verranno trasferite alla casella postale, se disponibile, o, in caso contrario, verrà emesso il tono di occupato. Le chiamate non sono soggette ad alcuna impostazione di inoltro. Attivando l'opzione Non disturbare, sul display inattivo del telefono sarà visualizzata una <b>N</b> , a indicare Nessuna chiamata. <ul style="list-style-type: none"> <li>Alcuni numeri possono essere configurati come eccezioni Non disturbare. È possibile utilizzare questa opzione mediante l'applicazione one-X Portal for IP Office o dal menu di alcuni telefoni fissi (per maggiori dettagli, contattare il proprio amministratore di sistema). Questi numeri possono chiamare e trasferire le chiamate a un determinato destinatario, anche qualora abbia attivato l'opzione Non disturbare.</li> </ul>
<b>Non disturbare disattivato</b>	È possibile utilizzare questa opzione per disattivare la funzione Non disturbare. Quando disattivata, le chiamate saranno segnalate sul telefono e/o rispetteranno le impostazioni di inoltro.
<b>Inoltro incondizionato attivato</b>	Questa opzione può essere utilizzata per attivare immediatamente la funzione di Inoltro chiamate. Per procedere in tal senso, è necessario impostare adeguatamente un numero di inoltro, utilizzando il servizio chiamate <b>Numero inoltro</b> per visualizzare e modificare il proprio numero di inoltro attuale. Quale impostazione predefinita, le chiamate interne ed esterne indirizzate all'utente, vengono inoltrate, mentre non lo sono le chiamate indirizzate a un gruppo di suoneria. Tuttavia, le impostazioni delle chiamate interne e delle chiamate indirizzate a un gruppo di suoneria possono essere modificate dal proprio amministratore di sistema. Per disattivare l'inoltro, utilizzare l'opzione <b>Annulla tutti gli inoltri</b> .
<b>Inoltra su occ att</b>	Questa opzione può essere utilizzata per inoltrare qualsiasi ulteriore chiamata, qualora l'utente sia già occupato in un'altra chiamata. Qualora l'utente abbia abilitato l'opzione chiamata in attesa, l'opzione sarà utilizzata a fronte di ulteriori chiamate, quando l'utente è occupato in un'altra chiamata e vi è già una seconda chiamata in attesa. Per disattivare l'inoltro, utilizzare l'opzione <b>Annulla tutti gli inoltri</b> .
<b>Inolt nes risp att</b>	Questa opzione serve per inoltrare qualsiasi chiamata ricevuta sul telefono, senza risposta. Per disattivare l'inoltro, utilizzare l'opzione <b>Annulla tutti gli inoltri</b> . <ul style="list-style-type: none"> <li>Il tempo predefinito per la mancata risposta, prima di attivare l'inoltro, è di 15 secondi. Se richiesto, questo tempo può essere modificato dal proprio amministratore di sistema.</li> <li>Se si utilizza il voicemail, l'inoltro avrà la priorità. Tuttavia, qualora non si risponda alla chiamata, il sistema telefonico tenterà di reindirizzare la chiamata alla casella vocale. Ciò potrebbe non essere possibile in caso di chiamate inoltrate a numeri esterni.</li> </ul>
<b>Numero inoltro</b>	È possibile utilizzare questa opzione per visualizzare e impostare il numero a cui inoltrare le proprie chiamate, quando si seleziona <b>Inoltro incondizionato attivato</b> . Se il proprio sistema utilizza un prefisso di composizione esterno, si raccomanda di includerlo per inoltrare le chiamate a un numero esterno. Tenere tuttavia presente che l'inoltro a un numero esterno potrebbe essere limitato dal proprio amministratore di sistema. Questo numero si utilizza anche per le opzioni <b>Attiva Inoltro su occupato</b> e <b>Attiva inoltro su nessuna risposta</b> , ad eccezione del caso in cui si imposti un'opzione <b>Inoltra numero occupato</b> separata.

*La tabella continua...*

Servizio	Descrizione
<b>Inoltra se numero occupato</b>	È possibile utilizzare questa opzione per visualizzare e impostare il numero a cui inoltrare le proprie chiamate, quando si seleziona <b>Attiva Inoltra su occupato</b> e/o <b>Attiva inoltra su nessuna risposta</b> . Se il proprio sistema utilizza un prefisso di composizione esterno, si raccomanda di includerlo per inoltrare le chiamate a un numero esterno. Tenere tuttavia presente che l'inoltro a un numero esterno potrebbe essere limitato dal proprio amministratore di sistema. Per disattivare l'inoltro, utilizzare l'opzione <b>Annulla tutti gli inoltri</b> .
<b>Seguimi att</b>	Nel caso di un utente temporaneo del telefono, è possibile usare questa opzione affinché le chiamate dirette al suo telefono fisso siano reindirizzate al suo ricevitore. Selezionare l'opzione e immettere il proprio numero di interno.
<b>Seguimi disatt</b>	Per annullare la funzione Seguimi, impostata utilizzando <b>Attiva Seguimi da</b> , selezionare questa opzione e immettere il proprio numero di interno. Le chiamate verso tale numero non saranno più reindirizzate al ricevitore.
<b>Accesso</b>	<p>Gli utenti con un codice di accesso possono effettuare la procedura di "hot desking", vale a dire accedere a qualsiasi telefono del sistema e, al termine di una chiamata in uscita o in ingresso, disconnettersi. Mentre l'utente è connesso, il telefono adotta tutte le impostazioni di tale utente e le relative chiamate vengono indirizzate ad esso. Questa opzione è utilizzabile in diversi modi.</p> <ul style="list-style-type: none"> <li>• I telefoni DECT possono essere configurati senza associarvi alcun utente in modo permanente. Per utilizzare il telefono, effettuare l'accesso utilizzando il proprio numero di interno e il codice di accesso.</li> <li>• I telefoni DECT possono essere configurati associandovi un utente. È tuttavia possibile utilizzare l'accesso e la disconnessione quale metodo di sicurezza del telefono.</li> <li>• Altri utenti possono utilizzare il loro codice d'accesso qualora debbano utilizzare temporaneamente il vostro ricevitore come se fosse il loro telefono. Durante questo utilizzo, voi sarete disconnessi.</li> <li>• Nota: la messaggistica SMS, fornita da AIWS, funziona sempre sullo stesso telefono originale anche quando l'utente associato effettua l'hot-desking su un altro telefono.</li> </ul>
<b>Disconnessione</b>	Qualora l'utente disponga di un codice di accesso, è possibile disconnettersi dal telefono attualmente in uso. Se l'utente si disconnette quando è normalmente associato a un altro telefono, l'utente sarà automaticamente riconnesso a tale telefono, ad eccezione del caso in cui un altro utente lo stia utilizzando o l'impostazione dell'utente preveda l'accesso forzato. Se l'utente non è automaticamente connesso altrove, quando disconnesso sarà considerato come occupato a fronte di tutte le chiamate. Le chiamate dell'utente saranno indirizzate alla posta vocale, se disponibile.

### Collegamenti correlati

[Funzioni degli utenti IP Office](#) alla pagina 142

## Opzioni chiamate in entrata

Durante una chiamata, è possibile utilizzare il softkey **Altro** per accedere ad alcune funzioni del telefono e di IP Office, mantenendo connessa la chiamata.

1. Durante la chiamata, premere *Altro*.
  - Se il telefono non è visualizzato sulla schermata dei dettagli delle chiamate, è possibile premere *Indietro* per ritornare a tale schermata, quindi premere *Altro*.
2. Selezionare la funzione desiderata.
3. Alcune funzioni possono richiedere l'immissione di alcuni dati, ad esempio la destinazione di un trasferimento.

Funzioni ammesse:

Opzione	Descrizione
<b>Richiamata automatica</b>	Qualora l'utente stia effettuando una chiamata verso un altro interno e non riceva risposta, impostando la funzione di Richiamata automatica, il sistema telefonico emetterà un segnale acustico non appena tale interno tornerà libero. Alla risposta, il telefono dell'interno di destinazione suonerà nuovamente.
<b>Parcheggio chiamata</b>	Questa opzione può essere utilizzata per parcheggiare la chiamata in corso. È possibile immettere un numero di slot di parcheggio che potrà essere utilizzato da qualsiasi altro utente incluso nel sistema per riprendere la chiamata parcheggiata. <ul style="list-style-type: none"> <li>• Immettendo un numero di slot di parcheggio durante il parcheggio di una chiamata, tale numero sarà automaticamente assegnato utilizzando il numero di interno dell'utente più una cifra da 0 a 9.</li> <li>• Quando si parcheggia una chiamata, sul display inattivo del telefono viene visualizzata una <b>P</b>, finché la chiamata non viene richiamata dal parcheggio o il chiamante riaggancia.</li> <li>• Se parcheggiate troppo a lungo, le chiamate vengono ritrasmesse (tempo predefinito per il parcheggio, 5 minuti).</li> </ul>
<b>Cancella chiamata</b>	Utilizzare questa opzione per terminare la chiamata in corso e rispondere a una chiamata in attesa. Questa funzione può essere utile qualora si tenti di trasferire una chiamata messa in attesa e tale trasferimento sia diretto al voicemail del destinatario, o il telefono del destinatario sia occupato. In modo analogo, è possibile utilizzarla qualora si tenti di aggiungere un utente a una conferenza, ma non si riceva risposta o l'utente non desideri parteciparvi.
<b>Annulla chiamata in attesa</b>	Questa opzione può essere utilizzata per terminare la chiamata in atto e rispondere automaticamente alla chiamata in attesa.
<b>Aggiungi conferenza</b>	È possibile utilizzare questa opzione per avviare una conferenza con la chiamata in atto e qualsiasi chiamata messa in attesa. Alla conferenza sarà automaticamente assegnato un numero, che sarà visualizzato sul display.  Per aggiungere un altro utente alla conferenza, premere <b>R</b> per mettere in attesa la connessione e chiamare l'altro utente. Una volta ricevuta risposta, selezionare <b>Altro &gt; Aggiungi conferenza</b> .  <b>Nota:</b> questa opzione di menu è disponibile <i>solo</i> sui telefoni DECT che sono stati configurati durante un'installazione con provisioning. Se è stata eseguita un'installazione senza provisioning, sarà necessaria una voce di menu del codice (*47) per richiamare la funzione Aggiungi alla conferenza.

*La tabella continua...*

Opzione	Descrizione
<b>Chiamate in attesa</b>	Questa opzione può essere utilizzata per trattenere la chiamata in atto e rispondere automaticamente alla chiamata in attesa.
<b>Record chiamata</b>	Questa opzione può essere utilizzata per attivare la registrazione delle chiamate, premesso che il sistema telefonico includa IP Office Voicemail Pro.
<b>Disattivazione microfono</b>	È possibile utilizzare questa opzione per disattivare il microfono del ricevitore. Sulla schermata dei dettagli della chiamata, sarà visualizzata l'icona  . Il microfono sarà automaticamente riattivato alla successiva chiamata o ricezione di chiamata.
<b>Attivazione microfono</b>	Questa opzione può essere utilizzata per riattivare il microfono del ricevitore eventualmente disattivato durante la chiamata.

### Collegamenti correlati

[Funzioni degli utenti IP Office](#) alla pagina 142

---

## Opzioni chiamate in attesa

Per impostazione predefinita, le chiamate in attesa sono attive per tutti gli utenti. Sul display DECT con una chiamata già connessa, qualora si riceva un'altra chiamata, l'utente udirà un solo segnale acustico e il display del telefono alternerà la schermata con i dettagli della chiamata in corso e la schermata dei dettagli della chiamata in attesa.

È possibile avere solamente una chiamata in corso e una chiamata in attesa. Qualsiasi ulteriore chiamata riceverà un segnale di occupato e sarà inoltrata in base alle eventuali impostazioni dell'opzione Inoltro su occupato o trasferita al voicemail, se disponibile. In caso di mancata risposta alla telefonata in attesa, questa verrà inoltrata in base alle eventuali impostazioni dell'opzione Inoltro su nessuna risposta o trasferita al voicemail, se disponibile.

Qualora l'utente concluda la chiamata in corso mentre vi è una chiamata in attesa, quest'ultima inizierà ad attivare il tono di chiamata e sarà possibile rispondere. È possibile terminare la chiamata in corso e rispondere automaticamente alla chiamata in attesa utilizzando l'opzione Annulla chiamata in attesa. È possibile mettere in attesa la chiamata in corso e rispondere automaticamente alla chiamata in attesa utilizzando l'opzione Trattieni chiamata in attesa.

### Collegamenti correlati

[Funzioni degli utenti IP Office](#) alla pagina 142

# Parte 8: Gestione dispositivo

# Capitolo 19: Gestione dispositivo

Questa sezione descrive l'uso della gestione dispositivi per:

- Aggiornare il firmware sui telefoni.
- Applicare modelli di funzioni personalizzate ai telefoni.
  - L'utilizzo di Device Management Application per caricare i modelli non è supportato per i sistemi installati e gestiti mediante la modalità di provisioning di IP Office. In questa modalità, IP Office applica automaticamente le impostazioni che corrispondono a quelle dettagliate in [Funzioni degli utenti IP Office](#) alla pagina 142.

L'applicazione di gestione dei dispositivi è disponibile in due varianti:

- **AIWS Device Manager**

Questa versione dell'applicazione Device Manager è integrata nell'unità AIWS ed è accessibile tramite browser. È possibile utilizzare Device Manager AIWS per caricare i file sui ricevitori DECT in modalità wireless.

- **WinPDM (Windows Portable Device Manager)**

Questa versione dell'applicazione Device Manager è installabile come applicazione per PC Windows. È possibile utilizzare questa applicazione per caricare i file su un ricevitore DECT mentre il ricevitore si trova in un caricatore avanzato (un caricatore con una porta USB e/o LAN).

## Collegamenti correlati

[Avvio di AIWS Device Manager](#) alla pagina 150

[Caricamento dei file delle definizioni dei parametri](#) alla pagina 151

[Caricamento di modelli per telefoni in Device Manager](#) alla pagina 153

[Applicazione dei modelli ai telefoni](#) alla pagina 155

[Modifica dei modelli](#) alla pagina 156

---

## Avvio di AIWS Device Manager

### Procedura

1. Immettere l'indirizzo IP dell'unità AIWS nella barra degli indirizzi del browser.

In alternativa, immettere `http://Elise-0091921` come indirizzo, sostituendo le cifre con la chiave del modulo dell'unità AIWS. La chiave del modulo è stampata sulla scheda di circuito AIWS.

2. Qualora venga visualizzato un avviso inerente il certificato di sicurezza, selezionarlo per procedere.

3. Immettere un nome utente e una password. I valori predefiniti sono **admin** e **changeme**.

Viene visualizzato il menu AIWS:

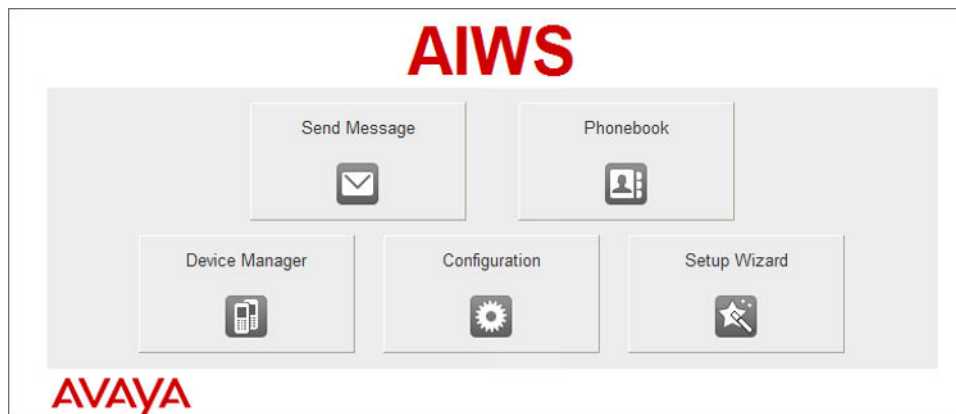

### Collegamenti correlati

[Gestione dispositivo](#) alla pagina 150

## Caricamento dei file delle definizioni dei parametri

### Informazioni su questa attività

I file delle definizioni dei parametri forniti con il software Avaya Wireless DECT includono i file del software utilizzati per eseguire l'upgrade del software dei telefoni. Per poter eseguire l'upgrade dei telefoni, è necessario che questi file vengano caricati in WinPDM.

### Procedura

1. Avviare AIWS Device Manager o Gestione dispositivi di Windows.
2. Selezionare **File | Gestione file**.

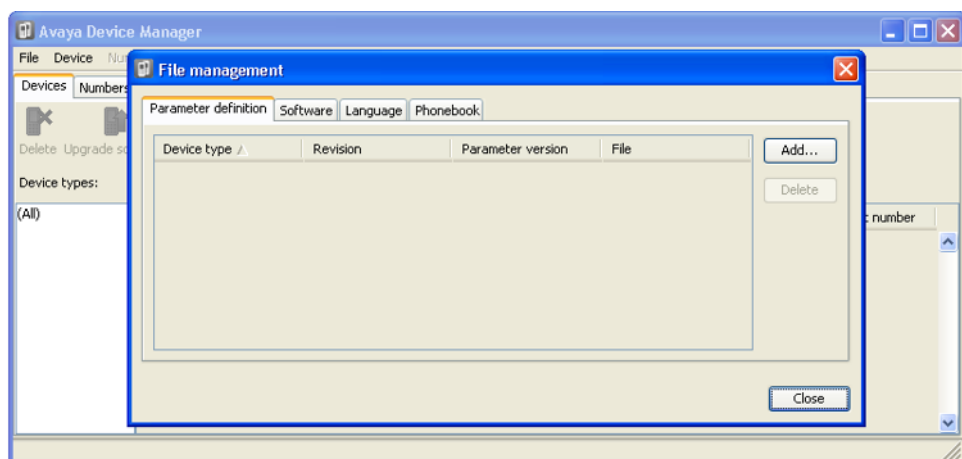

3. Selezionare la scheda **Definizione parametri**. Fare clic su **Aggiungi**.

4. Accedere alla cartella **Handsets** nel software precedentemente estratto. Selezionare i file **.pkg** presenti nella cartella, quindi fare clic su **Apri**.

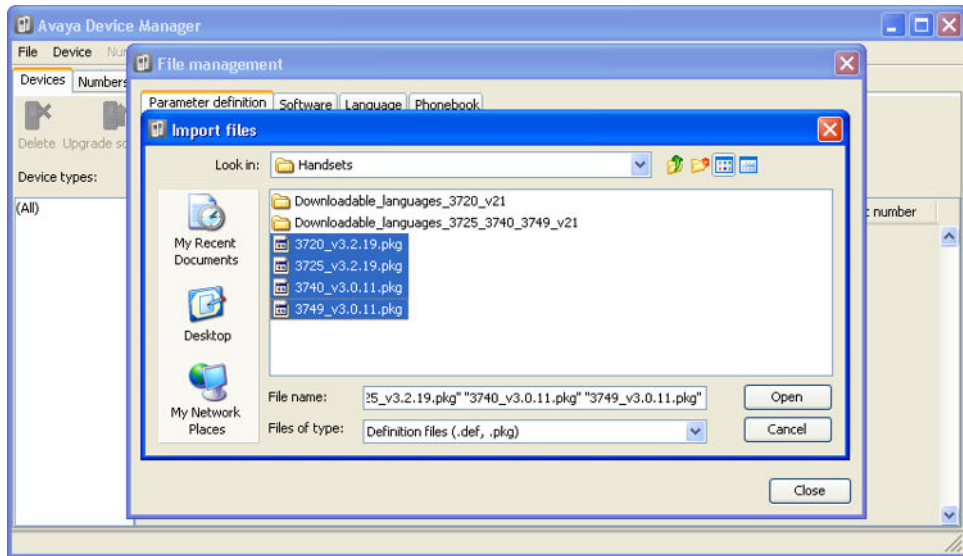

5. Fare clic su **Aggiungi...**
6. Accedere alla cartella **Chargers** nel software precedentemente estratto. Selezionare i file **.pkg** presenti nella cartella, quindi fare clic su **Apri**.

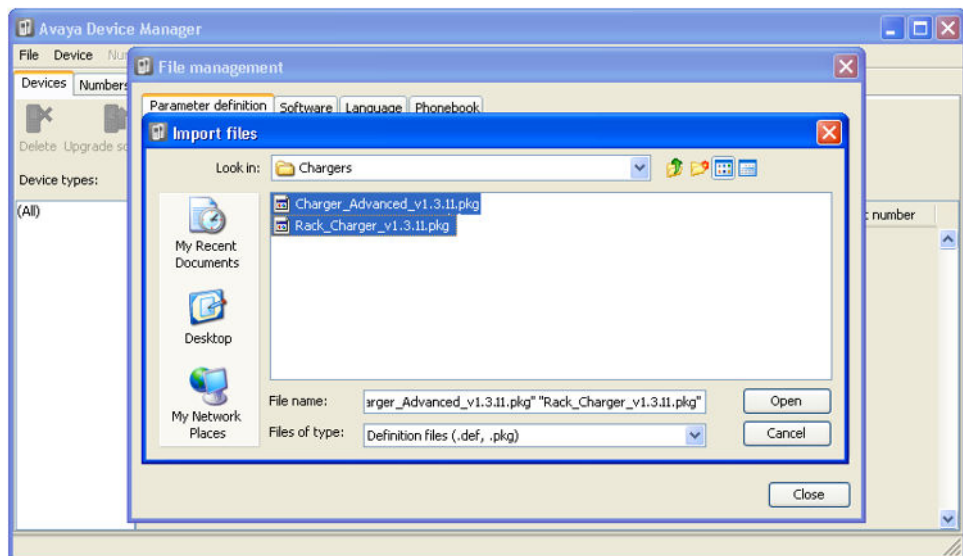

7. A questo punto, l'elenco dei file delle definizioni dei parametri dovrebbe essere completo.

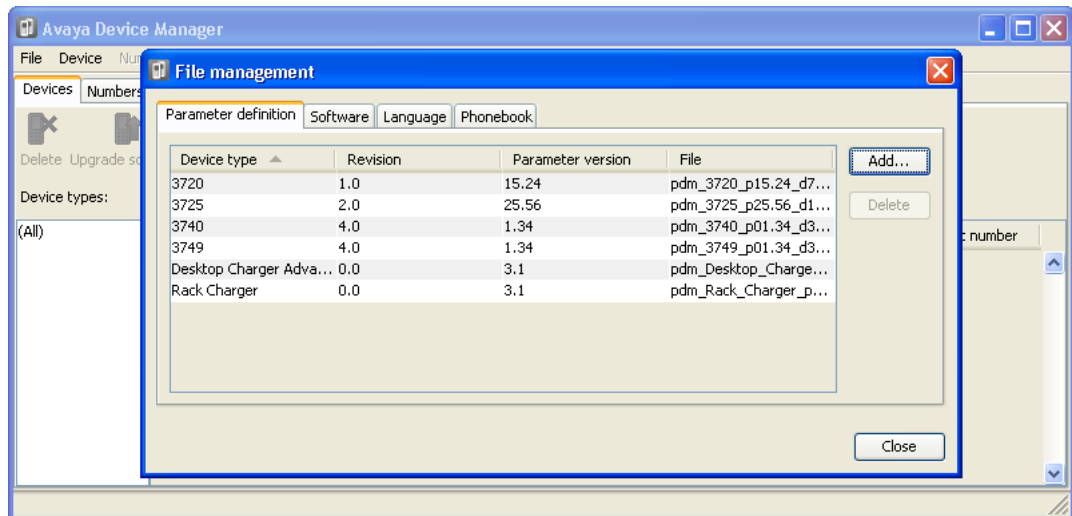

8. Selezionare **Chiudi**.

#### Collegamenti correlati

[Gestione dispositivo](#) alla pagina 150

## Caricamento di modelli per telefoni in Device Manager

### Informazioni su questa attività

I modelli consentono di applicare le normali impostazioni a telefoni e dispositivi di ricarica. Il set di software IP Office Avaya Wireless DECT include modelli predefiniti per i telefoni della serie 3700 che consentono a tali telefoni di accedere alle funzioni IP Office (vedere [Funzioni degli utenti IP Office](#) alla pagina 142) tramite i menu dei telefoni.

- L'utilizzo di Device Management Application per caricare i modelli non è supportato per i sistemi installati e gestiti mediante la modalità di provisioning di IP Office. In questa modalità, IP Office applica automaticamente le impostazioni che corrispondono a quelle dettagliate in [Funzioni degli utenti IP Office](#) alla pagina 142.

## Procedura

1. Selezionare la scheda **Dispositivi**. Saranno elencati i telefoni assegnati al sistema DECT.

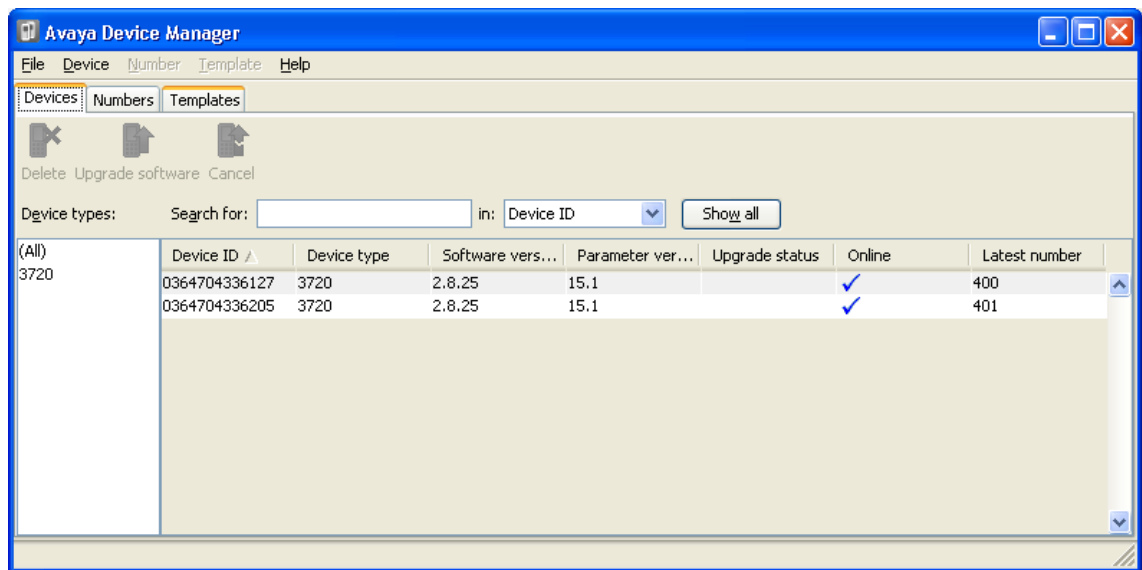

2. Selezionare **File | Importa | Modelli...**

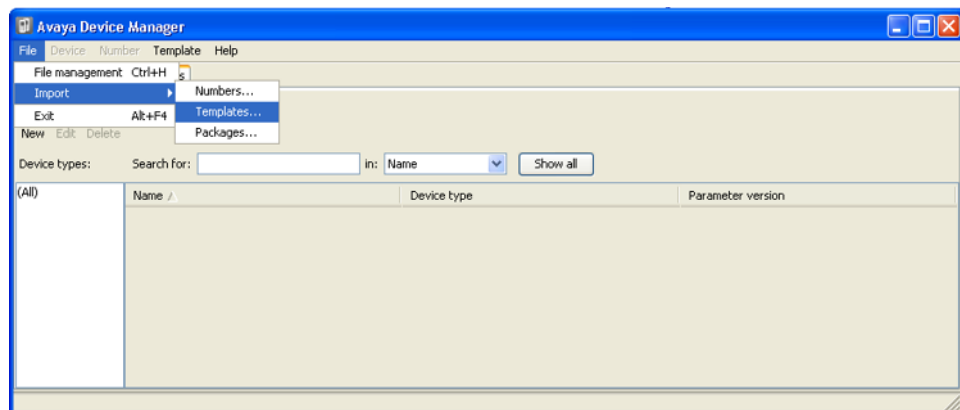

3. Spostarsi nel software precedentemente estratto e selezionare i file dei modelli **.tpl**.

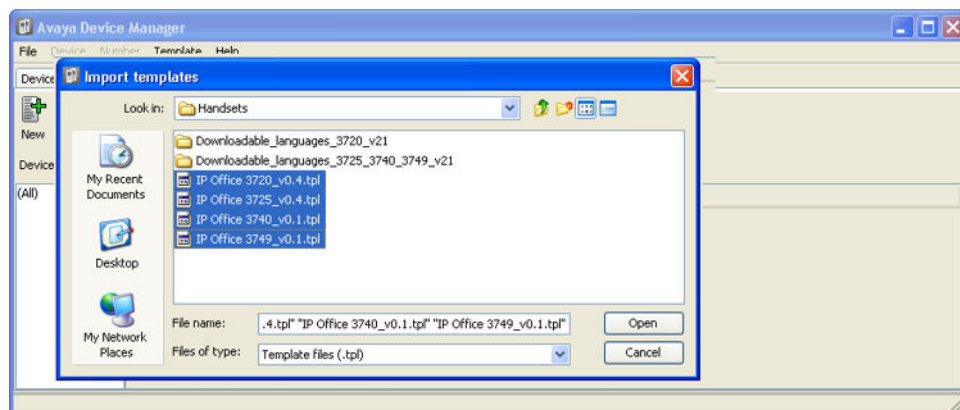

4. Fare clic su **Apri**. I file dei modelli vengono caricati in Avaya Device Manager.

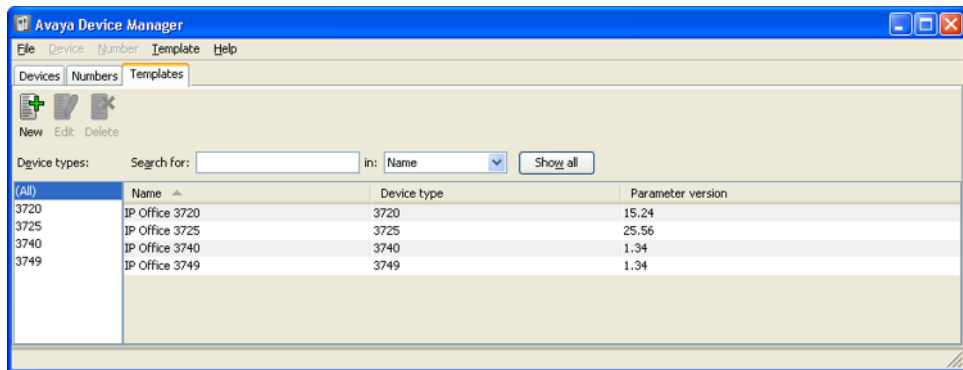

### Collegamenti correlati

[Gestione dispositivo](#) alla pagina 150

## Applicazione dei modelli ai telefoni

### Informazioni su questa attività

L'utilizzo di Device Management Application per caricare i modelli non è supportato per i sistemi installati e gestiti mediante la modalità di provisioning di IP Office. In questa modalità, IP Office applica automaticamente le impostazioni che corrispondono a quelle dettagliate in [Funzioni degli utenti IP Office](#) alla pagina 142.

### Procedura

1. In Avaya Device Manager selezionare la scheda **Modelli**.
2. Fare clic con il pulsante destro del mouse sul modello e selezionare **Applica a...**

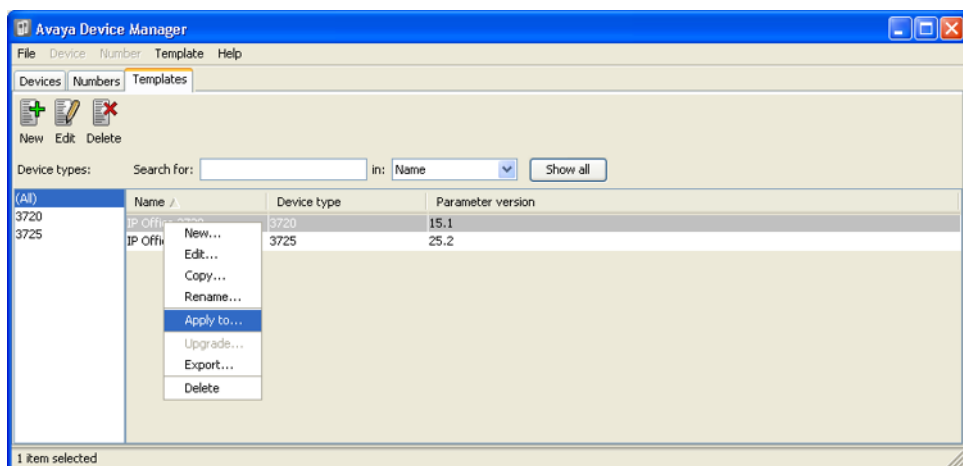

3. Selezionare i telefoni a cui applicare il modello. Fare clic su **OK**. I telefoni inizieranno a caricare il file del modello.

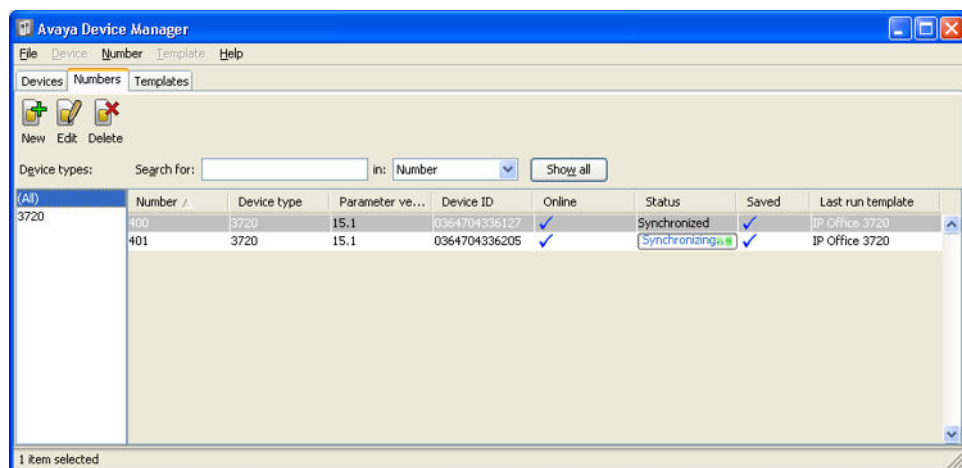
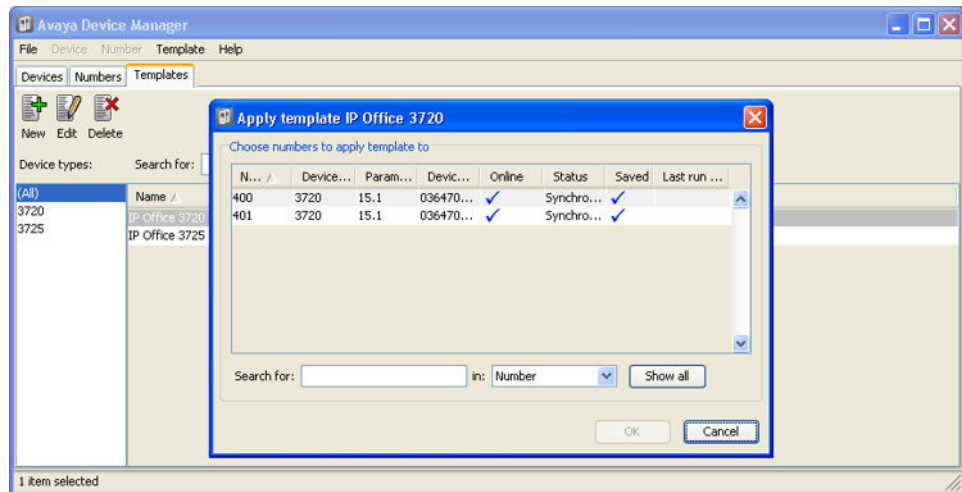

### Collegamenti correlati

[Gestione dispositivo](#) alla pagina 150

## Modifica dei modelli

### Procedura

1. In Avaya Device Manager selezionare la scheda **Modelli**.

2. Fare clic con il pulsante destro del mouse sul modello e selezionare **Modifica**. In alternativa, per creare un nuovo modello, fare clic con il pulsante destro del mouse sul modello, quindi selezionare **Copia** e immettere un nuovo nome per il nuovo modello.

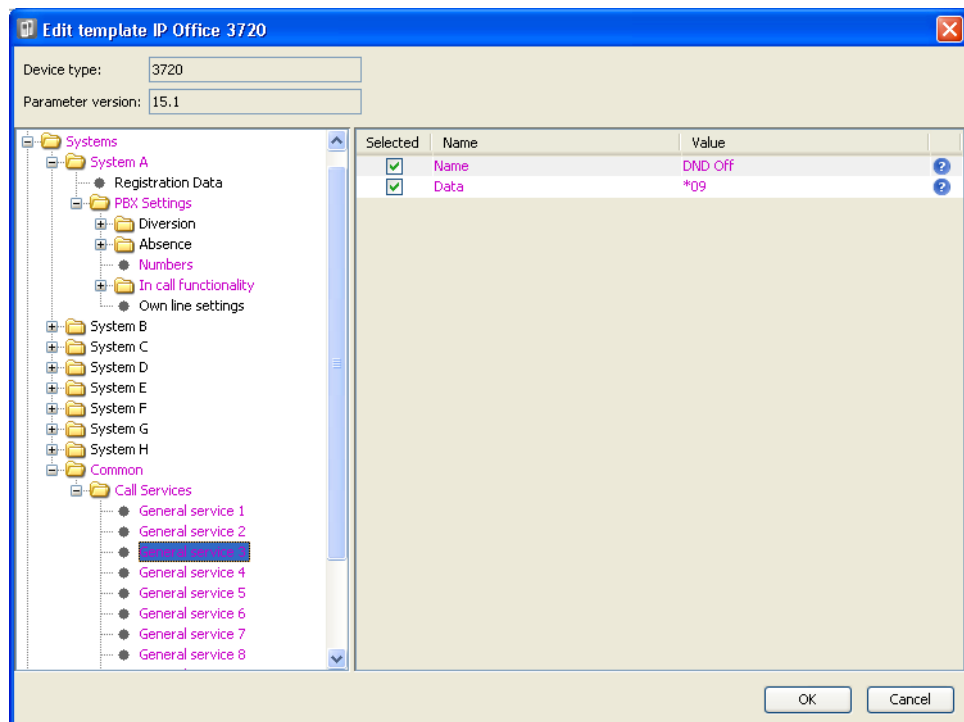
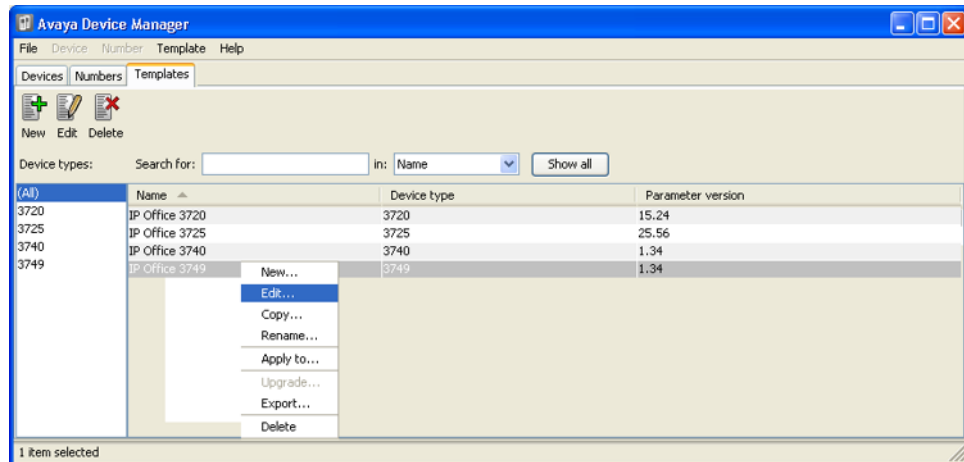

- **Sistemi | Sistema A | Impostazioni PBX | Funzione Chiamate in ingresso**

Definisce le opzioni visualizzate sul menu **Altro** sui telefoni della serie 3700 durante una chiamata. Può essere utilizzata per immettere i codici di funzione di IP Office per funzioni quali parcheggio chiamate, conferenza e trasferimento.

- **Sistemi | Comune | Servizi chiamate**

Definisce le opzioni visualizzate nel menu Servizi chiamate sui telefoni della serie 3700. Può essere utilizzata per immettere i codici di funzione di IP Office per funzioni quali risposta alle chiamate, attivazione/disattivazione DND.

- Le voci visualizzate in rosa indicano le aree del modello che includono le impostazioni selezionate per essere applicate al dispositivo, al momento del

caricamento del modello. Le voci visualizzate in blu sono state modificate durante la presente sessione di modifica.

- **Nero**: normale
- **Blu scuro**: il parametro è stato modificato nel corso dell'attuale sessione.
- **Viola**: il parametro è abilitato nel modello.
- **Rosso**: valore non valido.
- **Turchese**: il valore non corrisponde al valore predefinito.
- Ogni voce del modello è composta da tre parti:
  - **Selezionato**: se selezionato, il valore del modello sarà applicato ai dispositivi su cui viene caricato.
  - **Nome**: il nome non modificabile della voce del modello.
  - **Valore**: il valore della voce del modello. Può trattarsi di un elenco a discesa che consente di effettuare le selezioni.
- Fare clic su **OK**.

#### Collegamenti correlati

[Gestione dispositivo](#) alla pagina 150

# Capitolo 20: Upgrade del software del telefono

## Informazioni su questa attività

Avaya Wireless DECT è supportato su una serie di sistemi Avaya. Per il funzionamento di IP Office, è necessario utilizzare un software dotato di specifica documentazione poiché testato e supportato con IP Office. I dettagli del software supportato sono inclusi nel bollettino tecnico IP Office per ciascuna versione.

## Collegamenti correlati

[Installazione di Gestione dispositivi di Windows per l'upgrade dei telefoni](#) alla pagina 159

[Avvio di Gestione dispositivi di Windows](#) alla pagina 162

[Upgrade del software del telefono](#) alla pagina 162

---

## Installazione di Gestione dispositivi di Windows per l'upgrade dei telefoni

### Informazioni su questa attività

In alternativa all'applicazione Device Manager integrata nell'unità AIWS, è possibile installare una copia di Windows Device Manager su un PC Windows.

### Procedura

1. Accedere all'ubicazione in cui è stato implementato il software IP Office per Avaya Wireless DECT. Individuare la cartella `Avaya WinPDM`.
2. Fare doppio clic su **Setup.exe**.

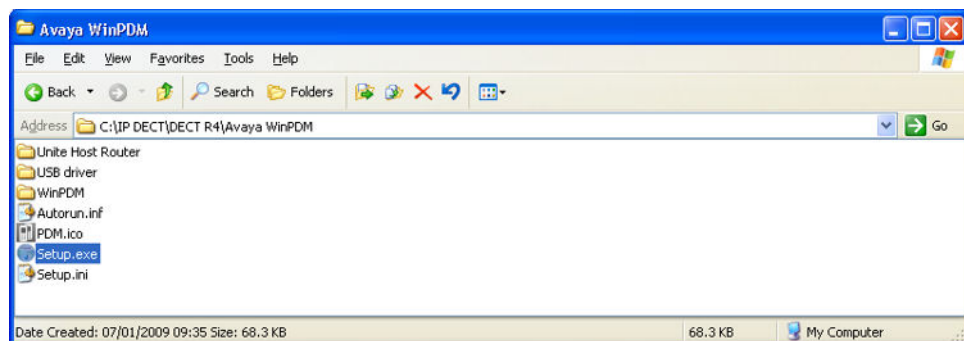

3. Fare clic su **Avanti**.



4. Selezionare **Avaya WinPDM** e fare clic su **Avanti**.

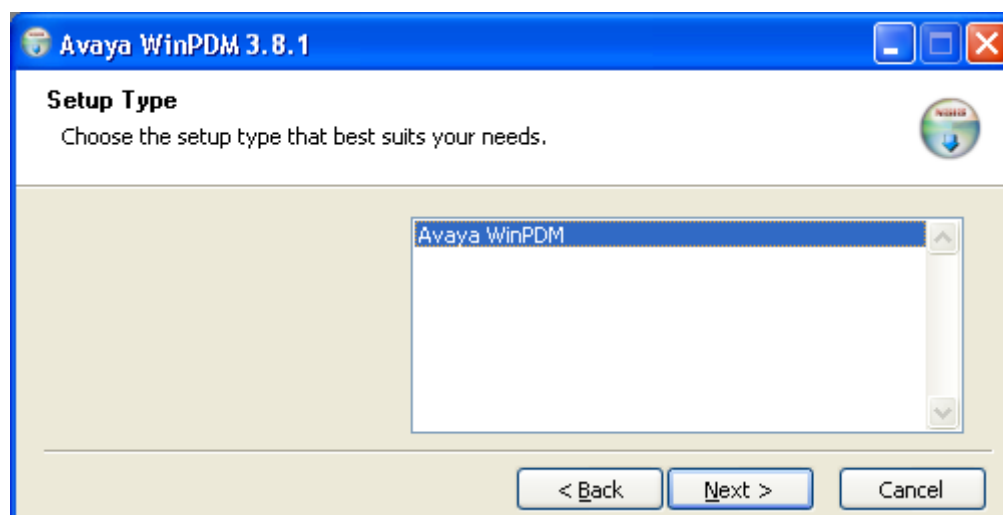

5. Fare clic su **Installa**.

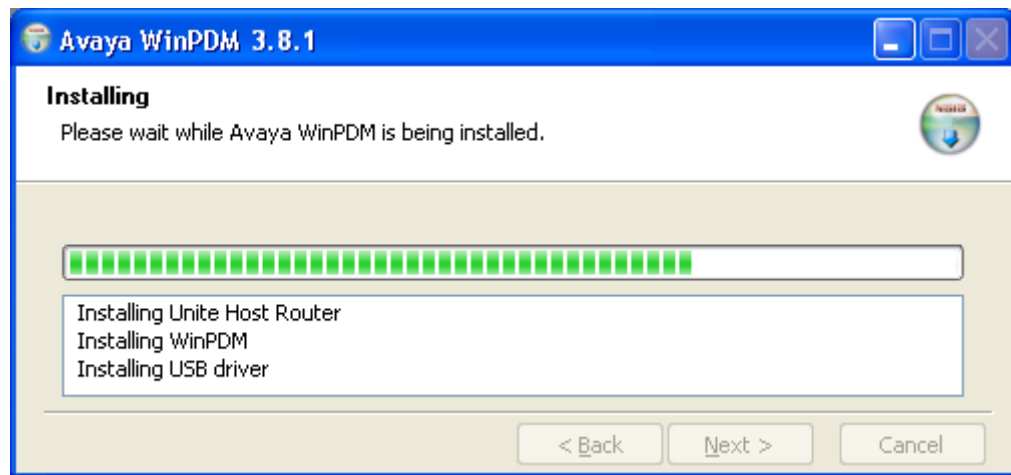
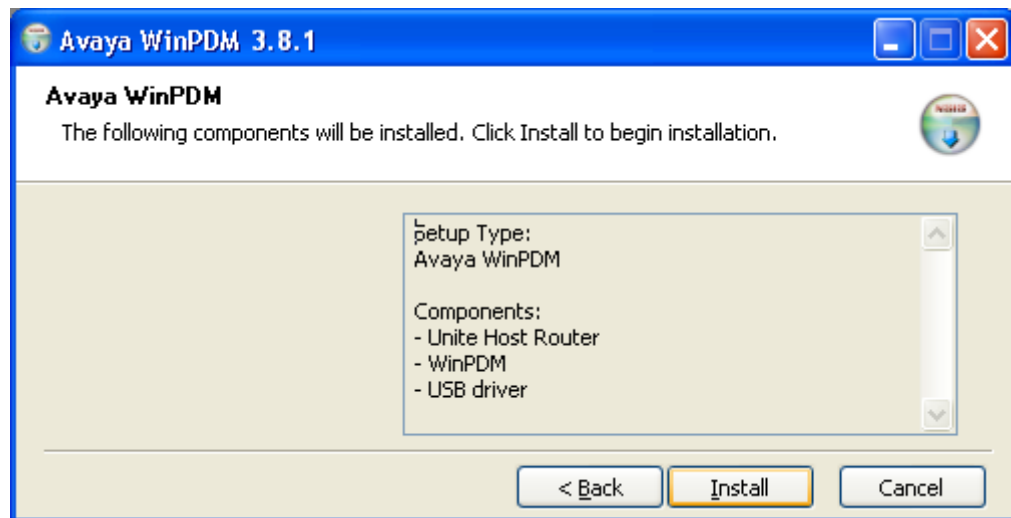

6. Al termine dell'installazione, fare clic su **Fine**.

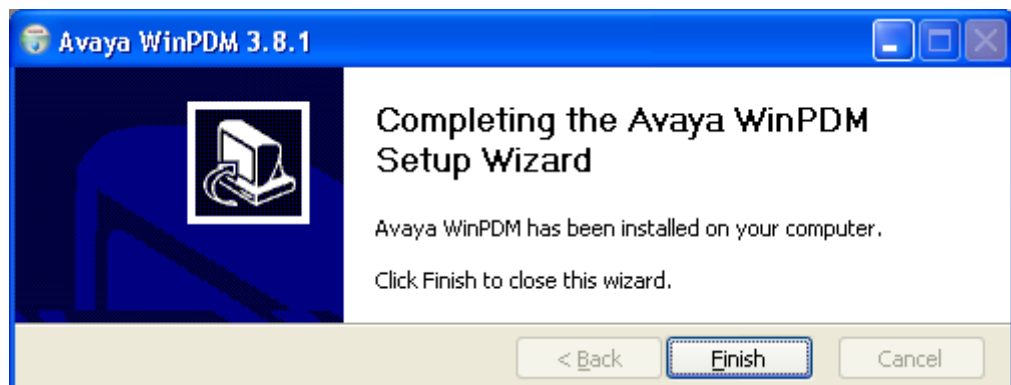

### Collegamenti correlati

[Upgrade del software del telefono](#) alla pagina 159

## Avvio di Gestione dispositivi di Windows

### Procedura

1. Selezionare **Start > Tutti i programmi > Avaya WinPDM**.
2. Fare clic sull'icona **Avaya WinPDM**.
  - Se questa è la prima volta che si esegue Avaya WinPDM:
    - Avaya WinPDM chiederà di creare un sito. Inserire un nome per il file e fare clic su **OK**.
    - Avaya WinPDM richiederà di importare i file di definizione dei parametri.

### Collegamenti correlati

[Upgrade del software del telefono](#) alla pagina 159

## Upgrade del software del telefono

### Informazioni su questa attività

Avaya Wireless DECT è supportato su una serie di sistemi Avaya. Per il funzionamento di IP Office, è necessario utilizzare un software dotato di specifica documentazione poiché testato e supportato con IP Office. I dettagli del software supportato sono inclusi nel bollettino tecnico IP Office per ciascuna versione.

### Procedura

1. In Avaya Device Manager selezionare la scheda **Dispositivi**.

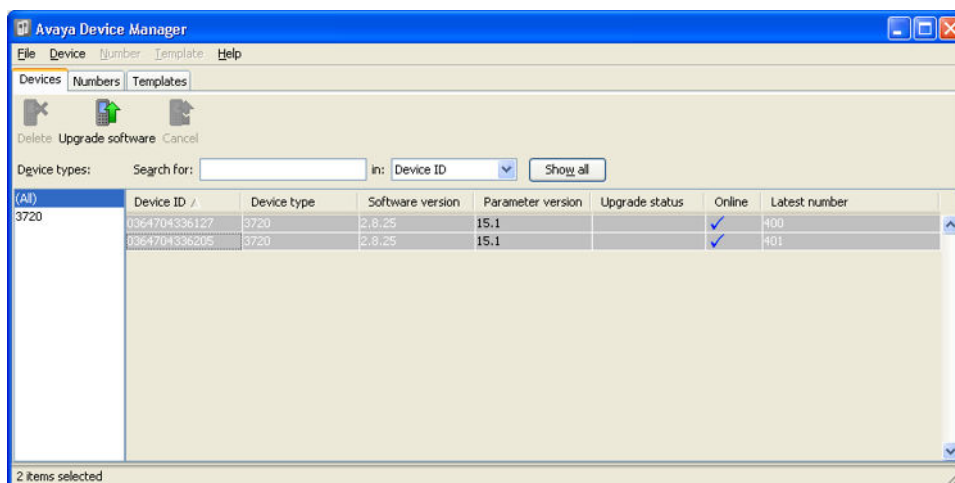

- Viene visualizzata la versione del software corrente di ogni telefono. Confrontarla con le versioni software disponibili, visualizzata dalla versione impostata quale parte del nome file .pkg, incluso nel software Avaya Wireless DECT.

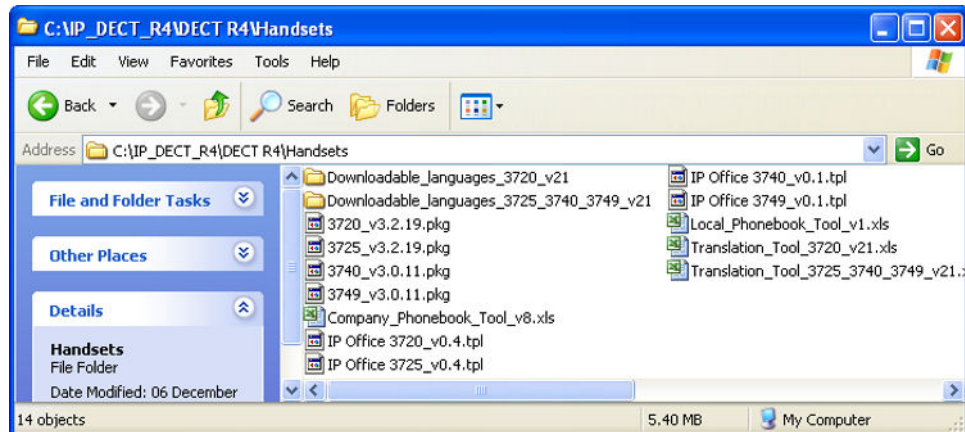

- In Device Manager selezionare i telefoni di cui si desidera eseguire l'upgrade.
- Fare clic su **Upgrade software**. Il menu visualizzato dipenderà dall'utilizzo di AIWS per un upgrade di tipo aereo o di WinPDM per un upgrade in dispositivo di ricarica.

- **Menu di upgrade del software AIWS**

Questo menu è visualizzato quando si utilizza Device Manager basato su AIWS per eseguire l'upgrade dei telefoni cellulari in modalità aerea. Questo metodo supporta una serie di opzioni aggiuntive, ma è molto più lento rispetto all'upgrade dei telefoni in un dispositivo di ricarica avanzato.

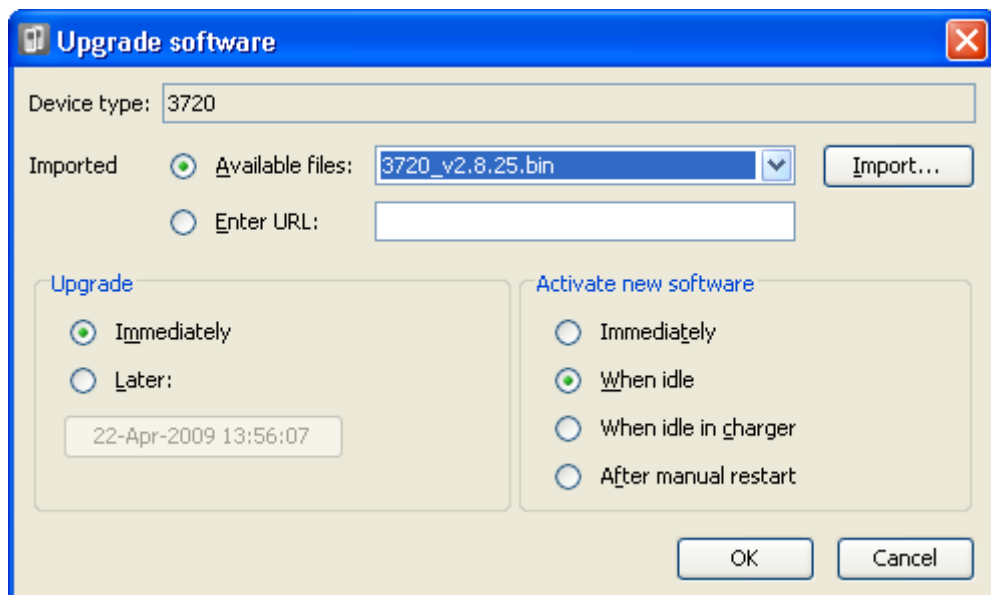

- **Menu di upgrade del dispositivo di ricarica avanzato/WinPDM**

Questo menu è visualizzato se si utilizza Gestione dispositivi di Windows per eseguire l'upgrade di un telefono attualmente in dispositivo di ricarica avanzato, collegato al PC tramite USB o LAN. Vedere [Installazione di Gestione dispositivi di Windows](#) alla pagina 115.

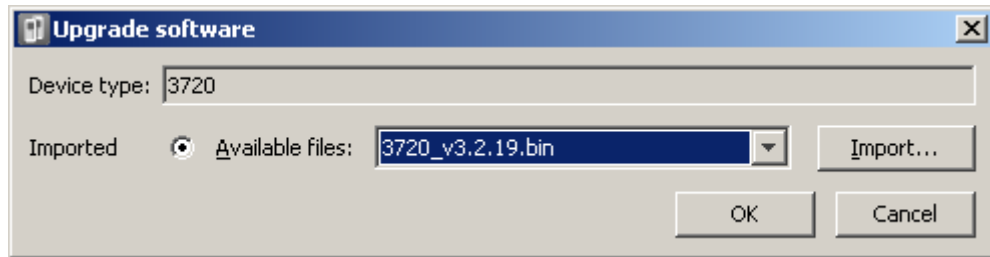

- Se sono stati già importati i file di definizione parametri per i telefoni, nell'elenco a discesa **File disponibili** selezionare il file .bin del software relativo al tipo di telefono di cui eseguire l'upgrade. In alternativa, fare clic su **Importa** e passare ai file .pkg relativi al tipo di telefono.
- Selezionare le altre impostazioni di upgrade richieste e fare clic su **OK**.

L'upgrade viene avviato. Le immagini seguenti mostrano un upgrade tipico eseguito su un dispositivo 3720.

(All)	Device ID /	Device type	Software version	Parameter version	Upgrade status	Online	Latest number
3720	0364704336127	3720	2.8.25	15.1	Downloading	✓	400
	0364704336205	3720	2.8.25	15.1	Downloading	✓	401

(All)	Device ID /	Device type	Software version	Parameter version	Upgrade status	Online	Latest number
3720	0364704336127	3720	2.8.25	15.1	12%	✓	400
	0364704336205	3720	2.8.25	15.1	12%	✓	401

(All)	Device ID /	Device type	Software version	Parameter version	Upgrade status	Online	Latest number
3720	0364704336127	3720	2.8.25	15.1	Complete	✓	400
	0364704336205	3720	2.8.25	15.1	Complete	✓	401

### Collegamenti correlati

[Upgrade del software del telefono](#) alla pagina 159

# Parte 9: Installazione dell'unità AIWS

# Capitolo 21: Installazione dell'unità AIWS

L'unità AIWS (*Avaya In-Building Wireless Server*) supporta diverse funzioni:

- L'unità consente di attivare la messaggistica SMS tra i ricevitori.
- Consente, inoltre, di eseguire upgrade del software wireless e della configurazione dei telefoni. In assenza di un'unità AIWS, i telefoni possono essere aggiornati e configurati solamente quando inseriti in un dispositivo di ricarica avanzato o su rack.
- Per R5 IP Office, AIWS fornisce l'integrazione della directory tra IP Office e il sistema Avaya Wireless DECT.
  - Ciò richiede le impostazioni di sicurezza IP Office per consentire **Lettura rubrica TFTP (Interfacce non protette)**.
  - Sui server IP Office basati su Linux, le impostazioni del **firewall Soluzione > ≡ > Visualizzazione piattaforma > Impostazioni > Sistema** devono consentire l'accesso tramite la porta 69.
- Per R6 IP Office e versioni successive, la stazione base master esegue l'integrazione della rubrica quando non è presente un'unità AIWS. Tuttavia, se è richiesto il servizio SMS, l'unità AIWS risulta comunque necessaria per entrambe le funzioni.

L'unità è gestita utilizzando il browser web e richiede un indirizzo IP statico.

## Collegamenti correlati

[Prerequisiti](#) alla pagina 167

[Componenti richiesti](#) alla pagina 167

[Informazioni](#) alla pagina 167

[Strumenti](#) alla pagina 168

[Rimozione del coperchio dell'unità AIWS](#) alla pagina 168

[Modalità Installazione immagini](#) alla pagina 170

[Collegamento della batteria RTC](#) alla pagina 171

[Collegamento di cavi a un'unità AIWS](#) alla pagina 171

[Accesso all'interfaccia AIWS](#) alla pagina 172

[Esecuzione della configurazione guidata](#) alla pagina 173

[Abilitazione del collegamento della stazione base/AIWS](#) alla pagina 179

[Upgrade del firmware AIWS](#) alla pagina 181

[Spegnimento dell'unità AIWS](#) alla pagina 187

[Montaggio dell'unità AIWS a parete](#) alla pagina 187

[Riposizionamento del coperchio dell'unità AIWS](#) alla pagina 188

---

## Prerequisiti

- Stazione base master installata e connessa alla rete.
- Sistema IP Office connesso alla rete.
- Telefoni assegnati.

### Collegamenti correlati

[Installazione dell'unità AIWS](#) alla pagina 166

---

## Componenti richiesti

- L'unità AIWS che include:
  - Unità AIWS
  - Alimentatore AIWS e cavi di alimentazione IEC60320 C7 (CEE7/16 (Europlug), BS1363, NEMA1-15 e AS/NZS 3112).
  - Cavo LAN da 1,2 metri.  
Qualora debba essere sostituito con un cavo più lungo, utilizzare un cavo LAN Ethernet CAT5.
  - Modulo licenza AIWS.
  - 3 viti da 3,5 mm e tasselli adeguati al montaggio a parete dell'unità AIWS.
  - Presa LAN
  - Presa elettrica.

### Collegamenti correlati

[Installazione dell'unità AIWS](#) alla pagina 166

---

## Informazioni

- Indirizzo IP dell'unità AIWS.
- Altre impostazioni di rete standard (gateway predefinito, DNS, WINS).
- Chiave licenza AIWS (fornita con l'unità AIWS).
- Indirizzo IP della stazione base master DECT.
- Indirizzo IP di IP Office.
- Impostazioni preferita per l'ora (formato data, formato ora).
- Posizione desiderata per il montaggio a parete dell'unità AIWS.
- Informazioni sull'accesso (nome e password) per la configurazione delle stazioni base.

### Collegamenti correlati

[Installazione dell'unità AIWS](#) alla pagina 166

## Strumenti

- Programmazione del PC con il software Avaya Wireless DECT.
- Browser web.
- Pinze e coltelli affilati per la rimozione dei componenti in plastica del cavo dall'involucro dell'unità AIWS.
- Trapani e relative punte adatte per la posizione di montaggio a parete dell'unità AIWS.
- Cacciaviti per serrare le viti utilizzate per il montaggio a parete dell'unità AIWS.

### Collegamenti correlati

[Installazione dell'unità AIWS](#) alla pagina 166

---

## Rimozione del coperchio dell'unità AIWS

### Informazioni su questa attività

È possibile rimuovere il coperchio dell'unità AIWS senza utilizzare alcun attrezzo.

### Procedura

1. Sulla base dell'unità (dal lato opposto all'estremità arrotondata), vi sono due ganci a pressione. Premere i ganci mentre si solleva il coperchio.

2. Rimuovere il coperchio dall'unità.

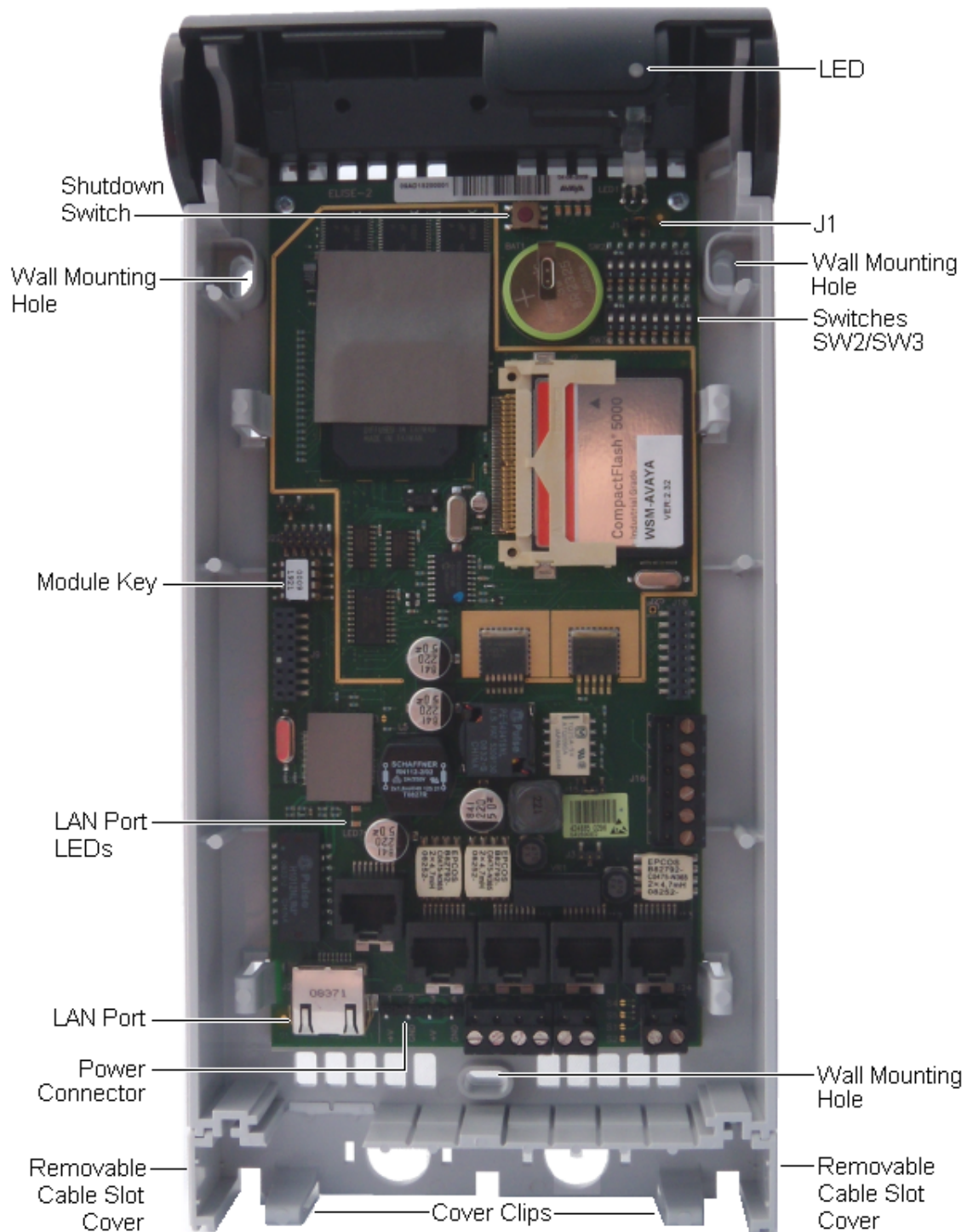

3. Una volta rimosso il coperchio, acquisire familiarità con le varie funzioni sopra riportate. Queste funzioni saranno utili durante le altre fasi della procedura di installazione.

### Collegamenti correlati

[Installazione dell'unità AIWS](#) alla pagina 166

---

## Modalità Installazione immagini

### Informazioni su questa attività

Di seguito è riportata una descrizione del processo di manutenzione necessario per impostare un'unità AIWS in modalità Installazione immagini. Il processo di manutenzione viene utilizzato per caricare un file .img nell'unità AIWS1.

### Procedura

1. Rimuovere il coperchio dell'unità AIWS.
2. Guardando l'unità AIWS senza il coperchio, il LED di stato dovrebbe trovarsi in direzione dell'angolo in alto a destra.
3. Al di sotto, è possibile individuare due file di piccoli interruttori, a destra della batteria di forma circolare.
4. Quello inferiore è di interesse. Sulla scheda accanto ad esso, deve comparire un segno con la dicitura **SW3**.
5. Tutti gli interruttori devono essere contrassegnati con i numeri da 1 a 8 e con la dicitura **ON**.
6. Impostare solo l'interruttore numero 4 su **ON**. Lasciare i restanti su **OFF**.
7. Riavviare l'unità AIWS. Un riavvio dal browser non include questo tempo di attesa ed è dunque da preferirsi. Se non è possibile effettuare questa operazione:
  - a. Premere il piccolo pulsante al di sopra e leggermente a sinistra della batteria di forma circolare sulla scheda di circuito AIWS. Non premere a lungo, la pressione deve essere breve.
  - b. In questa operazione vi è un tempo di attesa di 10 minuti, oltre all'effettivo arresto e avvio dell'unità AIWS.
8. Accedere all'unità AIWS tramite il browser Web. Non digitare https nella barra degli indirizzi in modalità Installazione immagini, poiché funziona solo con gli indirizzi http.
9. Selezionare il file di immagini e caricarlo.
10. Impostare l'unità AIWS in modalità normale.
11. Impostare l'interruttore numero 4 nuovamente su OFF come tutti gli altri.
12. Riavviare l'unità AIWS, preferibilmente di nuovo dal browser.
13. È necessario riconfigurare le impostazioni AIWS. Sebbene l'indirizzo IP non dovrebbe essere stato modificato, se si riscontrano problemi di accesso, provare a:
  - a. Impostare l'unità AIWS in modalità di rete attivando l'interruttore numero **1** su **ON**.
  - b. Riavviare l'unità AIWS.
  - c. Il LED di stato deve essere di colore ambra fisso (non lampeggiante).
  - d. Accedere all'unità AIWS tramite l'indirizzo IP riservato **192.5.36.229**.
  - e. Immettere le impostazioni IP desiderate.
  - f. Impostare l'unità AIWS in modalità normale riportando l'interruttore numero **1** su **OFF**.

- g. Riavviare l'unità AIWS.
- h. Accedere all'unità AIWS utilizzando le impostazioni LAN appena immesse.

#### Collegamenti correlati

[Installazione dell'unità AIWS](#) alla pagina 166

---

## Collegamento della batteria RTC

La scheda di circuito AIWS include una batteria al litio da 3 V che mantiene in funzione l'orologio in tempo reale delle schede (RTC) quando l'alimentazione dell'unità AIWS è disattivata. L'unità AIWS viene fornita con la batteria scollegata. Per collegare la batteria, individuare l'interruttore **J1** nella parte superiore destra della scheda. Spostare il dispositivo di scatto dell'interruttore in posizione 2-3.

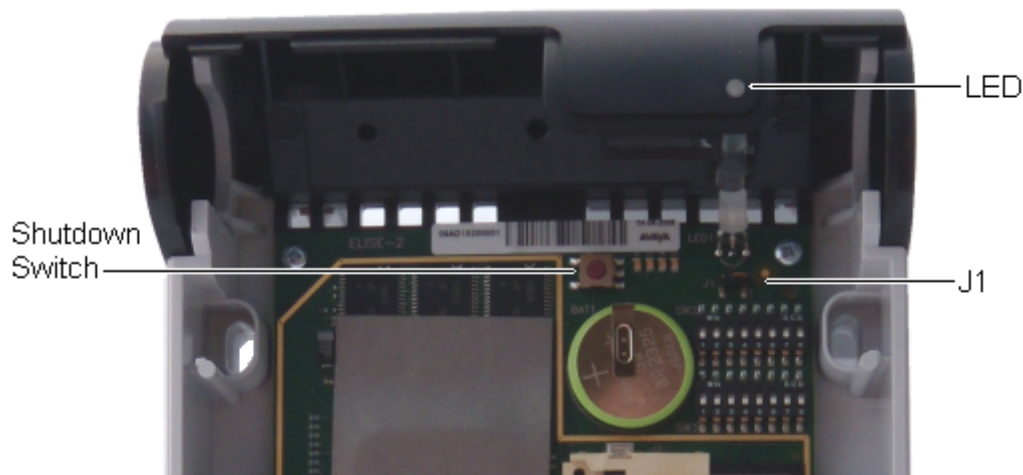

#### Collegamenti correlati

[Installazione dell'unità AIWS](#) alla pagina 166

---

## Collegamento di cavi a un'unità AIWS

### Procedura

1. Individuare la serie di interruttori **SW2** e **SW3** nella parte superiore destra della scheda di circuito AIWS. Verificare che tutti gli interruttori siano impostati su **Off**.
2. Localizzare la porta LAN e il connettore dell'alimentazione J5. Nella parte immediatamente inferiore è ubicato un pannello di plastica. Rimuovere con cautela tante parti dal pannello quante sono necessarie per consentire l'accesso dei cavi alla

porta LAN e al connettore di alimentazione, una volta reinserito il coperchio dell'unità AIWS.

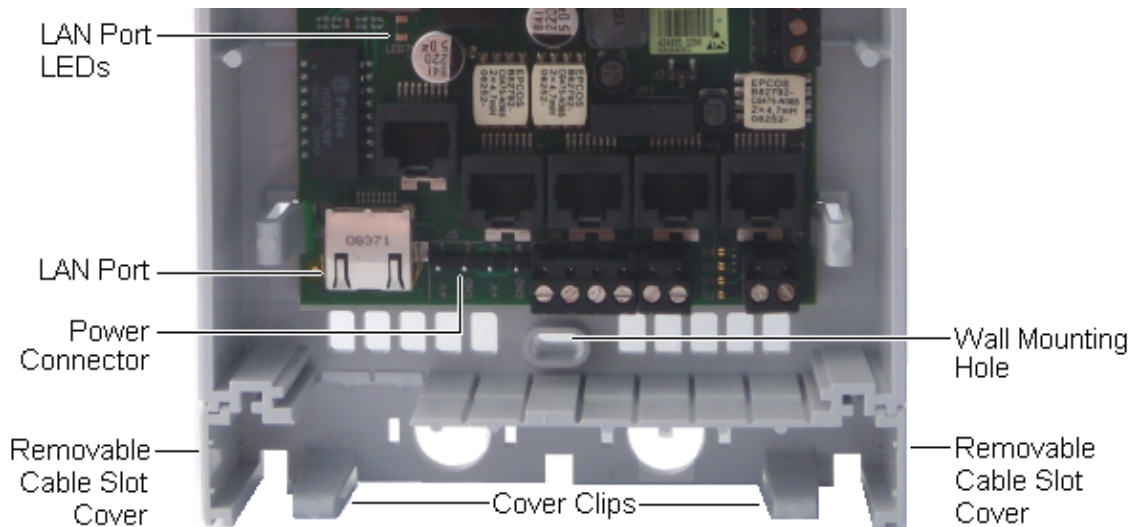

3. Collegare il cavo LAN da IP Office all'unità AIWS.
4. Collegare il cavo di alimentazione al connettore di alimentazione J5, vicino alla porta LAN AIWS.
5. Accendere l'unità AIWS.

#### Collegamenti correlati

[Installazione dell'unità AIWS](#) alla pagina 166

---

## Accesso all'interfaccia AIWS

### Informazioni su questa attività

È possibile accedere all'interfaccia AIWS utilizzando un browser Web.

### Procedura

1. Immettere l'indirizzo IP dell'unità AIWS nella barra degli indirizzi del browser.  
In alternativa, immettere `http://Elise-0091921` come indirizzo, sostituendo le cifre con la chiave del modulo dell'unità AIWS. La chiave del modulo è stampata sulla scheda di circuito AIWS.
2. Qualora venga visualizzato un avviso inerente il certificato di sicurezza, selezionarlo per procedere.
3. Immettere un nome utente e una password. I valori predefiniti sono **admin** e **changeme**.

Viene visualizzato il menu AIWS:

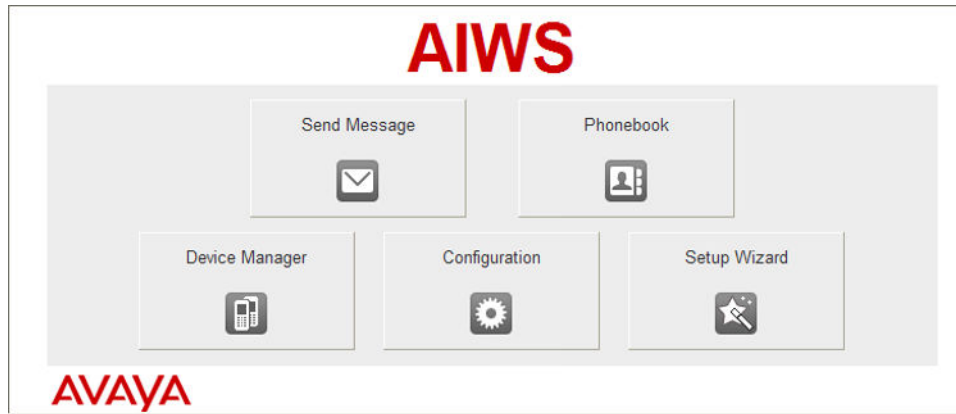

### Collegamenti correlati

[Installazione dell'unità AIWS](#) alla pagina 166

## Esecuzione della configurazione guidata

### Informazioni su questa attività

La prima volta che si accede all'unità AIWS, viene eseguita la configurazione guidata.

### Procedura

1. Accedere all'unità AIWS dal proprio browser.
2. Se l'unità è stata impostata sui valori predefiniti, la configurazione guidata si avvierà automaticamente. Se l'unità dispone già di impostazioni di configurazione, nel menu visualizzato selezionare **Configurazione guidata**.

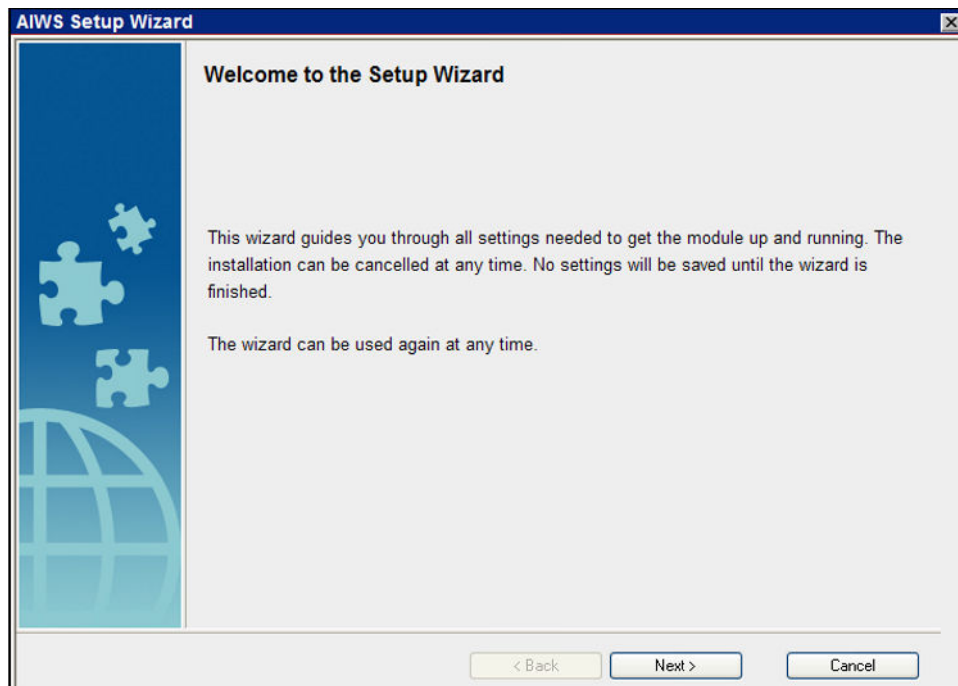

3. Fare clic su **Avanti**.

4. Immettere le impostazioni dell'indirizzo di rete per l'unità AIWS.

**AIWS Setup Wizard**

**Network Setup**

In a system with a DHCP server, the network parameters can be set automatically, otherwise the parameters have to be set manually.

Select how to set the network parameters

Automatically (DHCP)

Manually

Network Parameters

Host Name	<input type="text" value="AIW"/>	?
IP Address	<input type="text" value="192.168.42.211"/>	?
Subnet Mask	<input type="text" value="255.255.255.0"/>	?
Default Gateway	<input type="text" value="192.168.42.1"/>	?
Domain Name	<input type="text" value="example.com"/>	?
DNS Server	<input type="text" value="192.168.42.1"/>	?
WINS Server	<input type="text" value="0.0.0.0"/>	?

< Back    Next >    Cancel

- Impostare la modalità dei parametri di rete su **Manualmente**.
- **Nome host**  
Immettere un nome per identificare l'AIWS sulla rete.
- **Indirizzo IP/Subnet Mask**  
Immettere i dati dell'indirizzo IP utilizzabile da AIWS.
- Impostare i dettagli rimanenti affinché corrispondano a quelli usati dagli altri dispositivi in rete.
- Fare clic su **Avanti**.
- Immettere il numero di licenza fornito con l'unità AIWS e fare clic su **Avanti**.

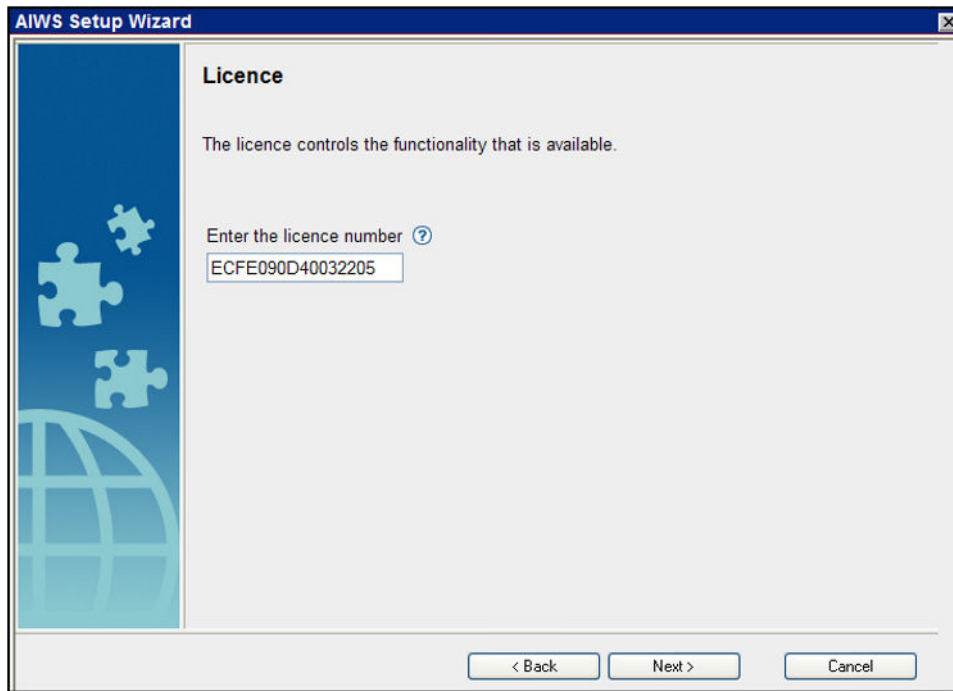

- Immettere l'indirizzo IP della stazione base master e fare clic su **Avanti**.

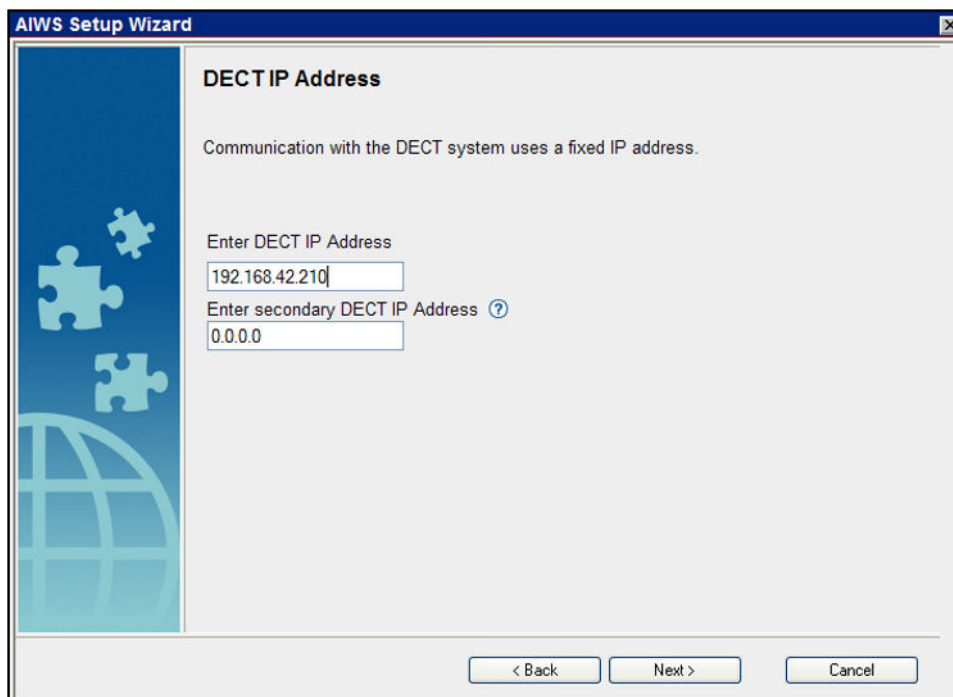

- Saranno visualizzate le opzioni **Data e ora**. Selezionare **Server orario NTP** e impostare l'opzione **Indirizzo IP server temporale** affinché corrisponda all'indirizzo IP di IP Office. Modificare gli altri valori per adattarli al sito del cliente.

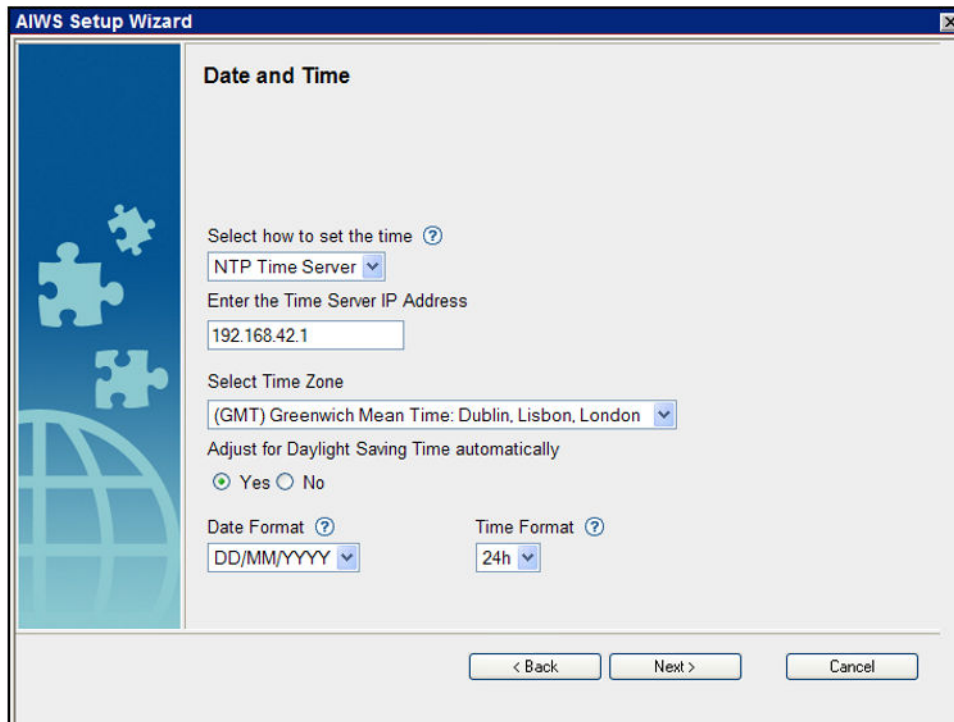

- Fare clic su **Avanti**. Verranno visualizzate le opzioni **Proprietà della rubrica**.
- Selezionare **TFTP**, per far sì che l'AIWS ottenga la rubrica da IP Office, quindi fare clic su **Avanti**.

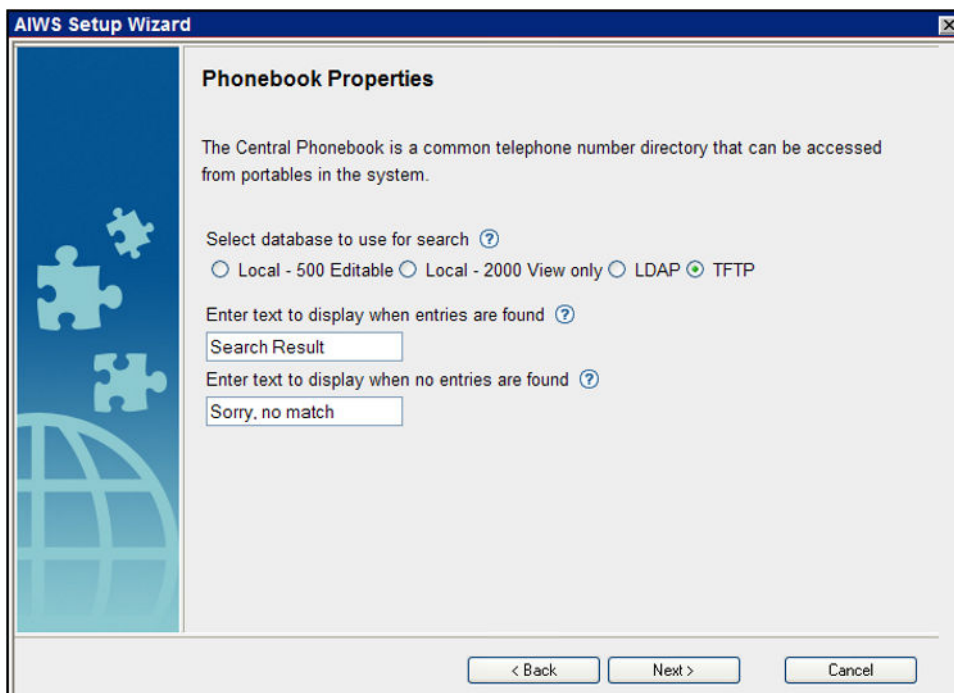

- Impostare l'**IP del server TFTP** sull'indirizzo IP di IP Office e fare clic su **Avanti**.

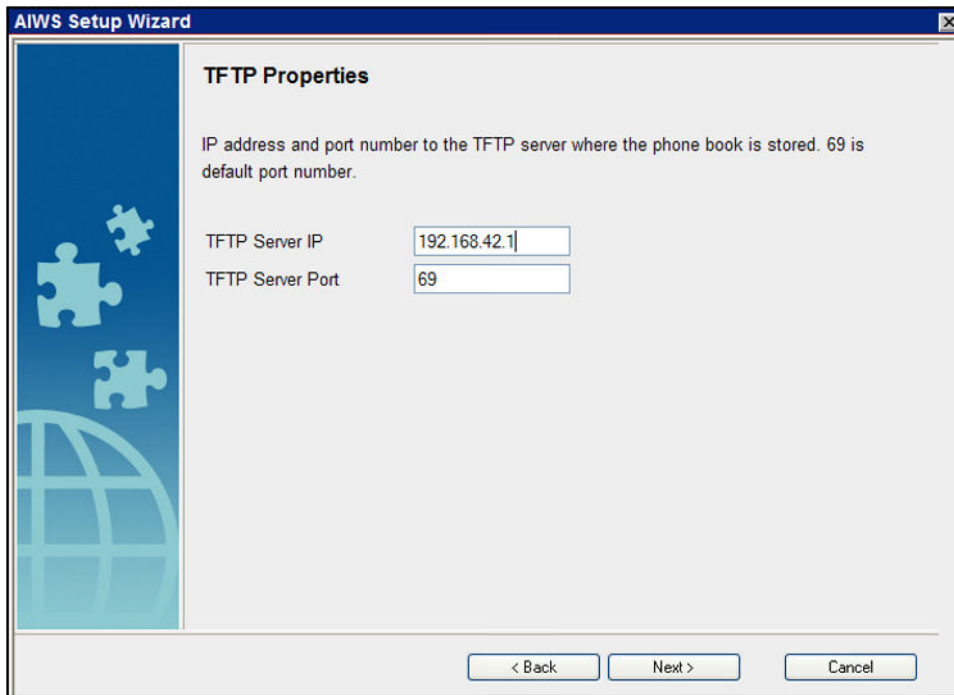

- Se necessario, modificare le password predefinite e fare clic su **Avanti**.



- Fare clic su **Fine** per salvare le impostazioni.

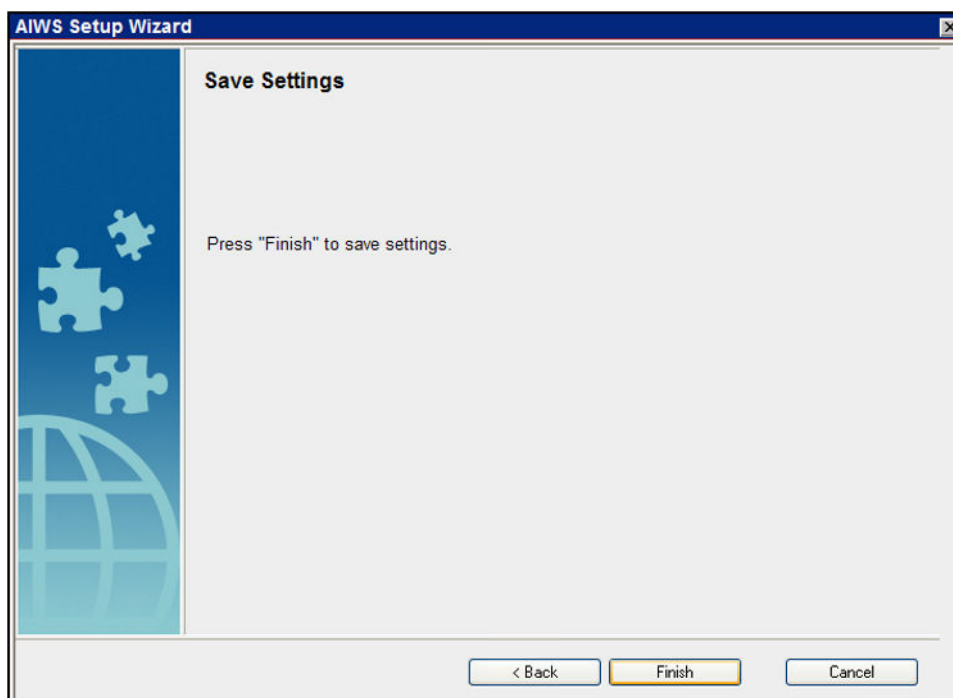

- Fare clic su **Riavvia ora**.

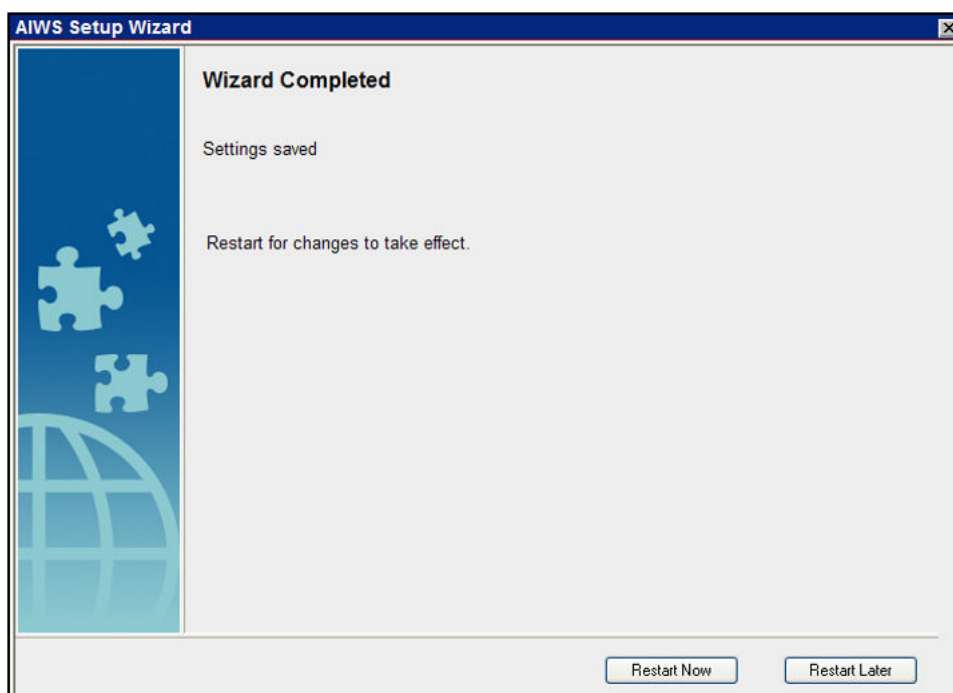

- Chiudere la sessione di accesso del browser. Avviare una nuova sessione utilizzando il nuovo indirizzo IP.

### Collegamenti correlati

[Installazione dell'unità AIWS](#) alla pagina 166

# Abilitazione del collegamento della stazione base/AIWS

## Informazioni su questa attività

L'indirizzo IP dell'unità AIWS deve essere immesso nella configurazione delle stazioni base.

## Collegamenti correlati

[Installazione dell'unità AIWS](#) alla pagina 166

[Configurazione della connessione DECT AIWS \(solo master\)](#) alla pagina 179

[Attivazione del registro degli stati \(master e slave\)](#) alla pagina 180

## Configurazione della connessione DECT AIWS (solo master)

### Informazioni su questa attività

Se il sistema include un'unità AIWS, attenersi alla procedura riportata di seguito per configurare la stazione base da sincronizzare con l'unità AIWS.

Se non è presente un'unità AIWS, passare alla sezione [Integrazione della rubrica](#) alla pagina 89.

### Procedura

1. Selezionare **Servizi**.
2. Selezionare **Rubrica** e disattivare l'opzione della rubrica.

Configuration	Update	Logging	HTTP	HTTP Client	SNMP	Provisioning	Phonebook	Logout
General								
LAN								
IP								
LDAP								
DECT								
VolP								
Unite								
<b>Services</b>								
Administration								
Users								
Device Overview								
DECT Sync								
Traffic								

Enable

General Settings

Search Direction Numbers

Phonebook Number

TFTP Settings

Server IP Address

External Directory File

Internal Directory File

Synch. Interval [min]

OK Cancel

3. Fare clic su **OK**.
4. Selezionare **UNITE**.

5. Selezionare la scheda **Gestione dispositivo**.

The screenshot shows a web-based configuration interface. On the left is a navigation menu with categories: Configuration, SMS, Device Management, Service Discovery, Status Log, and Logout. Under 'Configuration', sub-items include General, LAN, IP, LDAP, DECT, VoIP, Unite (highlighted), Services, Administration, Users, Device Overview, and DECT Sync. The main content area shows 'Portable Devices' and 'IP-DECT Devices' sections, both with 'Active Settings' labels. The 'IP-DECT Devices' section contains three input fields: 'Unite IP Address' (empty), 'Unite Resource Identity' (containing 'IPDECT'), and 'Unite Address' (empty). 'OK' and 'Cancel' buttons are located below the fields.

6. Per l'**indirizzo IP Unite**, immettere l'indirizzo IP che sarà assegnato all'unità AIWS durante la relativa installazione nel sistema DECT.
7. Fare clic su **OK**, quindi reimpostare la stazione base master.

**Collegamenti correlati**

- [Abilitazione del collegamento della stazione base/AIWS](#) alla pagina 179
- [Abilitazione del collegamento della stazione base/AIWS](#) alla pagina 197

**Attivazione del registro degli stati (master e slave)**

**Procedura**

1. Nel pannello sinistro selezionare **UNITE**. Selezionare la scheda **Registro stato**.

The screenshot shows the same configuration interface as above, but with the 'Unite' sub-item selected in the left navigation menu. The main content area now displays the 'Unite' configuration section, which includes two input fields: 'Unite IP Address' (empty) and 'Unite Resource Identity' (empty). 'OK' and 'Cancel' buttons are positioned below these fields.

2. Per l'**indirizzo IP Unite**, immettere l'indirizzo IP che sarà assegnato all'unità AIWS durante la relativa installazione nel sistema DECT.
3. Per l'**URI (Unite Resource Identity)** immettere un nome univoco da associare alla stazione base.
4. Fare clic su **OK**.
5. Selezionare la scheda **SMS**. Immettere nuovamente l'indirizzo IP che sarà assegnato all'unità AIWS, quando installata nel sistema DECT.
6. Fare clic su **OK**.

**Collegamenti correlati**

- [Abilitazione del collegamento della stazione base/AIWS](#) alla pagina 179
- [Abilitazione del collegamento della stazione base/AIWS](#) alla pagina 197

# Upgrade del firmware AIWS

## Informazioni su questa attività

L'unità AIWS viene fornita con un set di firmware predefinito. Sarà necessario procedere all'upgrade della versione del firmware fornita in dotazione con il software dell'applicazione IP Office. Con le unità AIWS sui sistemi Avaya Wireless DECT di IP Office, si consiglia di utilizzare esclusivamente il firmware fornito con il software dell'applicazione IP Office o indicato nella Bacheca tecnica di IP Office.

- **Importante:** il completamento della procedura potrebbe richiedere fino a 40 minuti.

## Procedura

1. Accedere all'unità da un browser.
2. Fare clic su **Configurazione**.



3. Annotare la versione del software. Verificare che corrisponda al firmware indicato come supportato dalla versione software sul sistema IP Office.
4. Nella barra degli indirizzi del browser cambiare la parte dell'indirizzo `/config/start.php` in `/system`.
5. Fare clic sul pulsante **Software**.

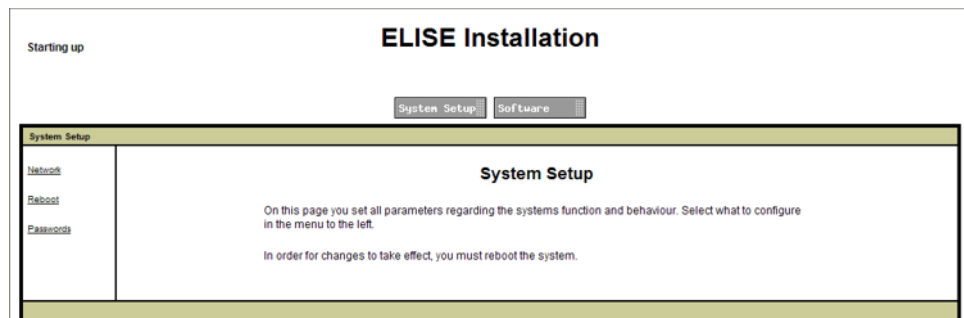

6. Nella barra laterale fare clic su **Installa immagine**.

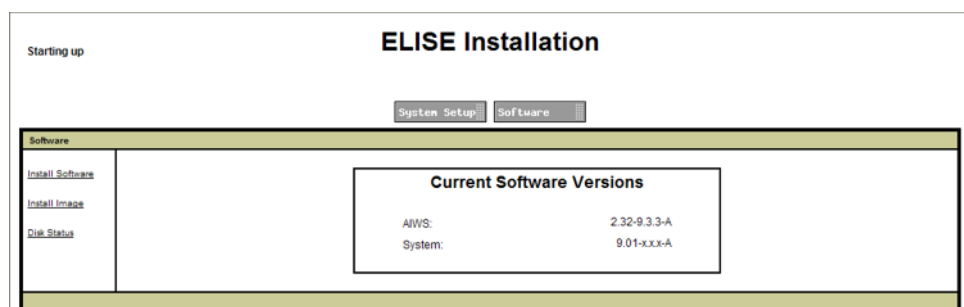

7. Fare clic sul pulsante **Parametri di backup**

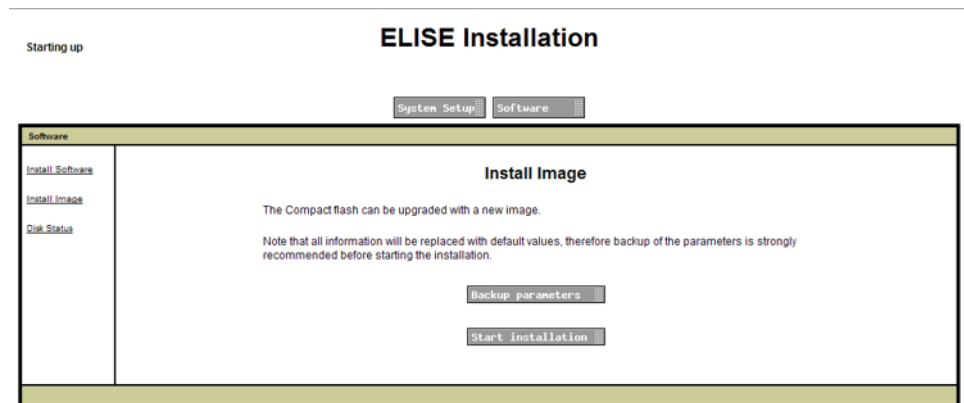

Nel browser viene visualizzata una finestra di dialogo per scaricare un file denominato aiws-backup dall'unità AIWS.

8. Selezionare l'opzione per salvare il file e selezionare una posizione di salvataggio. Annotare l'ubicazione poiché il file dovrà essere ricaricato dopo l'aggiornamento del firmware.
9. Fare clic sul pulsante **Avvia installazione**. Viene visualizzata una finestra di stato e avanzamento:

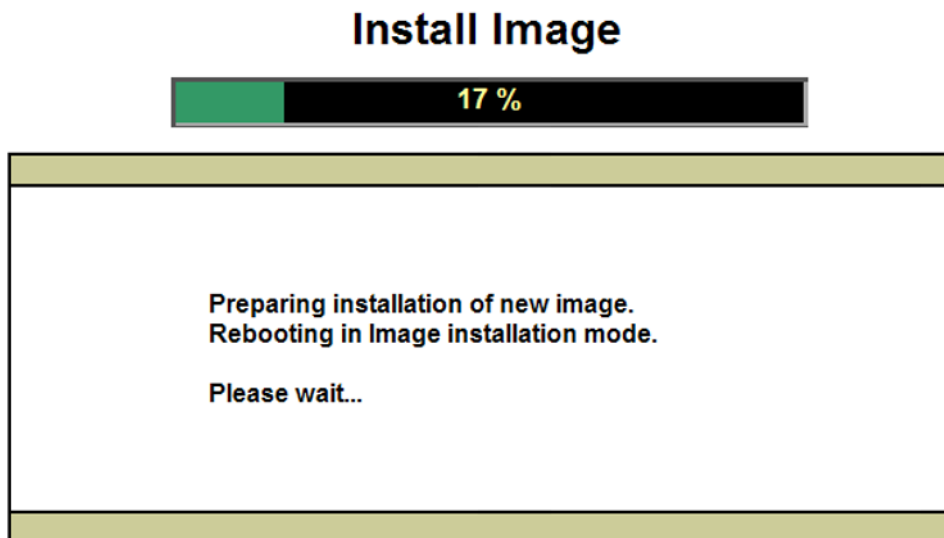

10. Dopo alcuni secondi, l'AIWS richiederà l'ubicazione del file del firmware da caricare.

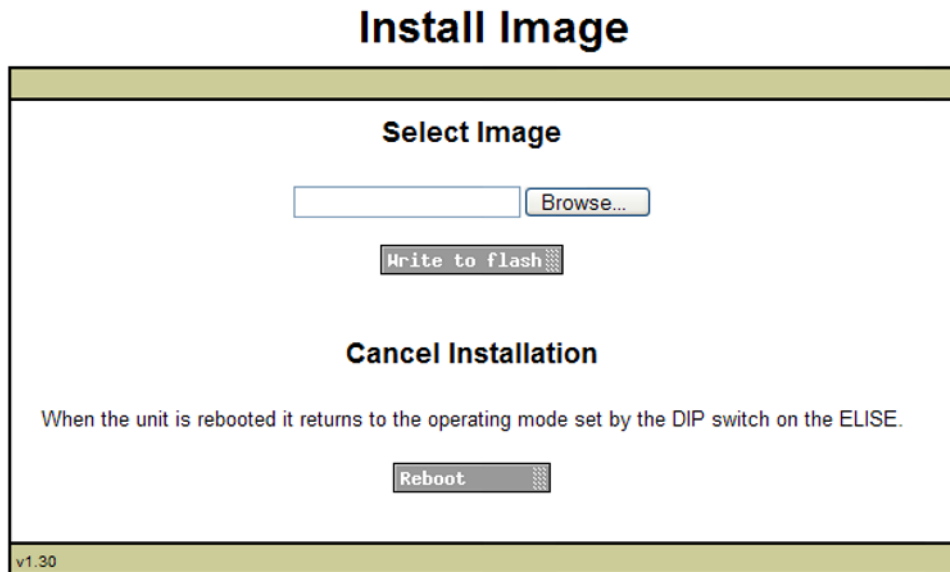

11. Fare clic su **Sfoggia**. Individuare la cartella AIWS nel software precedentemente estratto. Selezionare il file .img.

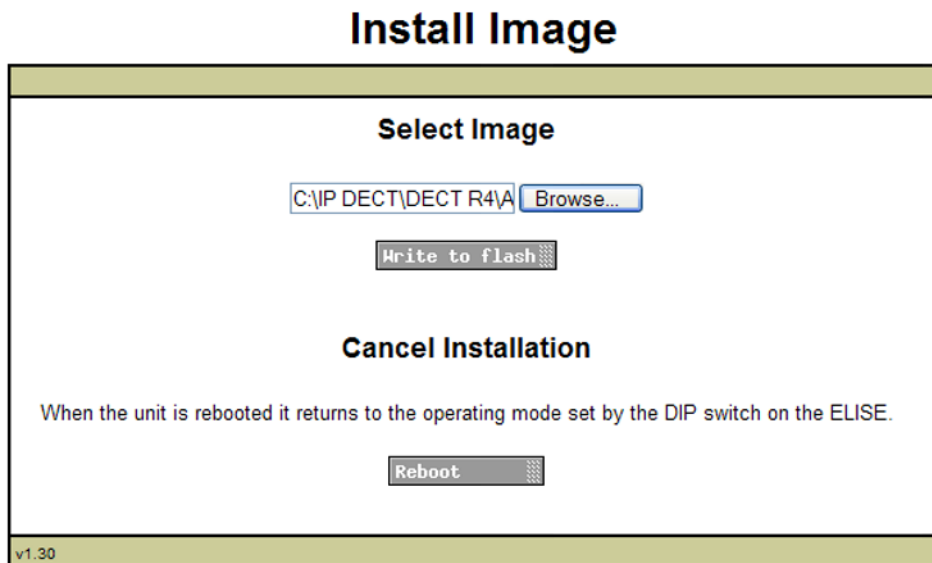

12. Fare clic sul pulsante **Scrivi su flash**.

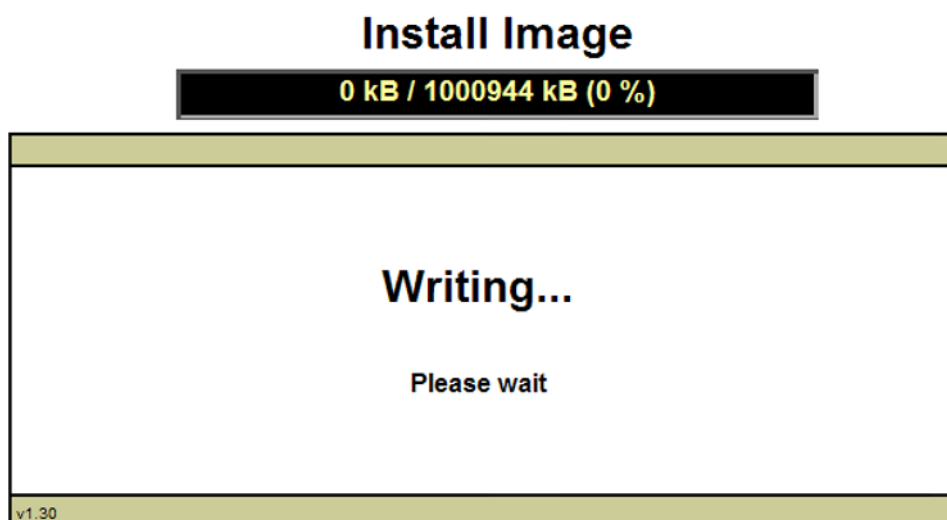

13. Attendere il completamento del processo. L'operazione potrebbe richiedere molto tempo, tuttavia è necessario attendere il completamento del processo.

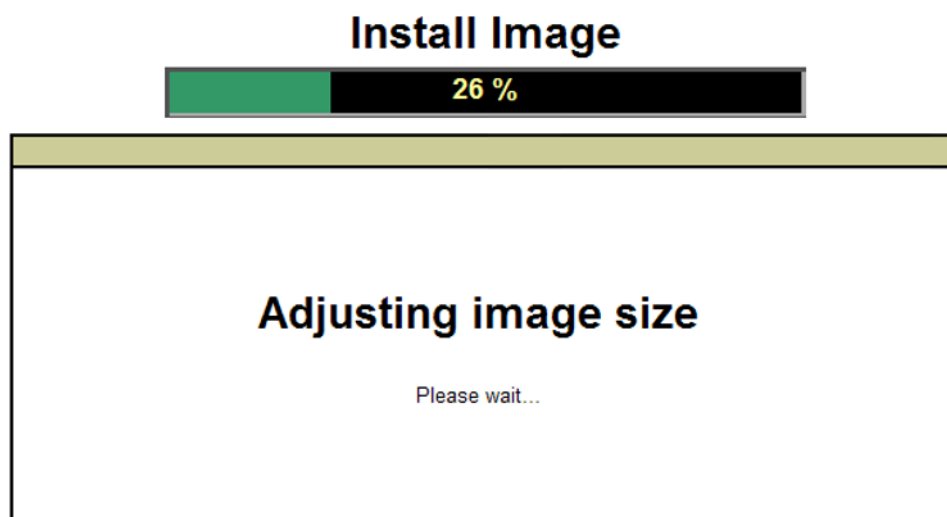

14. In caso di visualizzazione di un messaggio d'avviso sulla sicurezza del browser, selezionarlo per proseguire.

## Install Image

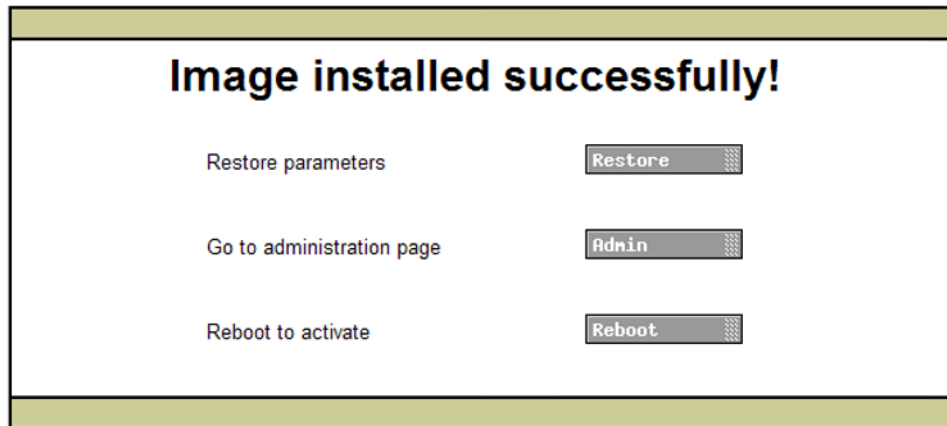

15. Fare clic su **Ripristino**. Viene visualizzata una finestra a parte.
16. Selezionare **Sfoggia**, quindi individuare e selezionare il file `aiws-backup` di cui si è precedentemente effettuato il backup.

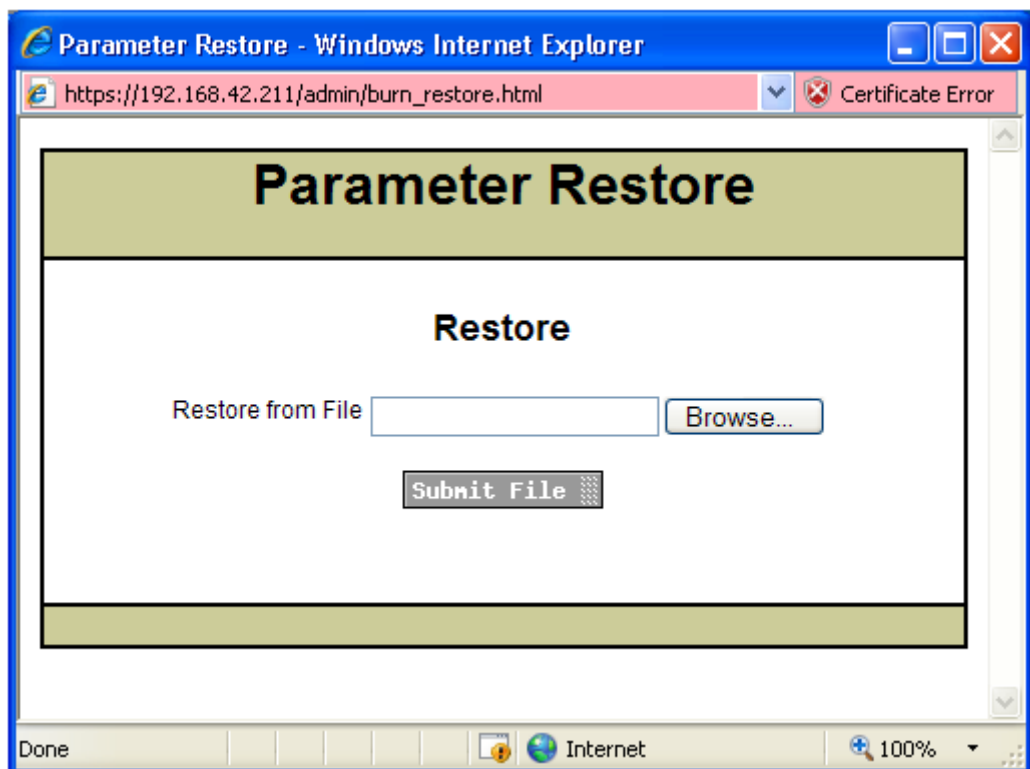

17. Fare clic su **Invia file**.



Una volta ripristinati i parametri, viene visualizzata una notifica.

18. Fare clic su **Chiudi**.

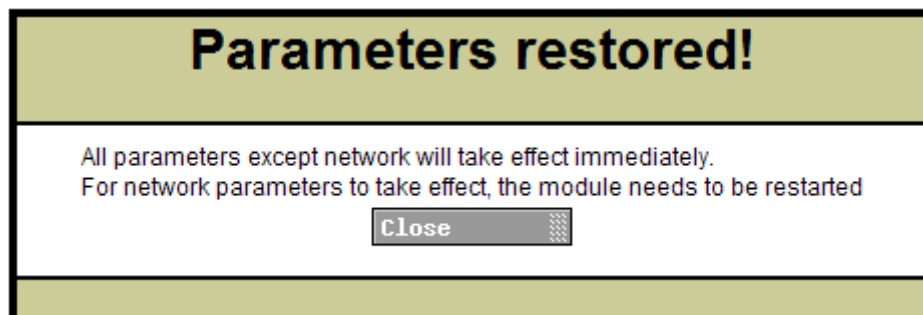

19. Selezionare **Riavvia**.

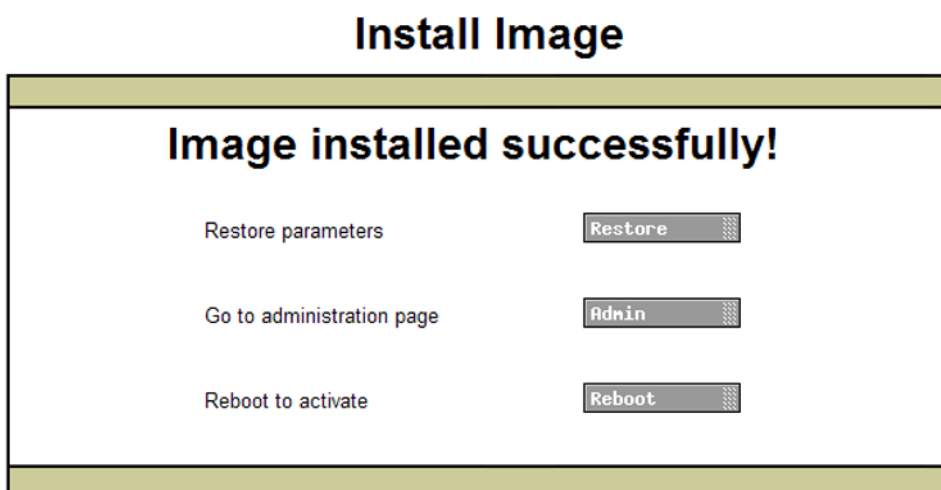

### Collegamenti correlati

[Installazione dell'unità AIWS](#) alla pagina 166

---

## Spegnimento dell'unità AIWS

### Informazioni su questa attività

Una volta configurata ed eseguito l'upgrade, l'unità AIWS dovrà essere spenta e scollegata prima di essere montata a parete

### Procedura

1. Nella parte superiore destra della scheda di circuito AIWS individuare il pulsante SW4.
2. Premere il pulsante finché la spia luminosa dell'unità AIWS non inizia a lampeggiare in arancione.
3. Rimuovere il cavo di alimentazione. Per evitare il riavvio dell'unità AIWS, scollegare l'alimentazione entro 10 minuti. In caso di riavvio dell'unità AIWS, prima di premere nuovamente il pulsante SW4, attendere finché la spia di funzionamento non indichi l'avvio (quando lampeggia in arancione).

### Collegamenti correlati

[Installazione dell'unità AIWS](#) alla pagina 166

---

## Montaggio dell'unità AIWS a parete

L'unità AIWS può essere montata a parete. Per semplificare l'utilizzo dopo l'installazione dell'unità, si consiglia di prevedere uno spazio libero di circa 150 mm sopra e 50 mm sotto l'unità.

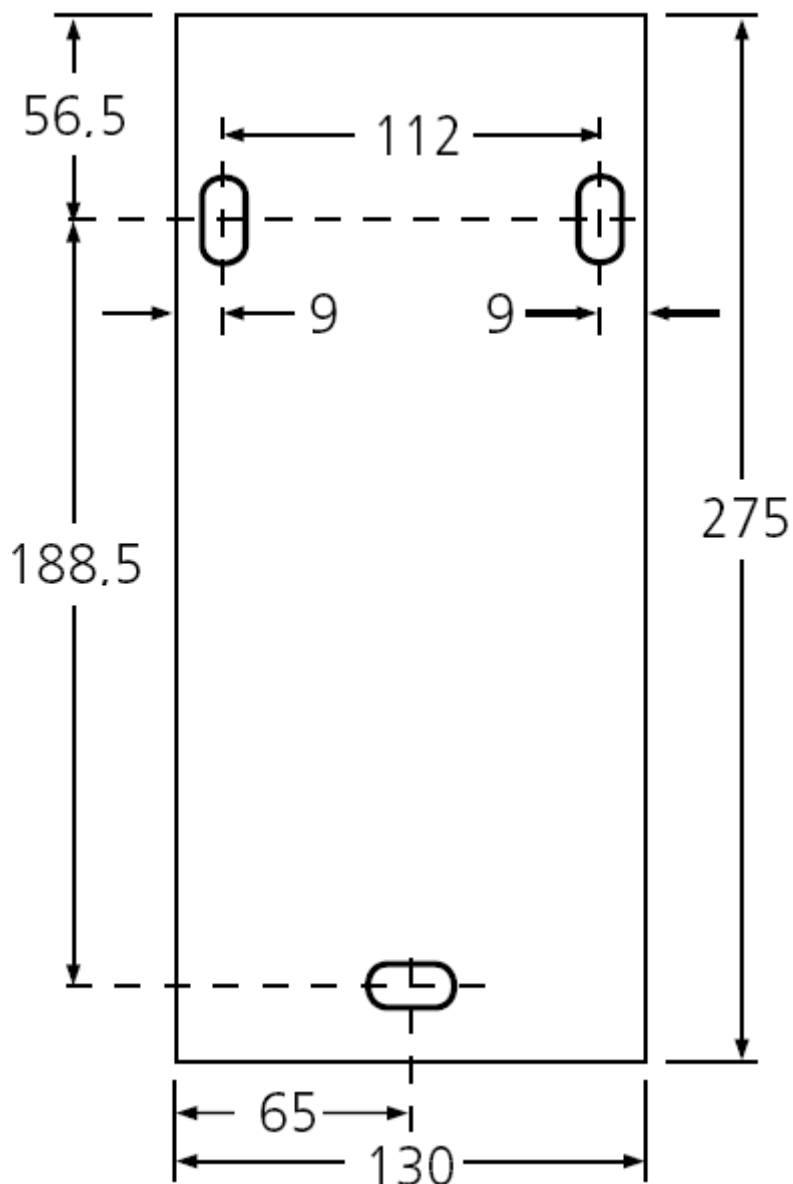

**Collegamenti correlati**

[Installazione dell'unità AIWS](#) alla pagina 166

---

## Riposizionamento del coperchio dell'unità AIWS

### Informazioni su questa attività

È possibile riposizionare il coperchio dell'unità AIWS senza utilizzare alcun attrezzo.

### Procedura

1. Verificare che l'unità AIWS funzioni perfettamente (spia verde) e possa essere esplorata dalla rete.

2. Controllare che i cavi siano instradati in modo tale che non rimangano impigliati quando si riposiziona il coperchio.
3. Inserire il coperchio sul bordo superiore dell'unità AIWS. Riavvitare il coperchio in posizione, verificando che i vari bordi di plastica si trovino nella relativa posizione originale.

I ganci del coperchio scatteranno in posizione.

**Collegamenti correlati**

[Installazione dell'unità AIWS](#) alla pagina 166

# Capitolo 22: Installazione di un'unità AIWS2

## Collegamenti correlati

[Ricerca dell'unità AIWS2](#) alla pagina 190

[Esecuzione della configurazione guidata](#) alla pagina 191

[Abilitazione del collegamento della stazione base/AIWS](#) alla pagina 197

[Upgrade del firmware AIWS](#) alla pagina 199

---

## Ricerca dell'unità AIWS2

Per impostazione predefinita, l'unità AIWS2 ottiene un indirizzo IP per la porta LAN 1 tramite DHCP, se possibile. In alternativa, è possibile utilizzare l'indirizzo MAC LAN 1 dell'unità, stampato sul retro dell'unità stessa.

## Collegamenti correlati

[Installazione di un'unità AIWS2](#) alla pagina 190

[Utilizzo della connessione di rete](#) alla pagina 190

[Utilizzo della connessione USB tramite la porta Management](#) alla pagina 191

## Utilizzo della connessione di rete

### Procedura

1. Collegare l'unità AIWS2 alla rete LAN tramite la porta LAN 1 situata sul retro dell'unità.
2. Collegare il cavo di alimentazione appropriato all'unità e attivare l'alimentazione.
3. Il LED di stato dovrebbe essere blu lampeggiante a brevi intervalli mentre viene avviata l'unità.
4. Quando si arresta l'indicazione di avvio, provare ad eseguire la ricerca dell'unità.
5. Immettere l'indirizzo IP dell'unità AIWS nella barra degli indirizzi del browser.
  - In alternativa, immettere `http://elise-XXXXXXXX` come indirizzo, in cui **XXXXXXXX** rappresenta il numero della chiave del modulo stampato sul retro dell'unità. Gli zeri iniziali possono essere omessi.
  - Se viene visualizzato un avviso sul certificato di sicurezza, selezionarlo per procedere.
  - Immettere un nome utente e una password. I valori predefiniti sono **admin** e **changeme**.

- Se è la prima volta che viene avviata l'unità AIWS2, compare l'installazione guidata. In alternativa, viene visualizzato il menu AIWS.

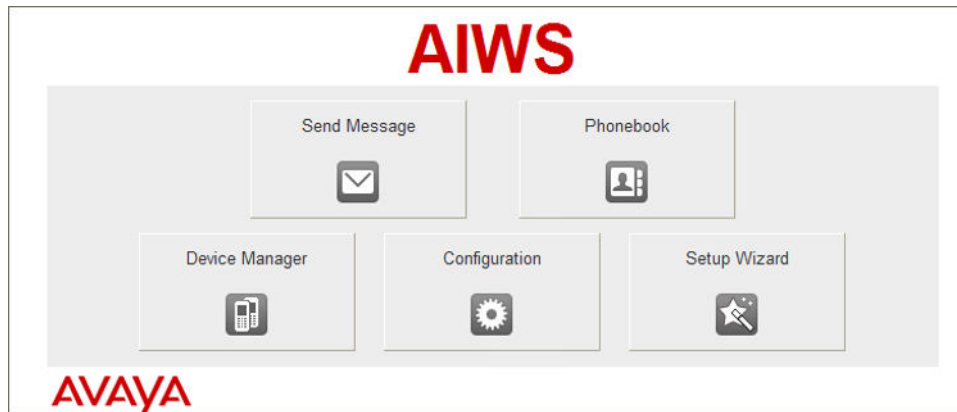

#### Collegamenti correlati

[Ricerca dell'unità AIWS2](#) alla pagina 190

## Utilizzo della connessione USB tramite la porta Management

L'unità AIWS2 supporta il collegamento e l'amministrazione tramite un cavo USB collegato alla porta **Management** situata nella parte anteriore dell'unità. Ciò richiede l'installazione di un driver del dispositivo che può essere eseguita dall'unità se impostata in modalità **archiviazione di massa**. Le informazioni dettagliate sull'installazione e sull'utilizzo vengono fornite nella documentazione allegata all'unità.

#### Collegamenti correlati

[Ricerca dell'unità AIWS2](#) alla pagina 190

---

## Esecuzione della configurazione guidata

### Informazioni su questa attività

La prima volta che si accede all'unità AIWS, viene eseguita la configurazione guidata.

### Procedura

1. Accedere all'unità AIWS dal proprio browser.

2. Se l'unità è stata impostata sui valori predefiniti, la configurazione guidata si avvierà automaticamente. Se l'unità dispone già di impostazioni di configurazione, nel menu visualizzato selezionare **Configurazione guidata**.



3. Fare clic su **Avanti**.
4. Immettere le impostazioni dell'indirizzo di rete per l'unità AIWS.

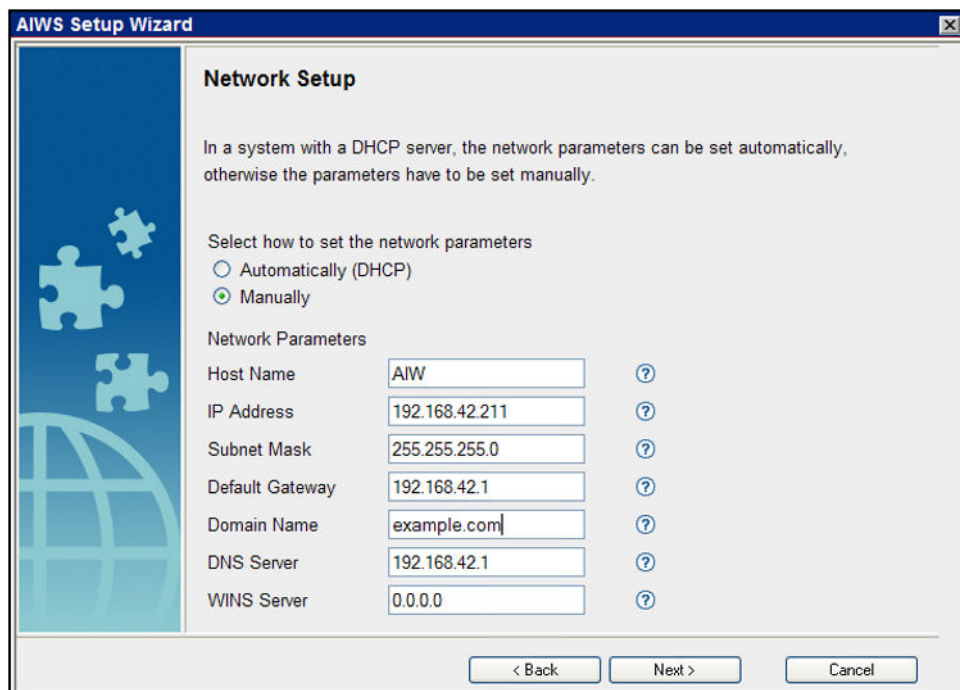

- Impostare la modalità dei parametri di rete su **Manualmente**.
- **Nome host**

Immettere un nome per identificare l'AIWS sulla rete.

- **Indirizzo IP/Subnet Mask**

Immettere i dati dell'indirizzo IP utilizzabile da AIWS.

- Impostare i dettagli rimanenti affinché corrispondano a quelli usati dagli altri dispositivi in rete.
- Fare clic su **Avanti**.
- Immettere il numero di licenza fornito con l'unità AIWS e fare clic su **Avanti**.

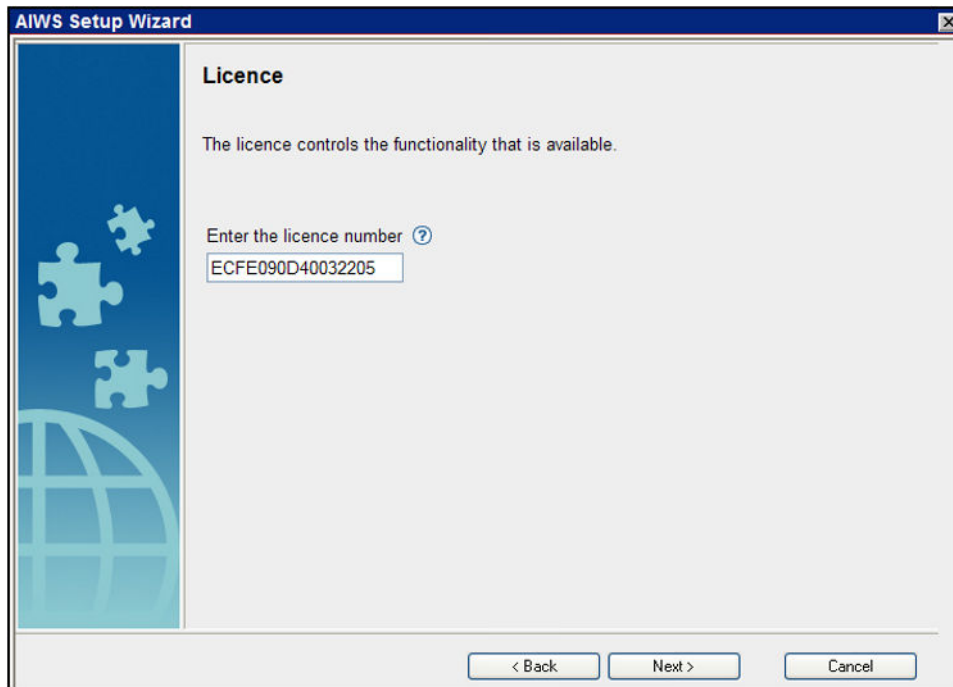

- Immettere l'indirizzo IP della stazione base master e fare clic su **Avanti**.

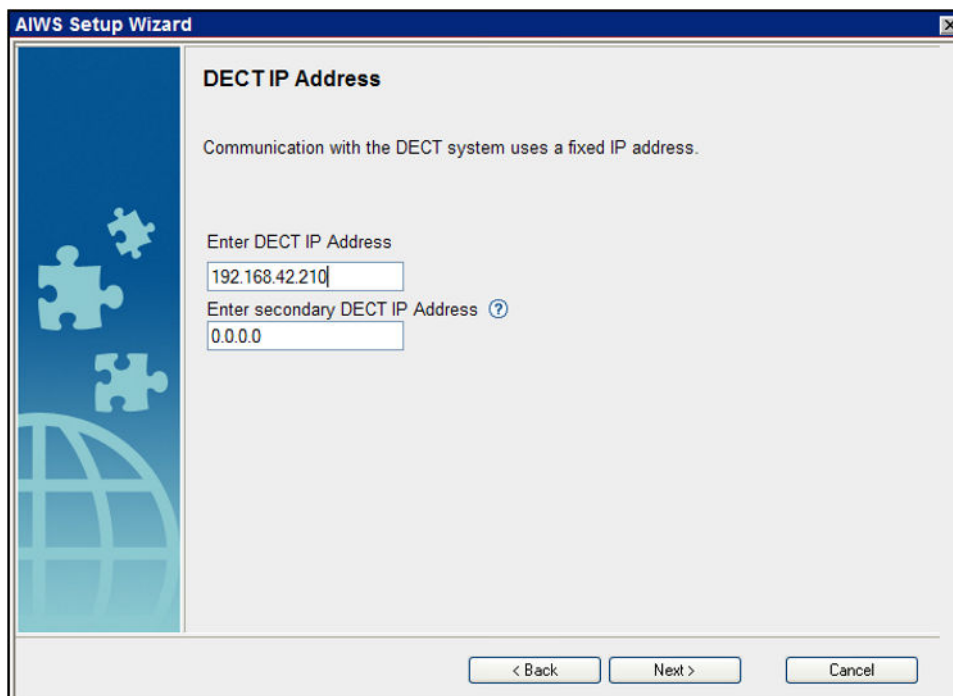

- Saranno visualizzate le opzioni **Data e ora**. Selezionare **Server orario NTP** e impostare l'opzione **Indirizzo IP server temporale** affinché corrisponda all'indirizzo IP di IP Office. Modificare gli altri valori per adattarli al sito del cliente.

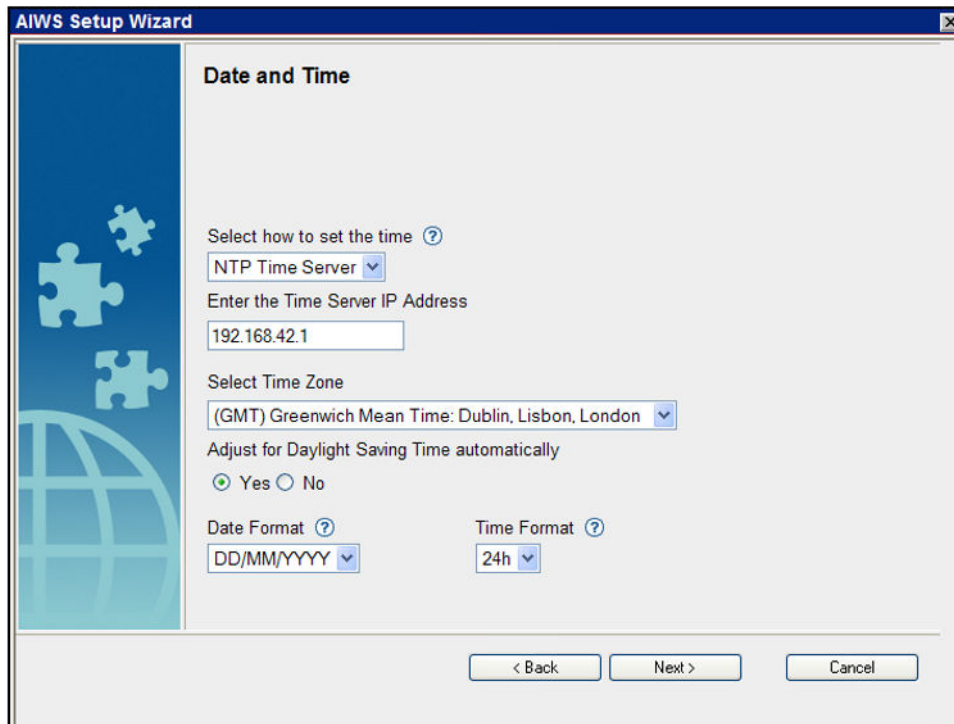

- Fare clic su **Avanti**. Verranno visualizzate le opzioni **Proprietà della rubrica**.
- Selezionare **TFTP**, per far sì che l'AIWS ottenga la rubrica da IP Office, quindi fare clic su **Avanti**.

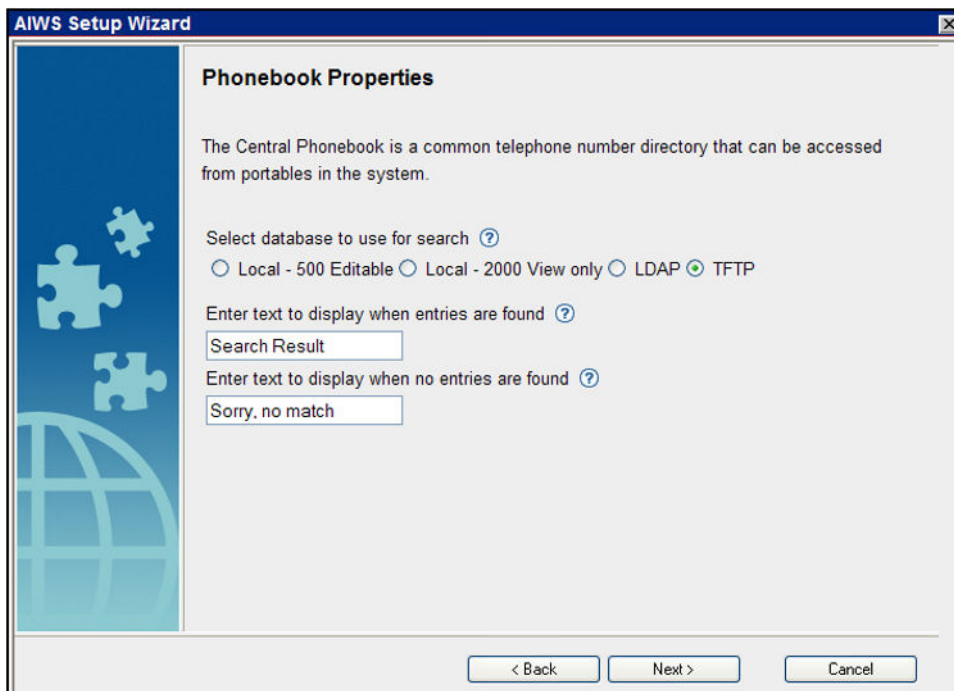

- Impostare l'**IP del server TFTP** sull'indirizzo IP di IP Office e fare clic su **Avanti**.

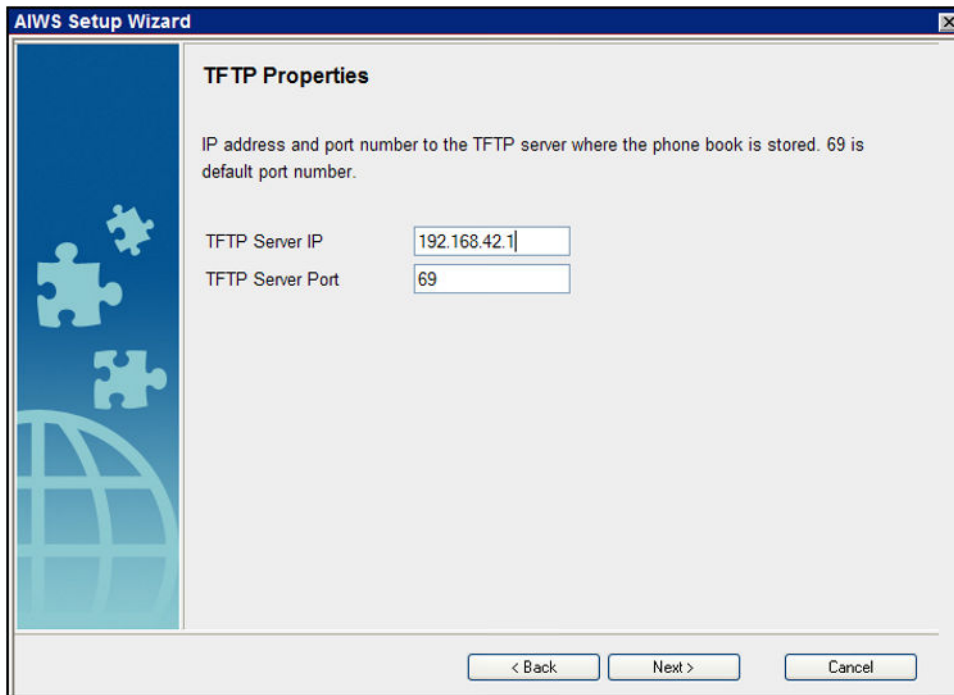

- Se necessario, modificare le password predefinite e fare clic su **Avanti**.



- Fare clic su **Fine** per salvare le impostazioni.

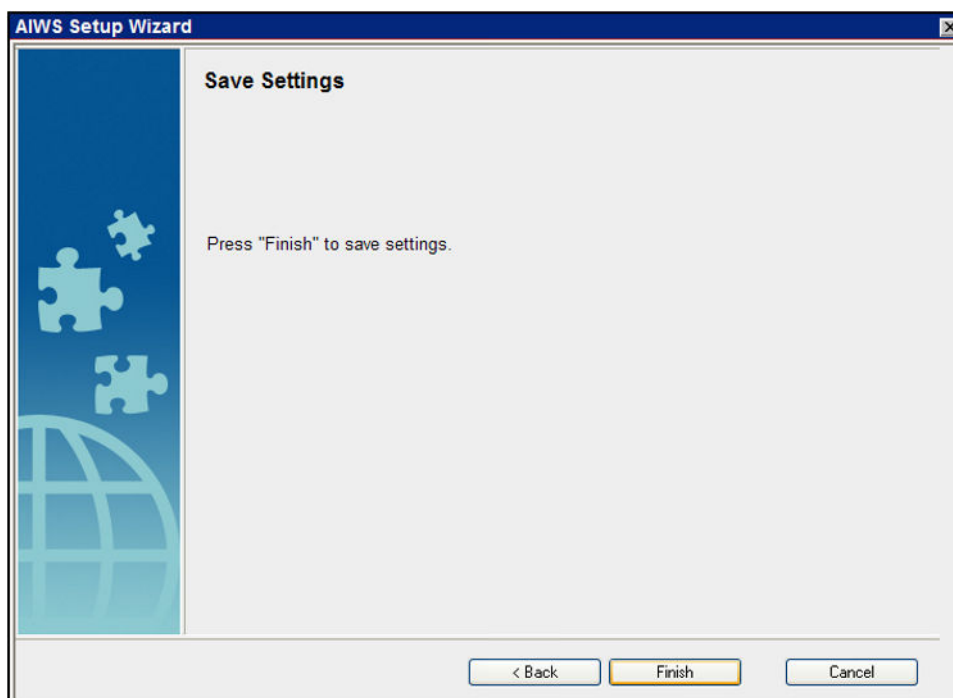

- Fare clic su **Riavvia ora**.

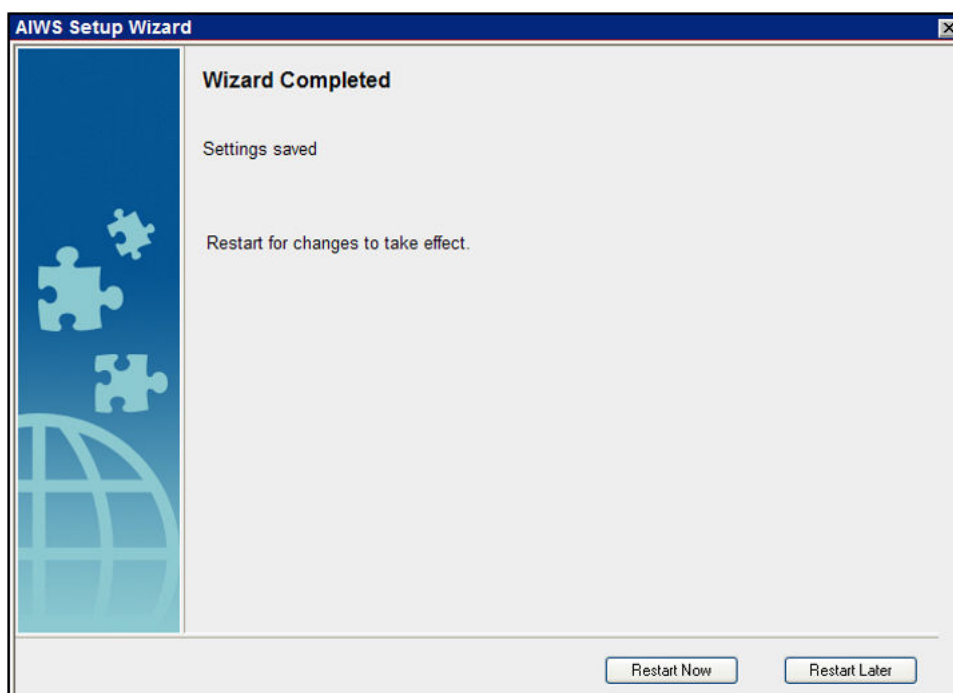

- Chiudere la sessione di accesso del browser. Avviare una nuova sessione utilizzando il nuovo indirizzo IP.

### Collegamenti correlati

[Installazione di un'unità AIWS2](#) alla pagina 190

## Abilitazione del collegamento della stazione base/AIWS

L'indirizzo IP dell'unità AIWS deve essere immesso nella configurazione delle stazioni base.

### Collegamenti correlati

[Installazione di un'unità AIWS2](#) alla pagina 190

[Configurazione della connessione DECT AIWS \(solo master\)](#) alla pagina 179

[Attivazione del registro degli stati \(master e slave\)](#) alla pagina 180

## Configurazione della connessione DECT AIWS (solo master)

### Informazioni su questa attività

Se il sistema include un'unità AIWS, attenersi alla procedura riportata di seguito per configurare la stazione base da sincronizzare con l'unità AIWS.

Se non è presente un'unità AIWS, passare alla sezione [Integrazione della rubrica](#) alla pagina 89.

### Procedura

1. Selezionare **Servizi**.
2. Selezionare **Rubrica** e disattivare l'opzione della rubrica.

Configuration	Update	Logging	HTTP	HTTP Client	SNMP	Provisioning	Phonebook	Logout
General								
LAN								
IP								
LDAP								
DECT								
VoIP								
Unite								
<b>Services</b>								
Administration								
Users								
Device Overview								
DECT Sync								
Traffic								

Enable

General Settings

Search Direction Numbers

Phonebook Number

TFTP Settings

Server IP Address

External Directory File

Internal Directory File

Synch. Interval [min]

3. Fare clic su **OK**.
4. Selezionare **UNITE**.

5. Selezionare la scheda **Gestione dispositivo**.

The screenshot shows a web-based configuration interface. On the left is a navigation menu with categories: Configuration, SMS, Device Management, Service Discovery, Status Log, and Logout. Under 'Configuration', sub-items include General, LAN, IP, LDAP, DECT, VoIP, Unite (highlighted), Services, Administration, Users, Device Overview, and DECT Sync. The main content area shows 'Portable Devices' and 'IP-DECT Devices' sections, both with 'Active Settings' labels. The 'IP-DECT Devices' section contains three input fields: 'Unite IP Address' (empty), 'Unite Resource Identity' (containing 'IPDECT'), and 'Unite Address' (empty). 'OK' and 'Cancel' buttons are located below the fields.

6. Per l'**indirizzo IP Unite**, immettere l'indirizzo IP che sarà assegnato all'unità AIWS durante la relativa installazione nel sistema DECT.
7. Fare clic su **OK**, quindi reimpostare la stazione base master.

**Collegamenti correlati**

- [Abilitazione del collegamento della stazione base/AIWS](#) alla pagina 179
- [Abilitazione del collegamento della stazione base/AIWS](#) alla pagina 197

**Attivazione del registro degli stati (master e slave)**

**Procedura**

1. Nel pannello sinistro selezionare **UNITE**. Selezionare la scheda **Registro stato**.

The screenshot shows the same configuration interface as above, but with the 'Unite' menu item highlighted in the left sidebar. The main content area shows the 'Unite' configuration section with two input fields: 'Unite IP Address' (empty) and 'Unite Resource Identity' (empty). 'OK' and 'Cancel' buttons are at the bottom.

2. Per l'**indirizzo IP Unite**, immettere l'indirizzo IP che sarà assegnato all'unità AIWS durante la relativa installazione nel sistema DECT.
3. Per l'**URI (Unite Resource Identity)** immettere un nome univoco da associare alla stazione base.
4. Fare clic su **OK**.
5. Selezionare la scheda **SMS**. Immettere nuovamente l'indirizzo IP che sarà assegnato all'unità AIWS, quando installata nel sistema DECT.
6. Fare clic su **OK**.

**Collegamenti correlati**

- [Abilitazione del collegamento della stazione base/AIWS](#) alla pagina 179
- [Abilitazione del collegamento della stazione base/AIWS](#) alla pagina 197

---

# Upgrade del firmware AIWS

## Informazioni su questa attività

L'unità AIWS viene fornita con un set di firmware predefinito. Sarà necessario procedere all'upgrade della versione del firmware fornita in dotazione con il software dell'applicazione IP Office. Con le unità AIWS sul sistema IP Office, si consiglia di utilizzare solamente il firmware fornito con il software dell'applicazione IP Office o indicato nel bollettino tecnico di IP Office. Sistemi Avaya Wireless DECT

Tramite una memory stick USB con un software di avvio (autoupdate.bin), è possibile eseguire l'upgrade del modulo sul campo.

## Procedura

1. Inserire la memory stick USB nel connettore USB contrassegnato con 1.
2. Eseguire un riavvio controllato tramite il pulsante Riavvia premendolo e rilasciandolo entro 4 secondi.

Il LED di stato indica l'arresto del sistema lampeggiando brevemente in blu chiaro. Prima di riavviare il sistema, il LED di stato indica di attendere per un minuto lampeggiando in giallo chiaro.

3. Quando il LED di stato indica l'avvio del sistema lampeggiando brevemente in blu chiaro, premere il pulsante Mode entro 3 secondi.

Il pulsante Mode indica la modalità provvisoria con una luce blu fissa.

## Risultato

A questo punto, il modulo rileva la memory stick e inizia il processo di upgrade, che viene indicato dal LED di stato con una luce gialla fissa. Il processo di upgrade richiede circa 7 - 8 minuti.

Una volta completato l'upgrade, il modulo continua l'operazione e avvia il software utilizzato l'ultima volta. Il completamento dell'operazione può richiedere fino a 10 minuti.

Per verificare che l'upgrade sia stato effettuato correttamente, è possibile reinserire la memory stick USB nel PC e aprire il file autoupdate.log. Alla fine di questo file, dovrebbe essere riportato un messaggio simile al seguente: "Aggiornamento completato".

### Nota:

Se la memory stick USB contiene un software di avvio difettoso, il modulo verrà avviato in modalità provvisoria.

## Collegamenti correlati

[Installazione di un'unità AIWS2](#) alla pagina 190

[Upgrade del software AIWS2](#) alla pagina 199

[Passaggio da una versione software all'altra](#) alla pagina 200

# Upgrade del software AIWS2

## Informazioni su questa attività

Assicurarsi che il client Device Manager non sia aperto e che il client ftp non sia connesso al modulo.

Le informazioni memorizzate nel database non verranno sovrascritte una volta installato il nuovo software. In fase di upgrade, vengono mantenuti i file presenti nella cartella netpage nell'area ftp, sia nuovi che modificati.

## Procedura

1. Fare clic su **Configurazione** nella pagina iniziale.
2. Selezionare **Software > Installazione** nel menu visualizzato sulla pagina Configurazione.

### **Nota:**

Avaya consiglia di eseguire sempre un'operazione di backup prima di installare nuovi programmi software.

3. Selezionare il software (.pkg) da caricare. Il software sostituisce il programma non in esecuzione.
4. Selezionare **Attiva immediatamente** se si desidera eseguire subito il nuovo software.
5. Selezionare **Copia impostazioni correnti** se si desidera importare le impostazioni attualmente utilizzate nel nuovo software.

Questa opzione non viene applicata se il tipo di software è diverso da quello attualmente utilizzato. Se il tipo di software è diverso, il modulo verrà sempre avviato con le impostazioni predefinite.

6. Fare clic sul pulsante **Avvia installazione**.

## Collegamenti correlati

[Upgrade del firmware AIWS](#) alla pagina 199

## Passaggio da una versione software all'altra

### Informazioni su questa attività

Se sul modulo sono installate due versioni software, è possibile passare da una versione all'altra.

### Procedura

1. Fare clic su **Configurazione** nella pagina iniziale.
2. Selezionare **Software > Switch** nel menu visualizzato sulla pagina Configurazione.
3. In **Seleziona impostazioni** selezionare una delle seguenti opzioni:
  - **Mantieni impostazioni precedenti** - Le impostazioni utilizzate l'ultima volta per il software vengono riattivate dopo il passaggio alla versione desiderata. Questa opzione è disponibile solo se il software è stato utilizzato almeno un'altra volta in precedenza.
  - **Copia impostazioni correnti** - Viene copiata la configurazione del software attualmente utilizzato, che è disponibile solo se entrambe le versioni software sono dello stesso tipo.
  - **Usa impostazioni predefinite** - Vengono applicate le impostazioni predefinite.

 **Nota:**

Le attuali impostazioni di rete del software in uso vengono conservate e applicate al software a cui si desidera passare.

4. Fare clic su **Passa a**.

**Collegamenti correlati**

[Upgrade del firmware AIWS](#) alla pagina 199

# Parte 10: Installazione senza provisioning

# Capitolo 23: Installazione senza provisioning

Questo metodo di installazione viene utilizzato con i sistemi precedenti a IP Office versione 7.0 e con i sistemi che includono telefoni che non supportano il provisioning di IP Office.

- **Quando effettuare l'installazione senza provisioning**

Si consiglia di effettuare l'[installazione con il provisioning](#) alla pagina 59 di IP Office per tutte le implementazioni, a eccezione di quelle che non contengono i telefoni della serie 3700.

- Si presuppone che l'utente abbia acquisito familiarità con l'installazione e la configurazione dei sistemi IP Office.

La procedura d'installazione e le acquisizioni delle schermate utilizzate nel presente documento sono solo a scopo esemplificativo. Dopo aver acquisito familiarità con la procedura d'installazione, è possibile utilizzare altri metodi e sequenze dei dispositivi installati. Ad esempio, sarà possibile installare tutte le stazioni base slave prima di aver installato la stazione base master.

Un'installazione senza provisioning comprende le seguenti procedure:

- [Estrazione del software DECT](#) alla pagina 206
- [Configurazione delle linee IP DECT](#) alla pagina 208
- [Aggiunta di licenze](#) alla pagina 210
- [Configurazione della stazione base master](#) alla pagina 212
- [Configurazione delle stazioni base slave IP](#) alla pagina 235
- [Montaggio delle stazioni base](#) alla pagina 246
- [Assegnazione dei telefoni DECT](#) alla pagina 249

## Collegamenti correlati

[Requisiti per l'installazione di IP Office](#) alla pagina 60

[Requisiti per l'installazione della stazione base IP](#) alla pagina 204

[Requisiti per l'assegnazione dei telefoni](#) alla pagina 205

[Estrazione del software DECT](#) alla pagina 206

---

## Requisiti per l'installazione di IP Office

- Si presuppone che l'utente abbia acquisito familiarità con l'installazione e la configurazione dei sistemi IP Office.

### Informazioni

- Nome utente e password di servizio per l'accesso alla configurazione di IP Office.
- Nome utente e password di servizio per l'accesso alle impostazioni di sicurezza di IP Office.
- Indirizzo IP di IP Office
- Licenze Avaya IP Endpoint.

### Parti

- DVD del software IP Office o immagine del software di amministrazione di IP Office.

### Strumenti

- Programmazione del PC con l'applicazione IP Office Manager installata. Per modificare le impostazioni dell'indirizzo IP, è necessario disporre dei diritti di amministratore sul PC, tranne in caso di funzionamento come client DHCP.
- Software per l'estrazione dei file compressi.

### Collegamenti correlati

[Installazione con provisioning](#) alla pagina 59

[Installazione senza provisioning](#) alla pagina 203

---

## Requisiti per l'installazione della stazione base IP

### Informazioni

- Avaya Wireless DECT SARI.
- Indirizzi IP delle stazioni base.
- Piani dettagliati in seguito all'ispezione del sito, riportanti le ubicazioni previste per le stazioni base, le prese LAN e l'eventuale necessità di prese di alimentazione.

### Parti

- Terminale base

Include:

- Terminale base.
- Due viti da 3,5 mm e due tasselli da 6 mm adatti per il montaggio su una parete solida (di mattoni o materiale simile).
- Cavo LAN da 1,2 metri. Qualora debba essere sostituito con un cavo più lungo, utilizzare un cavo LAN Ethernet CAT5.

#### **Importante:**

Per IP Office versione 10.0 e successive, i terminali base IPBS1 sono supportati solo come terminali base radio slave. Non sono più supportati con altri ruoli, come ad esempio il ruolo master. Durante l'upgrade dei sistemi, tutti i terminali base IPBS1 esistenti in uso con ruoli non slavi devono essere sostituiti con un terminale IPBS2/ IPBS3 o IPBL1.

- Se si utilizza Power over Ethernet:
  - Il terminale base supporta Power over Ethernet, IEEE 802.3af, classe 2.
- Se non si utilizza Power over Ethernet:
  - Alimentatore del terminale base.

Necessario, qualora per alimentare il terminale base non si utilizzi Power over Ethernet. Tenere presente che gli alimentatori del terminale base includono un cavo da 8 metri, dalla PSU al terminale base. Accertarsi di disporre del tipo di alimentatore appropriato.

- BSX-0013: Europa (ad eccezione del Regno Unito).
- BSX-0014: Regno Unito.
- BSX-0015: USA/Canada.
- BSX-0016: Australia.
- Presa elettrica.
- Presa LAN.

### Strumenti

- Programmazione del PC con il software Avaya Wireless DECT.
- Browser web.
- Trapani e relative punte adatte per la posizione di montaggio a parete della stazione IPBS.
- Cacciaviti per serrare le viti utilizzate per il montaggio a parete della stazione IPBS.

### Collegamenti correlati

[Installazione senza provisioning](#) alla pagina 203

---

## Requisiti per l'assegnazione dei telefoni

### Informazioni

- Nome utente e password di servizio per accedere alla configurazione di IP Office.
- Nomi utenti e numeri di interni per i telefoni DECT.
- Numeri IPEI dei telefoni, qualora si utilizzi una modalità d'installazione preconfigurata.

### Strumenti

- **IP Office Manager.**
- **Device Manager**

Deve essere eseguito l'upgrade del software installato su ogni telefono affinché corrisponda a quello fornito con il software Avaya Wireless DECT. Ciò si effettua utilizzando il software Windows Device Manager per aggiornare i telefoni con un dispositivo di ricarica avanzato o utilizzando AIWS Device Manager per aggiornare i telefoni in modalità aerea.

- Browser Web (sono supportati Internet Explorer o Firefox).

### Collegamenti correlati

[Installazione senza provisioning](#) alla pagina 203

## Estrazione del software DECT

### Informazioni su questa attività

Prima di installare Avaya Wireless DECT, oltre a installare IP Office Manager, estrarre il software Avaya Wireless DECT sul proprio PC di programmazione.

- Avaya Wireless DECT è supportato su una serie di sistemi Avaya. Per il funzionamento di IP Office, è necessario utilizzare un software dotato di specifica documentazione poiché testato e supportato con IP Office. I dettagli del software supportato sono inclusi nel bollettino tecnico IP Office per ciascuna versione.

### Procedura

1. Sul PC di programmazione creare una cartella con un nome descrittivo, ad esempio `c:\IP_DECT_R4`.
2. Nel software IP Office Administrator Application (vale a dire il software dal quale è stato installato IP Office Manager), individuare la cartella `IPDECT`.
  - La cartella contiene un file `DECT R4.zip`. Si tratta del file contenente il software per Avaya Wireless DECT.
  - Il file `IPDECT.zip` contiene un software per il prodotto IP DECT più obsoleto e non viene usato per Avaya Wireless DECT.
3. Copiare il file `DECT R4.zip` nella cartella creata sul PC di programmazione.
4. Tramite WinZip o uno strumento simile, estrarre il contenuto del file zip nella cartella, mantenendo la struttura della directory dei file zip.

La serie di file dovrà assomigliare a quella riportata di seguito.

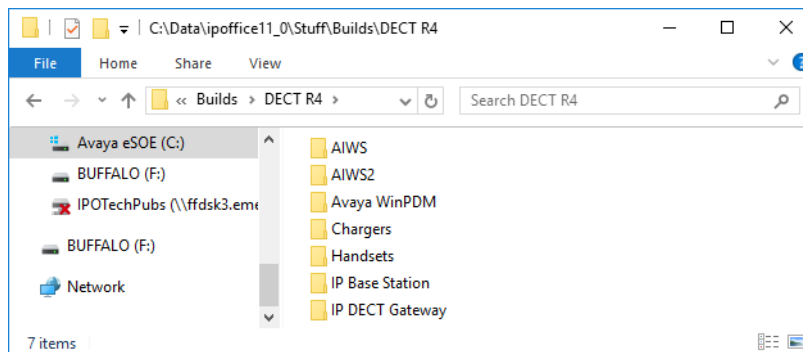

5. Controllare le versioni del software nel modo seguente:
  - Aprire la cartella `IP Base Station`. Per ciascun modello di stazione base sono disponibili sottocartelle separate. Aprire ogni cartella e prendere nota della versione software visualizzata come parte dei nomi file `.bin`. Sono presenti file separati per il file di avvio della stazione base e del firmware. Tutte le stazioni base presenti nel sistema installato dovranno utilizzare la stessa versione software.
  - Aprire la cartella `Handsets` e prendere nota della versione software visualizzata come parte dei nomi file `.pkg`. I telefoni presenti nel sistema dovranno utilizzare questa versione software o una versione successiva.
  - Aprire la cartella `IP DECT Gateway` e prendere nota della versione software visualizzata come parte dei nomi file `.bin`. Queste versioni devono corrispondere a quelle delle stazioni base IP.

**Collegamenti correlati**

[Installazione senza provisioning](#) alla pagina 203

# Capitolo 24: Configurazione della linea IP DECT

## Informazioni su questa attività

Attenersi alla procedura riportata di seguito per creare una linea IP DECT per la gestione del traffico tra IP Office e il sistema Avaya Wireless DECT. La linea viene configurata con l'indirizzo IP che sarà assegnato alla stazione base master. La configurazione di IP Office richiede una sola linea IP DECT.

## Procedura

1. Tramite IP Office Manager, recuperare la configurazione dal sistema IP Office.
2. Fare clic su **Linea**. Viene visualizzato l'elenco delle linee esistenti.
3. Fare clic sull'icona  e selezionare **Linea IP DECT**. Verranno visualizzate le impostazioni di una linea IP DECT. Se l'opzione è ombreggiata, significa che la configurazione include già una linea IP DECT.
4. Nella scheda **Linea** non sono presenti impostazioni regolabili. Dopo aver installato e messo in funzione il sistema, in questa scheda saranno elencati gli interni DECT.

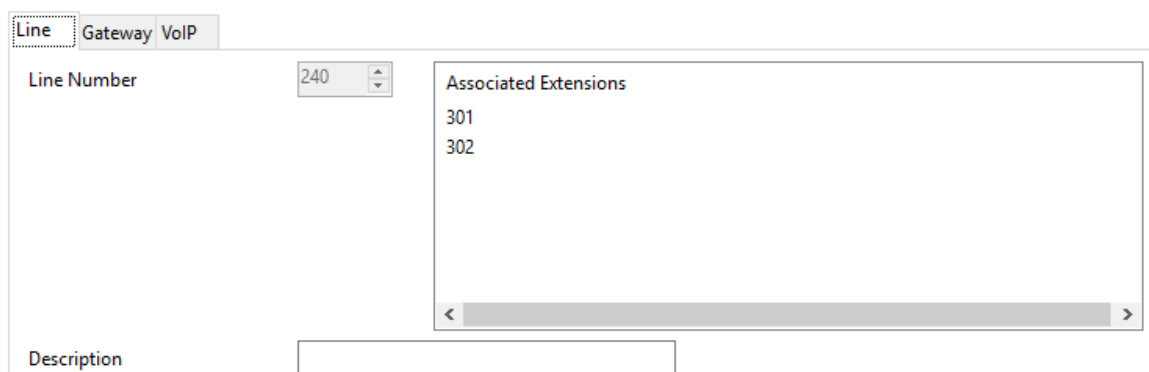

The screenshot shows the configuration interface for a Line in IP Office Manager. The 'Line' tab is selected, and the 'Line Number' is set to 240. The 'Associated Extensions' list contains 301 and 302. The 'Description' field is empty.

Line Number	Associated Extensions
240	301 302

5. Selezionare la scheda **VoIP**. Questa tabella serve per impostare i dati della stazione base master.

The screenshot shows the VoIP configuration page with the following fields and options:

- Line**: Gateway **VoIP**
- Gateway IP Address**: 192 . 168 . 0 . 226
- Standby IP Address**: 0 . 0 . 0 . 0
- Codec Selection**: Custom (dropdown menu)
- Unused** list: G.723.1 6K3 MP-MLQ
- Selected** list: G.711 ULAW 64K, G.711 ALAW 64K, G.729(a) 8K CS-ACELP
- VoIP Silence Suppression**:
- Allow Direct Media Path**:
- TDM->IP Gain**: Default (dropdown menu)
- IP->TDM Gain**: Default (dropdown menu)

6. Impostare l'opzione **Indirizzo IP gateway** affinché corrisponda all'indirizzo IP che sarà assegnato alla stazione base master.
7. Lasciare l'opzione **Selezione del codec** impostata su **Impostazione predefinita di sistema** se include i codec richiesti, altrimenti modificare l'impostazione su **Personalizzato** e regolare i codec selezionati.
- I telefoni serie 3700 non supportano i codec OPUS e G.723.
  - I telefoni 3755 e 3759 richiedono il supporto del codec G.722.
8. Selezionare la scheda **Gateway**.
9. Immettere i valori appropriati nei campi **SARI/PARK** e **Codice di autenticazione**. Questi valori si utilizzano durante l'assegnazione dei telefoni.

**\* Nota:**

- Per l'identificazione univoca di un singolo sistema (ad esempio per generare un codice PARK), è richiesto il certificato SARI (Secondary Access Rights Identifier) per identificare il sistema al momento dell'installazione di DECT.

**Collegamenti correlati**

[Aggiunta di licenze](#) alla pagina 210

[Riserva di licenze](#) alla pagina 71

---

## Aggiunta di licenze

### Informazioni su questa attività

Per i sistemi IP Office che utilizzano licenze PLDS, ciascun interno IP DECT richiede una licenza **Avaya IP Endpoint**. Ciò si applica anche se il ricevitore assegnato al sistema Avaya Wireless DECT non è un telefono Avaya.

I telefoni sprovvisti di licenza, potranno comunque essere assegnati e registrati, ma potranno effettuare solamente chiamate di emergenza (chiamate corrispondenti al codice funzione **Composizione di emergenza** di IP Office). L'utente associato sarà considerato come disconnesso. Non appena una licenza viene resa disponibile, verrà assegnata in primo luogo a un telefono DECT sprovvisto di licenza, quindi a qualsiasi altro telefono IP Avaya sprovvisto di licenza, in base all'ordine di registrazione.

#### • Licenze Avaya IP Endpoint

Le licenze vengono aggiunte alla configurazione di IP Office e si basano su un numero di serie univoco del sistema.

- Generalmente, le licenze vengono assegnate automaticamente agli interni in ordine di registrazione. Tuttavia, è possibile configurare gli interni esistenti per riservare una licenza, in modo da assicurarsi di non rimanere sprovvisti di licenza quando i nuovi interni aggiunti al sistema vengono registrati prima in seguito ad un riavvio del sistema.

### Collegamenti correlati

[Configurazione della linea IP DECT](#) alla pagina 208

---

## Riserva di licenze

### Informazioni su questa attività

Le licenze vengono assegnate automaticamente agli interni in ordine di registrazione. Tuttavia gli interni esistenti possono riservare una licenza in modo da assicurarsi che non sia andata persa quando i nuovi interni aggiunti al sistema vengono registrati per primi in seguito ad un riavvio di sistema.

### Procedura

1. In IP Office Manager selezionare  **Interno**, quindi scegliere l'interno DECT.

2. Selezionare la scheda **IP DECT**. Tenere presente che l'aspetto di questo menu varia in base al tipo di installazione eseguita: con o senza provisioning.

The screenshot shows the configuration page for an IP DECT extension. At the top, there are two tabs: 'Extn' and 'IP DECT', with 'IP DECT' being the active tab. Below the tabs, there are several configuration fields:

- DECT Line ID:** A dropdown menu showing '240 (190.168.42.224)'.
- Message Waiting Lamp Indication Type:** A dropdown menu showing 'On'.
- IPEI:** A text input field containing the number '0'.
- Use Handset Configuration:** A checkbox that is currently unchecked.
- Reserve Licence:** A dropdown menu showing 'Reserve Avaya IP endpoint licence'.

3. L'impostazione **Riserva licenza Avaya IP Endpoint** viene utilizzata per riservare una licenza esistente per l'interno. L'opzione è ombreggiata se la configurazione non dispone di un numero sufficiente di licenze non riservate.
4. Ripetere il processo per ogni altro interno per cui si desidera riservare la licenza.
5. Salvare nuovamente la configurazione sul sistema IP Office.

**Collegamenti correlati**

[Aggiunta di licenze](#) alla pagina 71

[Configurazione della linea IP DECT](#) alla pagina 208

# Capitolo 25: Configurazione della stazione base master

## \* Nota:

Se è in corso l'installazione di Gateway IP DECT, Avaya consiglia di configurare Gateway IP DECT come stazione base master del sistema. Per informazioni sull'installazione di un gateway IP DECT, vedere [Installazione del gateway IP DECT](#) alla pagina 136.

## Collegamenti correlati

[Prerequisiti](#) alla pagina 213

[Informazioni](#) alla pagina 213

[Componenti richiesti](#) alla pagina 213

[Strumenti](#) alla pagina 214

[Impostazione dei parametri predefiniti della stazione base](#) alla pagina 214

[Accesso alla configurazione della stazione base](#) alla pagina 215

[Upgrade del firmware della stazione base](#) alla pagina 216

[Impostazione dell'indirizzo IP della stazione base](#) alla pagina 219

[Configurazione di una VLAN \(Virtual Local Area Network\)](#) alla pagina 220

[Impostazione dell'origine ora](#) alla pagina 222

[Impostazioni QoS/ToS](#) alla pagina 222

[Impostazione della stazione base come stazione master](#) alla pagina 223

[Abilitazione di servizi supplementari](#) alla pagina 225

[Impostazione della modalità PBX Switch](#) alla pagina 225

[Configurazione dei trunk IP](#) alla pagina 226

[Immissione delle impostazioni della radio](#) alla pagina 227

[Esecuzione di una scansione RFP](#) alla pagina 89

[Immissione del codice PARI](#) alla pagina 228

[Immissione dei codici SARI/PARK](#) alla pagina 229

[Configurazione della sincronizzazione aerea](#) alla pagina 229

[Integrazione della rubrica di IP Office](#) alla pagina 232

[Reimpostazione di una stazione base master](#) alla pagina 232

[Controllo della radio della stazione base master](#) alla pagina 233

---

## Prerequisiti

- IP Office connesso alla rete LAN con la linea IP DECT configurata per l'indirizzo IP della stazione base master.

### Collegamenti correlati

[Configurazione della stazione base master](#) alla pagina 212

---

## Informazioni

- Avaya Wireless DECT SARI.
- Indirizzi IP delle stazioni base.
- Piani dettagliati in seguito all'ispezione del sito, riportanti le ubicazioni previste per le stazioni base, le prese LAN e l'eventuale necessità di prese di alimentazione.

### Collegamenti correlati

[Configurazione della stazione base master](#) alla pagina 212

[Prerequisiti](#) alla pagina 235

---

## Componenti richiesti

- Terminale base

Include:

- Terminale base.
- Due viti da 3,5 mm e due tasselli da 6 mm adatti per il montaggio su una parete solida (di mattoni o materiale simile).
- Cavo LAN da 1,2 metri. Qualora debba essere sostituito con un cavo più lungo, utilizzare un cavo LAN Ethernet CAT5.

### **Importante:**

Per IP Office versione 10.0 e successive, i terminali base IPBS1 sono supportati solo come terminali base radio slave. Non sono più supportati con altri ruoli, come ad esempio il ruolo master. Durante l'upgrade dei sistemi, tutti i terminali base IPBS1 esistenti in uso con ruoli non slavi devono essere sostituiti con un terminale IPBS2/ IPBS3 o IPBL1.

- Se si utilizza Power over Ethernet:
  - Il terminale base supporta Power over Ethernet, IEEE 802.3af, classe 2.
- Se non si utilizza Power over Ethernet:
  - Alimentatore del terminale base.

Necessario, qualora per alimentare il terminale base non si utilizzi Power over Ethernet. Tenere presente che gli alimentatori del terminale base includono un cavo

da 8 metri, dalla PSU al terminale base. Accertarsi di disporre del tipo di alimentatore appropriato.

- BSX-0013: Europa (ad eccezione del Regno Unito).
  - BSX-0014: Regno Unito.
  - BSX-0015: USA/Canada.
  - BSX-0016: Australia.
- Presa elettrica.
- Presa LAN.

### Collegamenti correlati

[Configurazione della stazione base master](#) alla pagina 212

[Prerequisiti](#) alla pagina 235

[Strumenti](#) alla pagina 214

---

## Strumenti

- Programmazione del PC con il software Avaya Wireless DECT.
- Browser Web.
- Trapani e relative punte adatte per la posizione di montaggio a parete della stazione IPBS.
- Cacciaviti per serrare le viti utilizzate per il montaggio a parete della stazione IPBS.

### Collegamenti correlati

[Configurazione della stazione base master](#) alla pagina 212

[Componenti richiesti](#) alla pagina 213

---

## Impostazione dei parametri predefiniti della stazione base

### Informazioni su questa attività

Questa procedura consentirà di impostare i parametri predefiniti di una stazione base o del Gateway IP DECT, cancellandone la configurazione. Al riavvio dell'unità, verrà utilizzato l'indirizzo IP predefinito 192.168.0.1/255.255.255.0.

#### **Nota:**

Le istruzioni riportate di seguito si riferiscono all'installazione di una stazione IPBS2/ IPBS3, che dispone di un LED. L'IPBS1 presenta due LED. Per ulteriori informazioni sui LED della stazione base e sul loro significato, vedere [Spie di stato della stazione base](#) alla pagina 20.

### Procedura

1. Collegare solo il cavo di alimentazione e accendere la stazione base.

Il LED nella stazione base lampeggia in rosso a indicare che non è stata rilevata una connessione Ethernet.

2. Attendere circa cinque secondi.
3. Tenere premuto il pulsante **Reimposta** nella stazione base per circa 10 secondi.

Il LED nella stazione base inizia a lampeggiare rapidamente, quindi si spegne e torna a lampeggiare più lentamente.

4. Rilasciare il pulsante **Reimposta** e attendere che la stazione di base venga ripristinata.

Il LED dovrebbe tornare al colore ambra fisso.

5. Premere rapidamente una volta il pulsante **Reimposta**.

La stazione base viene riavviata con le impostazioni predefinite. L'indirizzo IP predefinito è 192.168.0.1, con la modalità DHCP selezionata, ma non attivata. Per attivare la modalità DHCP, reimpostare nuovamente la stazione base.

 **Nota:**

Avaya consiglia di disattivare la modalità DHCP sulla stazione base e configurare il sistema con gli indirizzi IP statici. Per informazioni sulla disattivazione della modalità DHCP sulla stazione base, vedere [Impostare l'indirizzo IP della stazione base](#) alla pagina 77.

### Collegamenti correlati

[Configurazione della stazione base master](#) alla pagina 212

---

## Accesso alla configurazione della stazione base

### Procedura

In base all'utilizzo o meno di DHCP:

- a. Collegare la stazione base alla rete o al PC tramite il cavo LAN.
- b. Se collegato direttamente alla stazione base, modificare l'indirizzo di rete per la programmazione del PC in 192.168.0.200 con subnet mask 255.255.255.0.
- c. Se sia il PC, sia la stazione base sono collegati a una rete LAN con server DHCP, verificare che il PC sia impostato in modo da fungere da client DHCP o che disponga di un indirizzo statico valido per la rete.
- d. Avviare il browser web e immettere http:// or https:// seguito dall'indirizzo IP della stazione base. L'indirizzo IP predefinito è 192.168.0.1. Qualora sia visualizzato un messaggio di avviso relativo al certificato di sicurezza, scegliere di proseguire verso questo sito Web.
- e. La stazione base risponderà visualizzando il proprio menu di accesso.

- f. Selezionare **Amministrazione sistema**. Immettere il nome utente predefinito (**admin**) e la password predefinita (**changeme**) e fare clic su **Accesso**.
- g. Viene visualizzato un riepilogo degli accessi correnti. Fare clic su **OK**.
- h. Sarà visualizzato il menu di configurazione della stazione base.

Configuration	Info	Admin	EULA	Logout
General				
LAN	Version	IPBS[10.0.5], Bootcode[10.0.5], Hardware[IPBS1-Y4/PD]		
	Serial Number	09AD15300066		
Administration	MAC Address (LAN)	00-01-3e-01-6f-9c		
Backup	DRAM	32 MB		
Update	FLASH	8 MB		
Diagnostics	Coder	8 Channels of G.711,G.729,G.723		
Reset	SNTP Server	192.168.0.214		
	Time	**.**.* **.**		
	Uptime	0d 1h 38m 42s		

- i. Si notino i livelli software visualizzati nel menu **Generale | Info**, che determineranno l'eventuale necessità di eseguire l'upgrade del software della stazione base.

**\* Nota:**

Le stazioni base compatte dispongono di opzioni di menu avanzate, che sono nascoste per impostazione predefinita. Per attivare o disattivare i menu di amministrazione avanzata, vedere [Selezione della modalità di amministrazione](#) alla pagina 82.

**Collegamenti correlati**

[Configurazione della stazione base master](#) alla pagina 212

## Upgrade del firmware della stazione base

### Informazioni su questa attività

La stazione base potrebbe richiedere un upgrade per mantenere la corrispondenza con il software fornito per l'utilizzo con IP Office. Il software della stazione base comprende due parti, un file del firmware e un file di avvio. Tutte le stazioni base di un sistema DECT devono utilizzare la stessa versione del software.

## Procedura

1. Esplorare la configurazione della stazione base e annotare le versioni del software visualizzate nella riga **Versione**.

Configuration		Info	Admin	EULA	Logout
General					
LAN					
Administration	Version	IPBS[10.0.5], Bootcode[10.0.5], Hardware[IPBS1-Y4/PD]			
Backup	Serial Number	09AD1530066			
Update	MAC Address (LAN)	00-01-3e-01-6f-9c			
Diagnostics	DRAM	32 MB			
Reset	FLASH	8 MB			
	Coder	8 Channels of G.711,G.729,G.723			
	SNTP Server	192.168.0.214			
	Time	*** ** **			
	Uptime	0d 1h 38m 42s			

2. Verificare che corrispondano alle versioni fornite con il software di amministrazione di IP Office.

Verificare di star controllando la cartella corretta per una stazione base IPBS1, IPBS2 o IPBS3. Se le versioni non corrispondono, è necessario eseguire l'upgrade della stazione base.

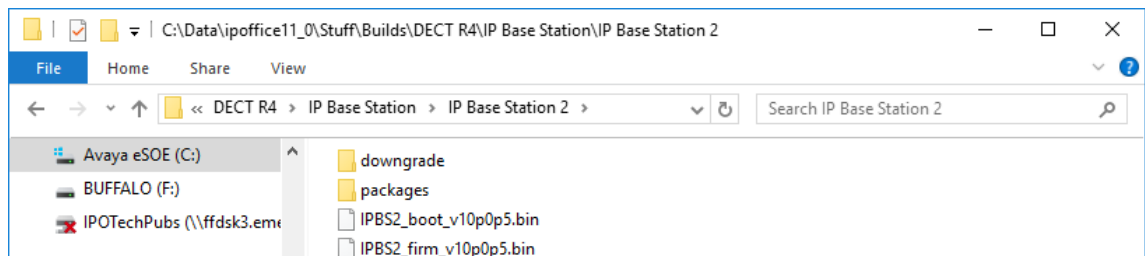

Qualora si renda necessario eseguire l'upgrade di entrambi i file del software, iniziare con l'upgrade del file di avvio.

3. Nella colonna di sinistra, dal menu **Amministrazione** selezionare **Aggiorna**, quindi selezionare la scheda **Avvio**.

Configuration		Config	Firmware	Boot	Logout
General					
LAN					
Administration	<b>Upload bootcode to flash</b>				
Backup	Flash status:				
Update	Bootcode Checksum OK				
Diagnostics	Firmware Checksum OK				
Reset	<b>Do not interrupt bootcode upload! This may leave the bootcode defect.</b>				
	<b>If for some reason the bootcode upload was interrupted, repeat the upload before reboot.</b>				
	Bootcode File:	<input type="button" value="Choose File"/>	No file chosen		
	<input type="button" value="Upload"/>				

4. Fare clic sul pulsante **Sfogli** e spostarsi nella sottocartella **Stazione base IP** del software Avaya Wireless DECT.
5. Selezionare il file di avvio appropriato per l'upgrade in corso.
6. Fare clic su **OK**.
7. Fare clic sul pulsante **Carica**.

Il browser visualizzerà l'avanzamento del caricamento e dell'upgrade. Verrà notificata la fine della procedura.



8. Se necessario, ripetere la procedura per eseguire l'upgrade delle stazioni base rimanenti.
9. Per aggiornare il file della stazione di base, selezionare **Aggiorna**, quindi selezionare la scheda **Firmware**.

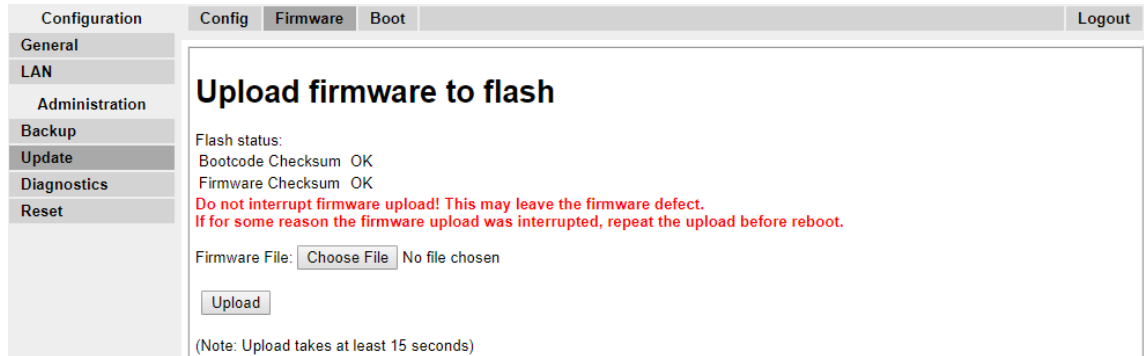

10. Fare clic sul pulsante **Sfogli** e spostarsi fino alla sottocartella **Stazione base IP** del software Avaya Wireless DECT precedentemente estratto sul PC di programmazione.
11. Selezionare il file del firmware appropriato per l'upgrade in esecuzione.
12. Fare clic su **OK**.
13. Fare clic sul pulsante **Carica**.

Il browser visualizzerà l'avanzamento del caricamento e dell'upgrade. Verrà notificata la fine della procedura.

14. Fare clic su **Reimposta**.
15. Rieseguire l'accesso. A questo punto, nella scheda **Generale** > **Info** verrà elencato il nuovo firmware.

Se necessario:

- Ripetere la procedura per le stazioni base rimanenti utilizzando il menu **Aggiorna** > **Firmware**.
- Aggiornare il firmware della stazione base per le stazioni base che si collegheranno a un gateway IP DECT utilizzando il menu **Aggiorna** > **RFP**.

### Collegamenti correlati

[Configurazione della stazione base master](#) alla pagina 212

# Impostazione dell'indirizzo IP della stazione base

## Informazioni su questa attività

Durante l'installazione iniziale, l'indirizzo IP di una stazione base torna all'impostazione predefinita 192.168.0.1. È possibile utilizzare la procedura riportata di seguito per modificare la modalità DHCP e l'indirizzo IP di una stazione base.

## Procedura

1. Nella finestra di configurazione della stazione base, colonna sinistra, selezionare **LAN**.
2. Selezionare la scheda **IP**.

Configuration	DHCP	IP	802.1X	LLDP	Logout
General					
<b>LAN</b>					
Administration					
Backup					
Update					
Diagnostics					
Reset					

Field	Value	Active Settings
IP Address	192.168.0.226	192.168.0.226
Network Mask	255.255.255.0	255.255.255.0
Default Gateway	192.168.0.1	192.168.0.1
DNS Server		
Alt. DNS Server		
Check ARP	<input type="checkbox"/>	

OK Cancel

- a. Immettere l'**indirizzo IP** desiderato e la **maschera di rete** per la stazione base. Le altre impostazioni sono opzionali.
- b. Fare clic su **OK**.

**\* Nota:**

Nel menu sarà visualizzato il messaggio **Effettuare il ripristino**. Non fare clic sul messaggio né ripristinare la stazione base in questa fase.

- c. Selezionare la scheda **DHCP**.

Configuration	DHCP	IP	802.1X	LLDP	Logout
General					
<b>LAN</b>					
Administration					
Backup					

Mode: disabled (Currently - disabled)

OK Cancel

- d. Nella finestra a discesa **Modalità** selezionare **Disabilitato**.
- e. Fare clic su **OK**.
- f. Selezionare **Reimposta**, quindi selezionare la scheda **Reimposta**.
- g. Fare clic su **OK**.
- h. A seconda della stazione base in uso, attendere che il LED torni a essere di colore blu o verde fisso.
- i. Rieffettuare l'accesso utilizzando il nuovo indirizzo IP.

## Collegamenti correlati

[Configurazione della stazione base master](#) alla pagina 212

## Configurazione di una VLAN (Virtual Local Area Network)

Sia IPBS1 che IPBS2/IPBS3 supportano le funzionalità delle reti VLAN. L'ID VLAN deve corrispondere all'ID configurato nell'IPBS/IPBL, altrimenti non sarà possibile accedervi.

**\* Nota:**

Se "VLAN = 0", la qualità di servizio (QoS) non sarà attiva secondo lo standard 802.1q. Evitare, inoltre, di impostare "VLAN = 1" poiché spesso questo valore è utilizzato come impostazione VLAN predefinita.

### Collegamenti correlati

[Configurazione della stazione base master](#) alla pagina 212

[Configurazione di una VLAN](#) alla pagina 78

## Configurazione di una VLAN

### Informazioni su questa attività

Attenersi alla procedura riportata di seguito per configurare un ID VLAN sui sistemi costituiti da centralini e terminali che supportano la funzione di tag VLAN (IEEE 802.1q).

### Procedura

1. Nel menu **Configurazione** accedere alla sezione **LAN** e selezionare la scheda **VLAN**.

2. Nel campo **ID**, immettere il parametro configurato in IPBS/IPBL.
3. Fare clic su **OK**.

### Collegamenti correlati

[Configurazione di una VLAN \(Virtual Local Area Network\)](#) alla pagina 78

[Visualizzazione delle statistiche LAN](#) alla pagina 79

[Disattivazione della porta LAN \(solo IPBL\)](#) alla pagina 79

[Configurazione di una VLAN \(Virtual Local Area Network\)](#) alla pagina 220

[Visualizzazione delle statistiche LAN](#) alla pagina 79

[Disattivazione della porta LAN \(solo IPBL\)](#) alla pagina 79

## Visualizzazione delle statistiche LAN

### Informazioni su questa attività

Per visualizzare le statistiche degli eventi LAN.

## Procedura

1. Su una stazione IPBS selezionare **LAN > Statistiche**. Su una stazione IPBS selezionare **LAN1 > Statistiche**.

Configuration	DHCP	IP	VLAN	Link	802.1X	Statistics	LLDP	Logout
General								
LAN								
Administration								
Backup								
Update								
Diagnostics								
Reset								

tx-good  
 tx-unicast  
 tx-broadcast  
 tx-multicast  
 tx-lostcarrier  
 tx-deferred  
 tx-collision  
 tx-excesscol

2. Premere **Cancella** per reimpostare i contatori delle statistiche Ethernet. Potrebbe essere necessario scorrere verso il basso per visualizzare il pulsante **Cancella**.

## Collegamenti correlati

[Configurazione di una VLAN](#) alla pagina 78

[Configurazione di una VLAN](#) alla pagina 78

## Disattivazione della porta LAN (solo IPBL)

### Informazioni su questa attività

Il gateway IP DECT (IPBL) dispone di due porte LAN. La porta LAN2 è destinata solo alle attività di amministrazione. Se necessario, è possibile disattivare tale porta.

## Procedura

1. Selezionare **LAN2 | IP**.

**Nota:** la porta LAN2 è destinata solo alle attività di amministrazione. Di solito, è la porta da disattivare.

Configuration	System	Suppl. Serv.	Master	Trunks	Radio	Radio config	PARI	SARI	Air Sync	Logout
General										
LAN										
IP										
LDAP										
DECT										
VoIP										
Unite										
Services										
Administration										
Users										
Device Overview										
DECT Sync										
Traffic										

		Active Settings
IP Address	<input type="text" value="192.168.1.1"/>	192.168.1.1
Network Mask	<input type="text" value="255.255.255.0"/>	255.255.255.0
Default Gateway	<input type="text"/>	172.29.40.254
DNS Server	<input type="text"/>	
Alt. DNS Server	<input type="text"/>	
Check ARP	<input type="checkbox"/>	
Disable	<input checked="" type="checkbox"/>	

No IP protocol data will be sent/received via this interface

2. Selezionare la casella di controllo **Disabilita**.
3. Fare clic su **OK**.

## Collegamenti correlati

[Configurazione di una VLAN](#) alla pagina 78

[Configurazione di una VLAN](#) alla pagina 78

## Impostazione dell'origine ora

### Informazioni su questa attività

La stazione base può acquisire l'ora dall'unità di controllo di IP Office.

### Procedura

1. Nella colonna sinistra selezionare **Generale**. Selezionare la scheda **NTP**.

2. Nel campo **Server temporale** immettere l'indirizzo IP di IP Office.
3. Fare clic su **OK**.

### Collegamenti correlati

[Configurazione della stazione base master](#) alla pagina 212

## Impostazioni QoS/ToS

### Informazioni su questa attività

Se la rete utilizza QoS/ToS per il traffico VoIP, per utilizzare le stesse impostazioni, è necessario configurare la stazione base.

### Procedura

1. Durante il collegamento del browser alla stazione base, nel pannello sinistro, selezionare **IP**. Selezionare la scheda **Impostazioni**.

2. Impostare il valore **Priorità ToS - Dati RTP** affinché corrisponda al valore **DSCP (esadecimale)** di IP Office.
3. Impostare il valore **Priorità ToS - Segnalazione VoIP** affinché corrisponda al valore **SIG DSCP (esadecimale)** di IP Office.
4. Fare clic su **OK**.

**Collegamenti correlati**

[Configurazione della stazione base master](#) alla pagina 212

## Impostazione della stazione base come stazione master

### Informazioni su questa attività

Alcuni menu saranno disabilitati fino a quando la stazione base non viene impostata come stazione base master del sistema IP Office Avaya Wireless DECT.

### Procedura

1. Nel pannello sinistro selezionare **DECT**, quindi selezionare la scheda **Master**.



2. Nella finestra a discesa **Modalità** selezionare **Attivo**, quindi fare clic su **OK**.
3. Fare clic sul messaggio **Effettuare il ripristino!**

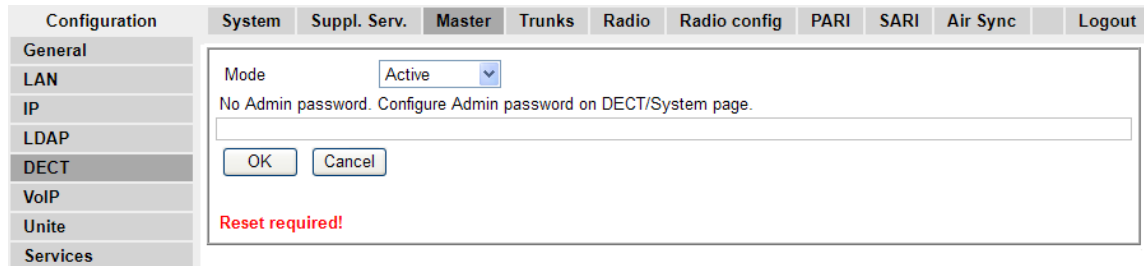

4. Fare clic su **OK**.

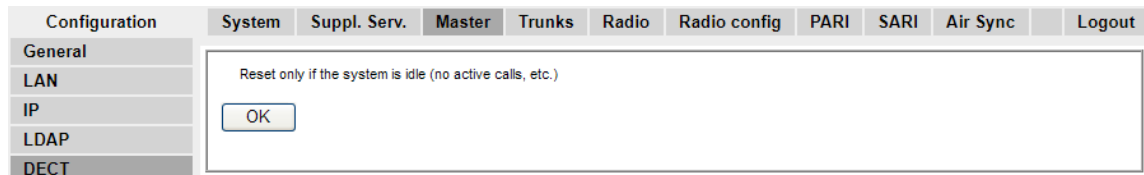

5. Nel pannello sinistro selezionare **DECT**. Selezionare la scheda **Sistema**.

6. Impostare e verificare i seguenti valori:

- **Nome del sistema**

Immettere un nome per identificare il sistema DECT. Se nella stessa area vi sono altri sistemi DECT , il nome dovrà essere univoco.

- **Password**

Immettere la stessa password usata per l'accesso ammin. alle stazioni base. L'impostazione predefinita è **changeme**. Reimmettere la password nel campo **Conferma password**.

- **Sottoscrizioni**

Selezionare **Con sistema AC**. Ciò consente di assegnare i telefoni al sistema mediante il codice di autenticazione del sistema, come di seguito riportato.

- **Codice di autenticazione**

Questo codice viene richiesto dai telefoni durante l'assegnazione al sistema DECT.

- **Lingua predefinita**

Selezionare la lingua richiesta dal cliente.

- **Frequenza**

Verificare che sia stata selezionata la regione esatta. Ciò influenza la frequenza utilizzata per la segnalazione wireless DECT e altri fattori.

- Non modificare le opzioni del **codificatore**.

- Fare clic su **OK**.

**Collegamenti correlati**

[Configurazione della stazione base master](#) alla pagina 212

## Abilitazione di servizi supplementari

### Informazioni su questa attività

L'abilitazione dei servizi aggiuntivi è necessaria per il corretto funzionamento di IP Office.

### Procedura

1. Nel pannello sinistro selezionare **DECT**, quindi selezionare la scheda **Serv. Scheda Serv.**

The screenshot shows the configuration window for 'Suppl. Serv.' (Supplementary Services). The left sidebar has 'DECT' selected. The main area is divided into two sections: 'Supplementary Services' and 'Voice Mail'. In the 'Supplementary Services' section, the checkbox 'Enable Supplementary Services' is checked. Below it, there are 'Activate' and 'Disable' buttons, and a 'Logout User' field with the value '#11\*\$#' and a small square icon. The 'Voice Mail' section has a 'Fix Message Center No.' field with the value '\*17'. At the bottom of the window are 'OK' and 'Cancel' buttons.

2. Selezionare **Abilita Servizi aggiuntivi**.
3. Nel campo **Determina il nr. del Centro messaggi**, immettere \*17. Si tratta del codice di funzione predefinito di IP Office per l'accesso al voicemail. Se IP Office è stato configurato per l'uso di un codice di funzione diverso, immettere tale codice.
4. Fare clic su **OK**.

### Collegamenti correlati

[Configurazione della stazione base master](#) alla pagina 212

## Impostazione della modalità PBX Switch

### Informazioni su questa attività

È necessario configurare la stazione base master per il tipo di PBX e il protocollo da utilizzare per le comunicazioni con il PBX.

## Procedura

1. Nel pannello sinistro selezionare **DECT**, quindi selezionare la scheda **Master**.

2. Nell'elenco a discesa **PBX** selezionare **IPO**.
3. Verificare che il **protocollo** sia impostato su **H.323/XMobile**.
4. Fare clic su **OK**.
  - Viene visualizzato il messaggio **Effettuare il ripristino**. . In questa fase, è necessario apportare ulteriori modifiche, quindi **non** reimpostare la stazione base.

## Collegamenti correlati

[Configurazione della stazione base master](#) alla pagina 212

# Configurazione dei trunk IP

## Informazioni su questa attività

È necessario configurare un trunk IP per IP Office. È supportato un solo trunk.

## Procedura

1. Nel pannello sinistro selezionare **DECT**, quindi selezionare la scheda **Trunk**.

Trunk List					
Primary Trunks					
Name	Local Port	CS IP Address	CS Port	Status	
Trunk1	1720	192.168.0.210	1720	Active	

2. Immettere le seguenti impostazioni:
  - **Nome**: definire un nome che identifichi il sistema IP Office.
  - **Porta locale**: impostare questo campo su **1720**.
  - **Indirizzo IP CS**: impostare questo campo sull'indirizzo IP del sistema IP Office.

- **Porta CS:** impostare questo campo su **1720**.
3. Fare clic su **OK**.
    - Viene visualizzato il messaggio **Effettuare il ripristino**. . In questa fase, è necessario apportare ulteriori modifiche, quindi **non** reimpostare la stazione base.

### Collegamenti correlati

[Configurazione della stazione base master](#) alla pagina 212

## Immissione delle impostazioni della radio

### Informazioni su questa attività

Essendo stata configurata come stazione base master, è possibile configurare l'aspetto radio della stazione base. Tenere presente che IP Office non supporta l'utilizzo di stazioni base principali in standby.

### Procedura

1. Nel pannello sinistro selezionare **DECT**. Selezionare la scheda **Radio**.

Configuration	System	Suppl. Serv.	Master	Trunks	Radio	Radio config	PARI	SARI	Air Sync	Logout
General										
LAN										
IP										
LDAP										
<b>DECT</b>										
VoIP										
Unite										
Services										
Administration										
Users										
Device Overview										
DECT Sync										
Traffic										
Backup										
Update										

Disable

Master

Name

Password

Master IP Address

Standby Master IP Address

Status No Connection to Master

Uninitialized Master Connections

IP Address	State
192.168.42.210	Up

**Reset required!**

2. Impostare i seguenti valori:

- **Nome**

Impostare questa voce affinché corrisponda al **nome di sistema** impostato sulla scheda **DECT | Sistema**.

- **Password**

Impostare questa voce affinché corrisponda alla **password** impostata sulla scheda **DECT | Sistema**.

- **Indirizzo IP master**

Impostare l'indirizzo 127.0.0.1 quale riferimento per la stazione di base. (In alternativa, impostarlo in modo che corrisponda all'indirizzo IP assegnato alla stazione di base sulla scheda **LAN | IP**).

- Fare clic su **OK**.
  - Viene visualizzato il messaggio **Effettuare il ripristino**. In questa fase, è necessario apportare ulteriori modifiche, quindi **non** reimpostare la stazione base.

#### Collegamenti correlati

[Configurazione della stazione base master](#) alla pagina 212

---

## Esecuzione di una scansione RFP

### Informazioni su questa attività

I processi seguenti sono richiesti solo se il sistema DECT opera nella stessa area di altri sistemi DECT.

Il codice PARI (Primary Access Rights Identifier) fa parte dell'identità di trasmissione IPBS, che identifica in modo univoco ciascun sistema DECT. Il codice PARI viene assegnato automaticamente a ciascun master presente nel sistema. Tuttavia, se più sistemi DECT operano nella stessa area di copertura, il codice PARI assegnato a ciascun sistema deve essere univoco per poter differenziare i sistemi.

Per visualizzare gli ID di sistema occupati di altri sistemi Avaya IP-DECT all'interno dell'area di copertura, eseguire una scansione RFP tramite la seguente procedura:

### Procedura

1. Selezionare **Diagnostica**
2. Selezionare **Scansione RFP**
3. Fare clic su **Avvia scansione**.

 **Nota:**

L'esecuzione di una scansione RFP terminerà tutte le chiamate in corso sulla stazione IPBS.

#### Collegamenti correlati

[Impostazione della stazione base master](#) alla pagina 74

[Configurazione della stazione base master](#) alla pagina 212

---

## Immissione del codice PARI

### Informazioni su questa attività

Per l'identificazione della stazione base master per il sistema Avaya Wireless DECT, è necessario un codice PARI (Primary Access Rights Identifier, identificativo dei diritti di accesso primari). Per configurare il codice PARI sulla stazione base principale, attenersi alla procedura descritta di seguito.

## Procedura

1. Nel pannello sinistro selezionare **DECT**. Selezionare la scheda **PARI**.

Configuration	System	Suppl. Serv.	Master	Trunks	Radio	Radio config	PARI	SARI	Air Sync	Logout
General										
LAN										
IP										
LDAP										
DECT										

System ID

2. Immettere un valore compreso tra 1 e 35. Tale valore deve essere univoco per qualsiasi altra stazione base master Avaya Wireless DECT presente nell'area.
3. Fare clic su **OK**.

## Collegamenti correlati

[Configurazione della stazione base master](#) alla pagina 212

# Immissione dei codici SARI/PARK

## Informazioni su questa attività

SARI è la licenza per il sistema Avaya Wireless DECT.

## Procedura

1. Nel pannello sinistro selezionare **DECT**. Selezionare la scheda **SARI**.

Configuration	System	Suppl. Serv.	Master	Trunks	Radio	Radio config	PARI	SARI	Air Sync	Logout
General										
LAN										
IP										
LDAP										
DECT										
VoIP										

SARI

2. Immettere il codice SARI fornito in dotazione con l'apparecchiatura Avaya Wireless DECT.
3. Fare clic su **OK**.

## Collegamenti correlati

[Configurazione della stazione base master](#) alla pagina 212

# Configurazione della sincronizzazione aerea

## Informazioni su questa attività

Le stazioni base presenti nel sistema Avaya Wireless DECT devono essere sincronizzate una con l'altra. Ciò si può effettuare con un segnale di -90dB tra le stazioni base.

Se una stazione base viene assegnata come stazione master con sincronizzazione aerea, funge da stazione base master. Ogni altra stazione base può essere sincronizzata

direttamente alla stazione master o mediante una catena di sincronizzazione. È tuttavia preferibile mantenere quanto più ridotto possibile il numero di "salti" di sincronizzazione tra qualsiasi determinata stazione base e la propria stazione base master con sincronizzazione aerea. A tal scopo, si consiglia di posizionare la stazione base master con sincronizzazione aerea al centro della serie di stazioni base.

Se possibile, ogni stazione base deve essere collocata a una distanza di sincronizzazione di più di una stazione base, in modo che la sincronizzazione rimanga stabile anche se si dovesse verificare un errore in una stazione base o qualora una stazione venga spenta per attività di manutenzione. La scelta del processo di sincronizzazione più breve alla stazione base master con sincronizzazione aerea, quando ubicata nel raggio di sincronizzazione di diverse stazioni base, è automatica.

## Procedura

1. Nel pannello sinistro selezionare **DECT**. Selezionare la scheda **Sincronizzazione aerea**.

Configuration	System	Suppl. Serv.	Master	Trunks	Radio	Radio config	PARI	SARI	Air Sync	Logout
General										
LAN										
IP										
LDAP										
<b>DECT</b>										
VoIP										
Unite										
Services										
Administration										
Users										
Device Overview										

Sync Mode:

Reference RFPI:

Alternative reference RFPI:

Sync Region:

Action at reference sync failure:

Resynchronize on command

Resynchronize every day at

Resynchronize every  at

2. Impostare la **modalità di sincronizzazione su Master**.
3. Fare clic su **OK**.

## Collegamenti correlati

[Configurazione della stazione base master](#) alla pagina 212

[Scenario avanzato: ubicazioni separate](#) alla pagina 55

## Scenario avanzato: ubicazioni separate

Nella maggior parte degli scenari la stazione base master (Standard o Compact) viene anche utilizzata come stazione master con sincronizzazione aerea per tutte le altre stazioni base slave, il che corrisponde allo scenario riportato nel presente manuale. Tuttavia, nei casi in cui siano presenti stazioni base in ubicazioni separate, che non rientrano nel reciproco raggio di sincronizzazione, è possibile assegnare stazioni principali con sincronizzazione aerea separate in ogni ubicazione. Tuttavia, non devono assolutamente sussistere sovrapposizioni (<-90 dB) tra i gruppi separati di stazioni base. Qualsiasi eventuale sovrapposizione implicherà la frequente perdita della sincronizzazione.

Avendo postazioni separate, ognuna viene eseguita con la propria sincronizzazione, tramite le impostazioni riportate nella scheda **DECT | Sincronizzazione aerea** di ciascuna stazione base. Per ogni postazione, impostare lo stesso numero di **regione di sincronizzazione** per tutte le stazioni base in quella postazione, utilizzando un numero diverso per ciascuna di esse. Inoltre, utilizzare il menu a discesa **Modalità sinc.** per configurare una delle stazioni base in ogni ubicazione come stazione base **master**.

**\* Nota:**

Nelle implementazioni in sistemi misti con stazioni base IP e gateway IP-DECT, i gateway IP-DECT devono essere fisicamente interconnessi, ai fini della sincronizzazione radio. Quando si configura un gateway IP-DECT come gateway principale con sincronizzazione aerea, utilizzare la regione di sincronizzazione 0. Tutte le altre stazioni base devono essere configurate come stazioni di sincronizzazione slave. I sistemi con IPBS nelle regioni di sincronizzazione dotate solo di IPBS devono utilizzare numeri di regione di sincronizzazione diversi da zero ed essere configurati con almeno una stazione di sincronizzazione master, con i rimanenti IPBS configurati come stazioni di sincronizzazione slave.

### Collegamenti correlati

[Ispezione e pianificazione dei siti](#) alla pagina 51

[Impostazione della stazione base master](#) alla pagina 74

[Configurazione della sincronizzazione aerea in ubicazioni separate](#) alla pagina 92

[Configurazione della sincronizzazione aerea](#) alla pagina 229

[Configurazione della sincronizzazione aerea in ubicazioni separate](#) alla pagina 92

## Configurazione della sincronizzazione aerea in ubicazioni separate

### Procedura

1. Per ogni stazione base nel sistema, configurare un numero di **regione di sincronizzazione** nella scheda **DECT | Sincronizzazione aerea** di Device Manager, quindi fare clic su **OK**.

Tutte le stazioni base di una regione devono avere lo stesso numero di **regione di sincronizzazione**, ma questo deve essere univoco per ogni regione di sincronizzazione. Per impostazione predefinita, **Regione di sincronizzazione = 0**, a indicare che non è definita alcuna regione.

2. Per ogni nuova regione di sincronizzazione creata, configurare una stazione base come **Master** utilizzando l'elenco a discesa **Modalità di sincronizzazione**, quindi fare clic su **OK**.

È necessario configurare almeno una stazione base master per singola regione.

The screenshot shows the configuration window for 'DECT | Sincronizzazione aerea'. The 'Sync Mode' dropdown is set to 'Master'. The 'Sync Region' field contains the value '1'. Under 'Action at reference sync failure', the radio button for 'Resynchronize on command' is selected. Other options include 'Resynchronize every day at 00:00' and 'Resynchronize every Sunday at 00:00'. The window has 'OK' and 'Cancel' buttons at the bottom.

### Collegamenti correlati

[Scenario avanzato: ubicazioni separate](#) alla pagina 55

[Scenario avanzato: ubicazioni separate](#) alla pagina 55

## Integrazione della rubrica di IP Office

### Informazioni su questa attività

Con IP Office versione 6 e successive la stazione base master può acquisire le informazioni della rubrica direttamente dall'unità di controllo di IP Office, piuttosto che acquisirle mediante un'unità AIWS. Ciò richiede che la stazione base master sia in grado di accedere all'unità di controllo di IP Office, mediante TFTP. L'importazione della rubrica è sottoposta a un limite di 6.000 voci.

Tenere presente che, abilitando l'integrazione della directory attraverso la stazione di base principale, si disabilita il supporto degli SMS. Per effettuare l'integrazione di SMS e della rubrica, è necessario utilizzare un'unità AIWS.

### Procedura

1. Nel pannello sinistro selezionare **Rubrica**.

2. Selezionare **Abilita**.
3. Selezionare le altre impostazioni, come sopra indicato, con l'**indirizzo IP del server** impostato sull'indirizzo IP dell'unità di controllo di IP Office.
4. Fare clic su **OK**.

### Collegamenti correlati

[Configurazione della stazione base master](#) alla pagina 212

## Reimpostazione di una stazione base master

### Informazioni su questa attività

Dopo aver completato le modifiche di configurazione, è necessario ripristinare la stazione base master.

## Procedura

1. Nel pannello sinistro selezionare **Reimposta**. Selezionare la scheda **Reimposta** o la scheda **Ripristino-Inattivo**.

Configuration: Idle-Reset | Reset | TFTP | Boot | Logout

General | LAN | IP | LDAP | DECT

Reset only if the system is idle (no active calls, etc.)

OK

2. Fare clic su **OK**.

## Collegamenti correlati

[Configurazione della stazione base master](#) alla pagina 212

# Controllo della radio della stazione base master

## Informazioni su questa attività

Dopo il ripristino, è possibile verificare il funzionamento della sezione radio.

## Procedura

1. Nel pannello sinistro selezionare **DECT**. Selezionare la scheda **Radio**.

Configuration: System | Suppl. Serv. | Master | Trunks | Radio | Radio config | PARI | SARI | Air Sync | Logout

General | LAN | IP | LDAP | DECT | VoIP | Unite | Services | Administration | Users | Device Overview | DECT Sync | Traffic | Backup | Update | Diagnostics | Reset

Disable

Master

Name: IPBS2

Password: .....

Master IP Address: 192.168.0.227

Alt. Master IP Address: 192.168.0.226

Status: Connected to Master 192.168.0.227

Max RTP Streams

Number of Streams:

Received Configuration

SARI: 3110024377703

RFPI: 9014AC1008

Subscriptions: Disable

Authentication Code

Default Language: English

Frequency: 1920-1930 MHz (North America)

Enabled Carriers: 23 24 25 26 27

Early Encryption: disabled

ICE: enabled

Coder: 20 ms

Secure RTP Key Exchange: No encryption

OK | Cancel

2. Lo **stato** dovrà corrispondere a **Collegato alla base**.
3. L'impostazione **Configurazione ricevuta** dovrà corrispondere ai parametri immessi durante la configurazione.

Configurazione della stazione base master

### **Collegamenti correlati**

[Configurazione della stazione base master](#) alla pagina 212

# Capitolo 26: Configurazione delle stazioni base slave IP

Il processo d'installazione della stazione base prevede le seguenti fasi.

## Collegamenti correlati

[Prerequisiti](#) alla pagina 235

[Impostazione dei parametri predefiniti della stazione base](#) alla pagina 237

[Accesso alla configurazione della stazione base](#) alla pagina 238

[Upgrade del firmware della stazione base](#) alla pagina 239

[Impostazione dell'indirizzo IP di una stazione base](#) alla pagina 241

[Impostazione di una stazione base in modalità slave](#) alla pagina 242

[Reimpostazione di una stazione base](#) alla pagina 243

---

## Prerequisiti

- IP Office connesso alla rete LAN con la linea IP DECT configurata per l'indirizzo IP della stazione base master.

## Collegamenti correlati

[Configurazione delle stazioni base slave IP](#) alla pagina 235

[Informazioni](#) alla pagina 213

[Componenti richiesti](#) alla pagina 213

## Informazioni

- Avaya Wireless DECT SARI.
- Indirizzi IP delle stazioni base.
- Piani dettagliati in seguito all'ispezione del sito, riportanti le ubicazioni previste per le stazioni base, le prese LAN e l'eventuale necessità di prese di alimentazione.

## Collegamenti correlati

[Configurazione della stazione base master](#) alla pagina 212

[Prerequisiti](#) alla pagina 235

## Componenti richiesti

- Terminale base

Include:

- Terminale base.
- Due viti da 3,5 mm e due tasselli da 6 mm adatti per il montaggio su una parete solida (di mattoni o materiale simile).
- Cavo LAN da 1,2 metri. Qualora debba essere sostituito con un cavo più lungo, utilizzare un cavo LAN Ethernet CAT5.

### **!** Importante:

Per IP Office versione 10.0 e successive, i terminali base IPBS1 sono supportati solo come terminali base radio slave. Non sono più supportati con altri ruoli, come ad esempio il ruolo master. Durante l'upgrade dei sistemi, tutti i terminali base IPBS1 esistenti in uso con ruoli non slavi devono essere sostituiti con un terminale IPBS2/ IPBS3 o IPBL1.

- Se si utilizza Power over Ethernet:
  - Il terminale base supporta Power over Ethernet, IEEE 802.3af, classe 2.
- Se non si utilizza Power over Ethernet:
  - Alimentatore del terminale base.

Necessario, qualora per alimentare il terminale base non si utilizzi Power over Ethernet. Tenere presente che gli alimentatori del terminale base includono un cavo da 8 metri, dalla PSU al terminale base. Accertarsi di disporre del tipo di alimentatore appropriato.

- BSX-0013: Europa (ad eccezione del Regno Unito).
- BSX-0014: Regno Unito.
- BSX-0015: USA/Canada.
- BSX-0016: Australia.
- Presa elettrica.
- Presa LAN.

### Collegamenti correlati

[Configurazione della stazione base master](#) alla pagina 212

[Prerequisiti](#) alla pagina 235

[Strumenti](#) alla pagina 214

### Strumenti

- Programmazione del PC con il software Avaya Wireless DECT.
- Browser Web.
- Trapani e relative punte adatte per la posizione di montaggio a parete della stazione IPBS.
- Cacciaviti per serrare le viti utilizzate per il montaggio a parete della stazione IPBS.

### Collegamenti correlati

[Configurazione della stazione base master](#) alla pagina 212

[Componenti richiesti](#) alla pagina 213

---

# Impostazione dei parametri predefiniti della stazione base

## Informazioni su questa attività

Questa procedura consentirà di impostare i parametri predefiniti di una stazione base o del Gateway IP DECT, cancellandone la configurazione. Al riavvio dell'unità, verrà utilizzato l'indirizzo IP predefinito 192.168.0.1/255.255.255.0.

**\* Nota:**

Le istruzioni riportate di seguito si riferiscono all'installazione di una stazione IPBS2/ IPBS3, che dispone di un LED. L'IPBS1 presenta due LED. Per ulteriori informazioni sui LED della stazione base e sul loro significato, vedere [Spie di stato della stazione base](#) alla pagina 20.

## Procedura

1. Collegare solo il cavo di alimentazione e accendere la stazione base.

Il LED nella stazione base lampeggia in rosso a indicare che non è stata rilevata una connessione Ethernet.

2. Attendere circa cinque secondi.
3. Tenere premuto il pulsante **Reimposta** nella stazione base per circa 10 secondi.

Il LED nella stazione base inizia a lampeggiare rapidamente, quindi si spegne e torna a lampeggiare più lentamente.

4. Rilasciare il pulsante **Reimposta** e attendere che la stazione di base venga ripristinata. Il LED dovrebbe tornare al colore ambra fisso.

5. Premere rapidamente una volta il pulsante **Reimposta**.

La stazione base viene riavviata con le impostazioni predefinite. L'indirizzo IP predefinito è 192.168.0.1, con la modalità DHCP selezionata, ma non attivata. Per attivare la modalità DHCP, reimpostare nuovamente la stazione base.

**\* Nota:**

Avaya consiglia di disattivare la modalità DHCP sulla stazione base e configurare il sistema con gli indirizzi IP statici. Per informazioni sulla disattivazione della modalità DHCP sulla stazione base, vedere [Impostare l'indirizzo IP della stazione base](#) alla pagina 77.

## Collegamenti correlati

[Configurazione delle stazioni base slave IP](#) alla pagina 235

## Accesso alla configurazione della stazione base

### Procedura

In base all'utilizzo o meno di DHCP:

- a. Collegare la stazione base alla rete o al PC tramite il cavo LAN.
- b. Se collegato direttamente alla stazione base, modificare l'indirizzo di rete per la programmazione del PC in 192.168.0.200 con subnet mask 255.255.255.0.
- c. Se sia il PC, sia la stazione base sono collegati a una rete LAN con server DHCP, verificare che il PC sia impostato in modo da fungere da client DHCP o che disponga di un indirizzo statico valido per la rete.
- d. Avviare il browser web e immettere http:// or https:// seguito dall'indirizzo IP della stazione base. L'indirizzo IP predefinito è 192.168.0.1. Qualora sia visualizzato un messaggio di avviso relativo al certificato di sicurezza, scegliere di proseguire verso questo sito Web.
- e. La stazione base risponderà visualizzando il proprio menu di accesso.

- f. Selezionare **Amministrazione sistema**. Immettere il nome utente predefinito (**admin**) e la password predefinita (**changeme**) e fare clic su **Accesso**.
- g. Viene visualizzato un riepilogo degli accessi correnti. Fare clic su **OK**.
- h. Sarà visualizzato il menu di configurazione della stazione base.

Configuration	Info	Admin	EULA	Logout
General				
LAN	Version	IPBS[10.0.5], Bootcode[10.0.5], Hardware[IPBS1-Y4/PD]		
Administration	Serial Number	09AD15300066		
Backup	MAC Address (LAN)	00-01-3e-01-6f-9c		
Update	DRAM	32 MB		
Diagnostics	FLASH	8 MB		
Reset	Coder	8 Channels of G.711,G.729,G.723		
	SNTP Server	192.168.0.214		
	Time	**:**:**:**		
	Uptime	0d 1h 38m 42s		

- i. Si notino i livelli software visualizzati nel menu **Generale | Info**, che determineranno l'eventuale necessità di eseguire l'upgrade del software della stazione base.

#### \* Nota:

Le stazioni base compatte dispongono di opzioni di menu avanzate, che sono nascoste per impostazione predefinita. Per attivare o disattivare i menu di amministrazione avanzata, vedere [Selezione della modalità di amministrazione](#) alla pagina 82.

### Collegamenti correlati

[Configurazione delle stazioni base slave IP](#) alla pagina 235

# Upgrade del firmware della stazione base

## Informazioni su questa attività

La stazione base potrebbe richiedere un upgrade per mantenere la corrispondenza con il software fornito per l'utilizzo con IP Office. Il software della stazione base comprende due parti, un file del firmware e un file di avvio. Tutte le stazioni base di un sistema DECT devono utilizzare la stessa versione del software.

## Procedura

1. Esplorare la configurazione della stazione base e annotare le versioni del software visualizzate nella riga **Versione**.

Configuration		Info	Admin	EULA	Logout
General	Version	IPBS[10.0.5], Bootcode[10.0.5], Hardware[IPBS1-Y4/PD]			
LAN	Serial Number	09AD15300066			
Administration	MAC Address (LAN)	00-01-3e-01-6f-9c			
Backup	DRAM	32 MB			
Update	FLASH	8 MB			
Diagnostics	Coder	8 Channels of G.711,G.729,G.723			
Reset	SNTP Server	192.168.0.214			
	Time	*** ** **			
	Uptime	0d 1h 38m 42s			

2. Verificare che corrispondano alle versioni fornite con il software di amministrazione di IP Office.

Verificare di star controllando la cartella corretta per una stazione base IPBS1, IPBS2 o IPBS3. Se le versioni non corrispondono, è necessario eseguire l'upgrade della stazione base.

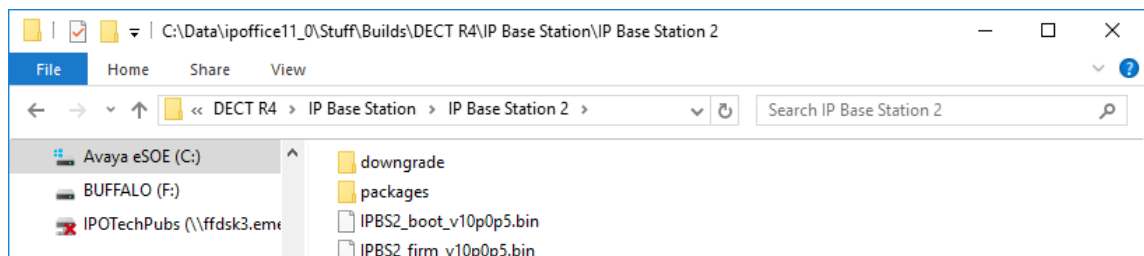

Qualora si renda necessario eseguire l'upgrade di entrambi i file del software, iniziare con l'upgrade del file di avvio.

3. Nella colonna di sinistra, dal menu **Amministrazione** selezionare **Aggiorna**, quindi selezionare la scheda **Avvio**.

Configuration		Config	Firmware	Boot	Logout
General	<b>Upload bootcode to flash</b>				
LAN	Flash status:				
Administration	Bootcode Checksum OK				
Backup	Firmware Checksum OK				
Update	<b>Do not interrupt bootcode upload! This may leave the bootcode defect.</b>				
Diagnostics	<b>If for some reason the bootcode upload was interrupted, repeat the upload before reboot.</b>				
Reset	Bootcode File: <input type="button" value="Choose File"/> No file chosen				
	<input type="button" value="Upload"/>				

4. Fare clic sul pulsante **Sfoggia** e spostarsi nella sottocartella **Stazione base IP** del software Avaya Wireless DECT.
5. Selezionare il file di avvio appropriato per l'upgrade in corso.
6. Fare clic su **OK**.
7. Fare clic sul pulsante **Carica**.

Il browser visualizzerà l'avanzamento del caricamento e dell'upgrade. Verrà notificata la fine della procedura.



8. Se necessario, ripetere la procedura per eseguire l'upgrade delle stazioni base rimanenti.
9. Per aggiornare il file della stazione di base, selezionare **Aggiorna**, quindi selezionare la scheda **Firmware**.

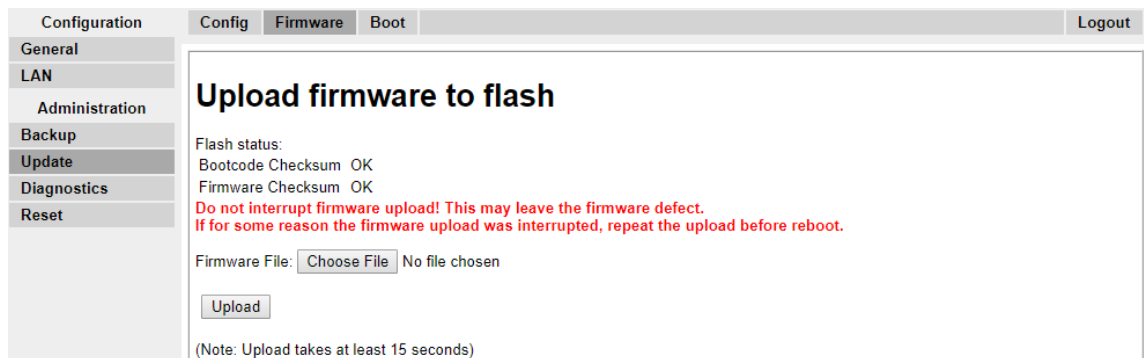

10. Fare clic sul pulsante **Sfoggia** e spostarsi fino alla sottocartella **Stazione base IP** del software Avaya Wireless DECT precedentemente estratto sul PC di programmazione.
11. Selezionare il file del firmware appropriato per l'upgrade in esecuzione.
12. Fare clic su **OK**.
13. Fare clic sul pulsante **Carica**.

Il browser visualizzerà l'avanzamento del caricamento e dell'upgrade. Verrà notificata la fine della procedura.

14. Fare clic su **Reimposta**.
15. Rieseguire l'accesso. A questo punto, nella scheda **Generale** > **Info** verrà elencato il nuovo firmware.

Se necessario:

- Ripetere la procedura per le stazioni base rimanenti utilizzando il menu **Aggiorna** > **Firmware**.
- Aggiornare il firmware della stazione base per le stazioni base che si collegheranno a un gateway IP DECT utilizzando il menu **Aggiorna** > **RFP**.

### Collegamenti correlati

[Configurazione delle stazioni base slave IP](#) alla pagina 235

## Impostazione dell'indirizzo IP di una stazione base

### Informazioni su questa attività

Durante l'installazione iniziale, l'indirizzo IP di una stazione base torna all'impostazione predefinita 192.168.0.1. È possibile utilizzare la procedura riportata di seguito per modificare la modalità DHCP e l'indirizzo IP di una stazione base.

### Procedura

1. Nella finestra di configurazione della stazione base, colonna sinistra, selezionare **LAN**.
2. Selezionare la scheda **IP**.

Configuration	DHCP	IP	802.1X	LLDP	Logout
General					
<b>LAN</b>					
Administration					
Backup					
Update					
Diagnostics					
Reset					

Field	Value	Active Settings
IP Address	192.168.0.226	192.168.0.226
Network Mask	255.255.255.0	255.255.255.0
Default Gateway	192.168.0.1	192.168.0.1
DNS Server		
Alt. DNS Server		
Check ARP	<input type="checkbox"/>	

OK Cancel

- a. Immettere l'**indirizzo IP** desiderato e la **maschera di rete** per la stazione base. Le altre impostazioni sono opzionali.
- b. Fare clic su **OK**.

**\* Nota:**

Nel menu sarà visualizzato il messaggio **Effettuare il ripristino**. Non fare clic sul messaggio né ripristinare la stazione base in questa fase.

- c. Selezionare la scheda **DHCP**.

Configuration	DHCP	IP	802.1X	LLDP	Logout
General					
<b>LAN</b>					
Administration					
Backup					

Mode: disabled (Currently - disabled)

OK Cancel

- d. Nella finestra a discesa **Modalità** selezionare **Disabilitato**.
- e. Fare clic su **OK**.
- f. Selezionare **Reimposta**, quindi selezionare la scheda **Reimposta**.
- g. Fare clic su **OK**.
- h. A seconda della stazione base in uso, attendere che il LED torni a essere di colore blu o verde fisso.
- i. Rieffettuare l'accesso utilizzando il nuovo indirizzo IP.

### Collegamenti correlati

[Configurazione delle stazioni base slave IP](#) alla pagina 235

# Impostazione di una stazione base in modalità slave

## Informazioni su questa attività

Nel sistema IP Office Avaya Wireless DECT è ammessa solo una stazione base master. In questa procedura viene verificato che la stazione base non sia impostata in modo da fungere da stazione master, quindi ne vengono configurate le impostazioni radio per accedere alla stazione base master.

## Procedura

1. Nella colonna sinistra selezionare **DECT**. Selezionare la scheda **Master**.

The screenshot shows the configuration interface with the 'DECT' section selected in the left sidebar. The 'Master' tab is active, and the 'Mode' dropdown menu is set to 'Off'. There are 'OK' and 'Cancel' buttons at the bottom of the configuration area.

2. Verificare che la **modalità** sia impostata su **Disattivata**.
3. Fare clic su **OK**.
4. Selezionare la scheda **Radio**.

The screenshot shows the configuration interface with the 'Radio' tab selected in the left sidebar. The 'Master' section is expanded, showing fields for Name (IPBS2), Password (masked with dots), Master IP Address (192.168.0.227), and Alt. Master IP Address (192.168.0.226). The status is 'Connected to Master 192.168.0.227'. Below this, there are sections for 'Max RTP Streams' (Number of Streams) and 'Received Configuration' (SARI, RFPI, Subscriptions, Authentication Code, Default Language, Frequency, Enabled Carriers, Early Encryption, ICE, Coder, Secure RTP Key Exchange). There are 'OK' and 'Cancel' buttons at the bottom.

5. Impostare i seguenti dettagli:

- **Nome**

Impostare questa voce affinché corrisponda al **nome del sistema** impostato nella scheda **DECT | Sistema** della stazione base master.

- **Password**

Impostare questa voce affinché corrisponda alla **password** impostata nella scheda **DECT | Sistema** della stazione base master.

- **Indirizzo IP master**

Immettere l'indirizzo IP della stazione base master impostato nella relativa scheda **LAN | IP**.

- Fare clic su **OK**.

- Selezionare la scheda **Sincronizzazione aerea**.

- Impostare la **modalità di sincronizzazione** come **slave**.

- Fare clic su **OK**.

### Collegamenti correlati

[Configurazione delle stazioni base slave IP](#) alla pagina 235

## Reimpostazione di una stazione base

### Procedura

1. Nel pannello sinistro selezionare **Reimposta**. Selezionare la scheda **Reimposta** o la scheda **Ripristino-Inattivo**.

2. Fare clic su **OK**.

### Collegamenti correlati

[Configurazione delle stazioni base slave IP](#) alla pagina 235

# Capitolo 27: Verifica dello stato di segnalazione di una stazione base

Per verificare la segnalazione tra le stazioni base, attenersi alla procedura riportata di seguito.

## Collegamenti correlati

[Stazione base master](#) alla pagina 244

[Stazione base slave](#) alla pagina 245

---

## Stazione base master

### Procedura

1. Nella colonna sinistra selezionare **Panoramica dispositivi**. Selezionare la scheda **Radio**. Saranno visualizzati i dettagli delle stazioni base presenti nel sistema.

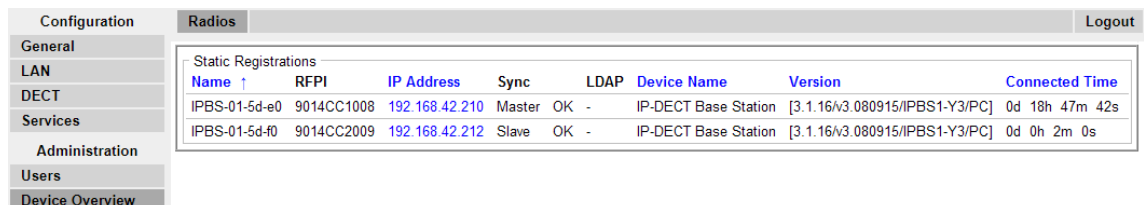

Name	RFPI	IP Address	Sync	LDAP	Device Name	Version	Connected Time
IPBS-01-5d-e0	9014CC1008	192.168.42.210	Master	OK	-	IP-DECT Base Station [3.1.16/v3.080915/IPBS1-Y3/PC]	0d 18h 47m 42s
IPBS-01-5d-f0	9014CC2009	192.168.42.212	Slave	OK	-	IP-DECT Base Station [3.1.16/v3.080915/IPBS1-Y3/PC]	0d 0h 2m 0s

2. Selezionare la scheda **Sincronizzazione aerea**. Sarà visualizzato lo stato della sincronizzazione wireless tra la stazione base master e altre stazioni base.

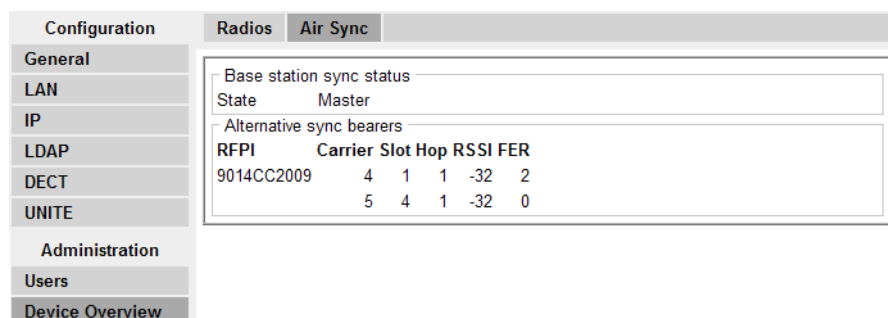

RFPI	Carrier	Slot	Hop	RSSI	FER
9014CC2009	4	1	1	-32	2
	5	4	1	-32	0

## Collegamenti correlati

[Verifica dello stato di segnalazione di una stazione base](#) alla pagina 244

# Stazione base slave

## Procedura

Nella colonna sinistra selezionare **Panoramica dispositivi**. Selezionare la scheda **Sincronizzazione aerea**.

Configuration	Radios	Air Sync
General		
LAN		
IP		
LDAP		
DECT		
UNITE		
Administration		
Users		
Device Overview		
Traffic		
Backup		
Update		

Base station sync status					
State	Slave, synchronized				
Sync offset	-96 ns				
Drift	0.9166 PPM				
Active sync bearer					
RFPI	Carrier	Slot	Hop	RSSI	FER
9014CC1008	4	7	0	-38	0
Alternative sync bearer					
RFPI	Carrier	Slot	Hop	RSSI	FER
9014CC1008	0	11	0	-38	11
Counters					
Sync lost	0				
Hop value	1				

## Collegamenti correlati

[Verifica dello stato di segnalazione di una stazione base](#) alla pagina 244

# Capitolo 28: Montaggio di una stazione base

## Informazioni su questa attività

La stazione base può ora essere disattivata e montata nella posizione d'utilizzo prevista. La staffa amovibile, ubicata sulla parte posteriore della stazione base, può essere utilizzata per il montaggio a parete, utilizzando due viti appropriate, o per il montaggio su colonne, utilizzando due staffe metalliche.

## Collegamenti correlati

[Montaggio di una stazione base tramite una staffa](#) alla pagina 103

[Montaggio di una stazione base su una colonna o un montante](#) alla pagina 105

---

## Montaggio di una stazione base tramite una staffa

### Informazioni su questa attività

Rimuovere la staffa di montaggio dalla stazione base. Utilizzare la staffa come modello per identificare i fori di fissaggio delle viti. Verificare lo schema sottostante in cui è indicata la distanza necessaria per posizionare la stazione base sulla staffa di montaggio.

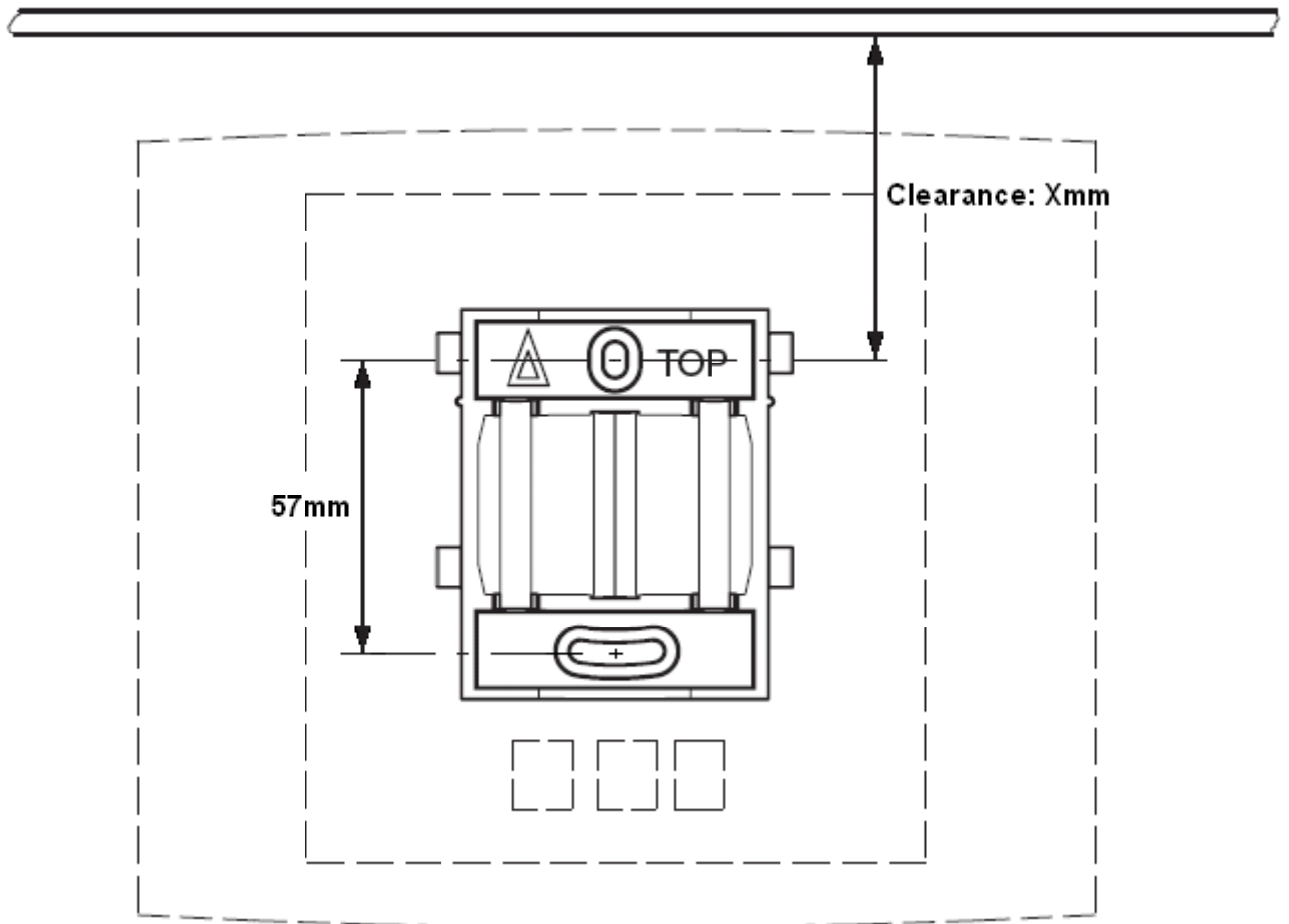

### Procedura

1. Mantenere il lato piano della staffa di montaggio contro la parete, con il testo TOP rivolto verso l'alto e marcare i due fori. Osservare la distanza minima tra il foro della vite superiore e il soffitto, a seconda del tipo di stazione base tra quelli riportati di seguito:

Tipo di stazione base	Antenne interne	Antenne esterne
<b>IPBS1</b> Stazione base digitale	65 mm	160 mm
<b>IPBS2/IPBS3</b>	100 mm	195 mm

2. Eseguire i due fori con una punta di 6 mm di diametro, quindi inserire i tasselli forniti in dotazione.
3. Appoggiare il lato piano della staffa di montaggio alla parete e fissarlo con le due viti di 3,5 mm di diametro, fornite in dotazione.

### Collegamenti correlati

[Montaggio della stazione base](#) alla pagina 103

[Montaggio](#) alla pagina 138

[Montaggio di una stazione base](#) alla pagina 246

## Montaggio di una stazione base su una colonna o un montante

La staffa di montaggio può essere fissata a un palo di diametro pari a 45 mm o superiore, o a una trave larga 50 mm, utilizzando una staffa o un nastro metallico flessibile, di larghezza inferiore a 30 mm. La staffa o il nastro metallico flessibile non è fornita/o in dotazione alla stazione base.

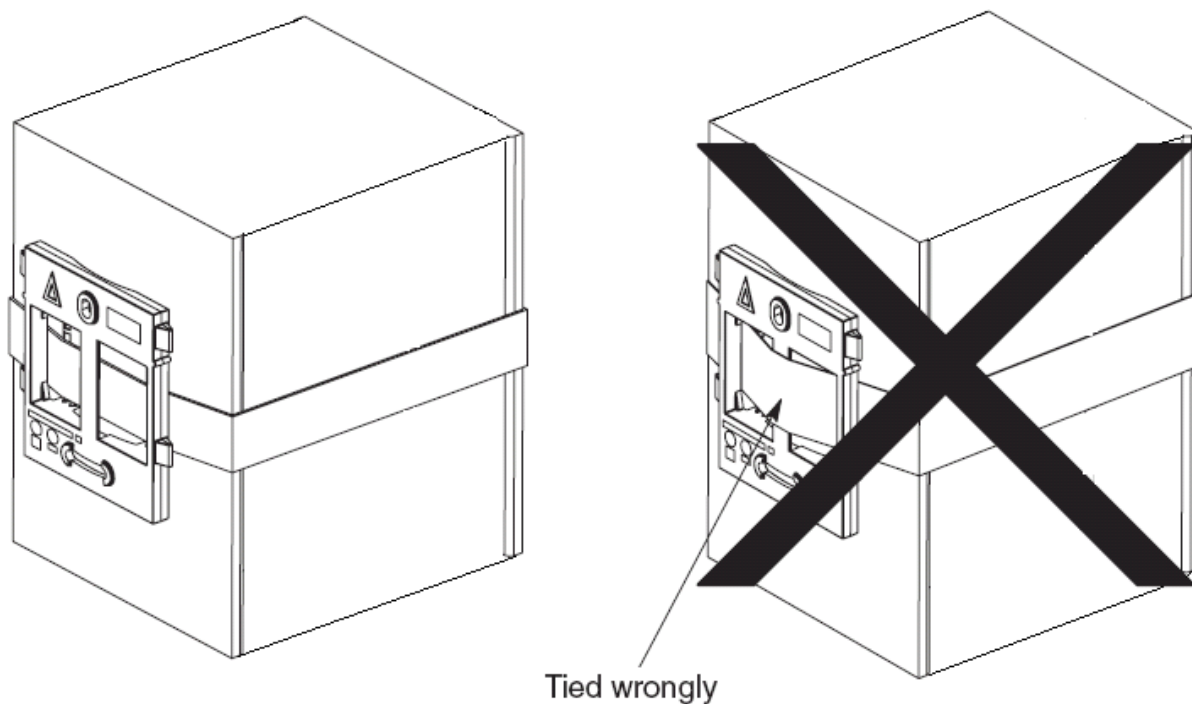

**Nota:** se si monta una stazione base wireless direttamente su un montante o una colonna in acciaio, il segnale potrebbe essere disturbato, generando zone morte o riflessi del segnale. Qualora sia assolutamente necessario montare la stazione base su una superficie metallica, utilizzare dei distanziatori per separarla dalla superficie di 20 - 25 cm.

### Collegamenti correlati

[Montaggio della stazione base](#) alla pagina 103

[Montaggio](#) alla pagina 138

[Montaggio di una stazione base](#) alla pagina 246

# Capitolo 29: Assegnazione dei telefoni

Dopo aver configurato la stazione base master e averla connessa a IP Office, è possibile iniziare l'assegnazione dei telefoni.

L'assegnazione può essere effettuata in due modi: in modo anonimo e preconfigurata. Entrambi i metodi richiedono che gli utenti DECT siano preconfigurati nella configurazione della stazione base master. Tuttavia, l'assegnazione dei telefoni in modo anonimo consente di effettuare la preconfigurazione degli utenti senza conoscere l'IPEI del telefono DECT attualmente utilizzato dagli utenti.

## Collegamenti correlati

[Prerequisiti](#) alla pagina 249

[Abilitazione dell'assegnazione](#) alla pagina 250

[Creazione di voci utente](#) alla pagina 252

[Assegnazione di un telefono](#) alla pagina 254

[Completamento dell'accesso anonimo](#) alla pagina 257

[Disabilitazione dell'assegnazione](#) alla pagina 257

---

## Prerequisiti

- Stazione base master installata e connessa alla rete.
- Sistema IP Office connesso alla rete.

## Collegamenti correlati

[Assegnazione dei telefoni](#) alla pagina 249

[Informazioni](#) alla pagina 249

[Strumenti](#) alla pagina 249

## Informazioni

- Nome utente e password di servizio per accedere alla configurazione di IP Office.
- Nomi utenti e numeri di interni per i telefoni DECT.
- Numeri IPEI dei telefoni, qualora si utilizzi una modalità d'installazione preconfigurata.

## Collegamenti correlati

[Prerequisiti](#) alla pagina 249

## Strumenti

- IP Office Manager.

- **Device Manager**

Deve essere eseguito l'upgrade del software installato su ogni telefono affinché corrisponda a quello fornito con il software Avaya Wireless DECT. Ciò si effettua utilizzando il software Gestione dispositivi di Windows per eseguire l'upgrade dei telefoni con un dispositivo di ricarica avanzato o utilizzando AIWS Device Manager per eseguire l'upgrade dei telefoni in modalità aerea.

- Browser Web (sono supportati Internet Explorer o Firefox).

### Collegamenti correlati

[Prerequisiti](#) alla pagina 249

---

## Abilitazione dell'assegnazione

Prima di poter assegnare i telefoni, è necessario ottenere l'autorizzazione sia da IP Office sia dal sistema Avaya Wireless DECT.

### Collegamenti correlati



[Assegnazione dei telefoni](#) alla pagina 249

[Attivazione dell'assegnazione IP Office](#) alla pagina 108

[Stazione base master](#) alla pagina 251

## Attivazione dell'assegnazione IP Office

### Procedura

1. Avviare IP Office Manager e ricevere la configurazione dal sistema IP Office.
2. Nel pannello di navigazione sinistro fare clic sull'icona  **Linea**.
3. Selezionare la  **linea IP DECT**.

4. Selezionare la scheda **Gateway**.

5. Verificare che siano selezionate le opzioni **Creazione automatica interno** e **Creazione automatica utente**.
6. Fare clic su **OK**.
7. Inviare di nuovo la configurazione al sistema IP Office.

**Collegamenti correlati**

- [Abilitazione dell'assegnazione](#) alla pagina 107
- [Abilitazione dell'assegnazione](#) alla pagina 250

**Stazione base master**

**Procedura**

1. Accedere alla configurazione delle stazioni base master.

2. Nel pannello sinistro selezionare **DECT**. Selezionare la scheda **Sistema**.

Configuration	System	Suppl. Serv.	Master	Trunks	Radio	Radio config	PARI	SARI	Air Sync	Logout
General										
LAN										
IP										
LDAP										
<b>DECT</b>										
VoIP										
Unite										
Services										
Administration										
Users										
Device Overview										
DECT Sync										
Traffic										
Backup										
Update										

System Name	<input type="text" value="DECT"/>																				
Password	<input type="password" value="....."/>																				
Confirm Password	<input type="password" value="....."/>																				
Subscriptions	<input type="text" value="With System AC"/> ▾																				
Authentication Code	<input type="text" value="1234"/>																				
Default Language	<input type="text" value="English"/> ▾																				
Frequency	<input type="text" value="Europe"/> ▾																				
Enabled Carriers	<table border="0"> <tr> <td>0</td><td>1</td><td>2</td><td>3</td><td>4</td><td>5</td><td>6</td><td>7</td><td>8</td><td>9</td> </tr> <tr> <td><input checked="" type="checkbox"/></td><td><input checked="" type="checkbox"/></td><td><input checked="" type="checkbox"/></td><td><input checked="" type="checkbox"/></td><td><input checked="" type="checkbox"/></td><td><input checked="" type="checkbox"/></td><td><input checked="" type="checkbox"/></td><td><input checked="" type="checkbox"/></td><td><input checked="" type="checkbox"/></td><td><input checked="" type="checkbox"/></td> </tr> </table>	0	1	2	3	4	5	6	7	8	9	<input checked="" type="checkbox"/>	<input checked="" type="checkbox"/>	<input checked="" type="checkbox"/>	<input checked="" type="checkbox"/>	<input checked="" type="checkbox"/>	<input checked="" type="checkbox"/>	<input checked="" type="checkbox"/>	<input checked="" type="checkbox"/>	<input checked="" type="checkbox"/>	<input checked="" type="checkbox"/>
0	1	2	3	4	5	6	7	8	9												
<input checked="" type="checkbox"/>	<input checked="" type="checkbox"/>	<input checked="" type="checkbox"/>	<input checked="" type="checkbox"/>	<input checked="" type="checkbox"/>	<input checked="" type="checkbox"/>	<input checked="" type="checkbox"/>	<input checked="" type="checkbox"/>	<input checked="" type="checkbox"/>	<input checked="" type="checkbox"/>												
Coder	<input type="text" value="G729A"/> ▾ Frame (ms) <input type="text" value="60"/> Exclusive <input type="checkbox"/> SC <input type="checkbox"/>																				
<input type="button" value="OK"/> <input type="button" value="Cancel"/>																					

3. Verificare che il campo **Sottoscrizioni**:

- **Con sistema AC**

Selezionare questa opzione per consentire l'assegnazione anonima dei telefoni.

- **Con utente AC**

Selezionare questa opzione per consentire l'assegnazione a utenti specifici.

- Annotare il numero impostato nel campo **Codice di autenticazione**. Questo codice si utilizza quale parte dell'assegnazione anonima.
- Fare clic su **OK**.

### Collegamenti correlati

[Abilitazione dell'assegnazione](#) alla pagina 250

## Creazione di voci utente

### Informazioni su questa attività

L'assegnazione richiede la presenza di una voce utente nella configurazione della stazione base master. Al completamento dell'assegnazione, nella configurazione IP Office saranno automaticamente creati un numero d'interno e le voci utente corrispondenti.

## Procedura

1. Nel pannello sinistro selezionare **Utenti** nel menu **Amministrazione**. Selezionare la scheda **Utenti**.

Configuration	Users	Anonymous	Logout
General	PARK 3110024377703 PARK 3rd pty 2110024534 Master Id 0 <input type="text"/> show <input type="button" value="new"/>		
LAN			
IP			
LDAP			
DECT			
VoIP			
Unite			
Services			
Administration			
<b>Users</b>			

2. Fare clic su **Nuovo**. Viene visualizzata una finestra di dialogo per l'inserimento dei dati dell'utente.

Edit User - Google Chrome

192.168.0.227/GW-DECT/mod\_cmd\_login.xml?cmd=show&user-new=\*&xsl=asc\_dect\_edit...

User type

User

User Administrator

Long Name

Display Name

Number

IPEI / IPDI

Auth. Code

3. Immettere i dati dell'utente:

- **Nome lungo**

Tale nome si usa per informazioni all'interno delle impostazioni del sistema Avaya Wireless DECT.

- **Nome visualizzato**

Nome visualizzato sul telefono quando disattivo. Corrisponde anche al nome usato per l'utente creato nella configurazione di IP Office. Il nome deve essere univoco.

- **Numero**

Sarà il numero d'interno del telefono su IP Office e sui sistemi Avaya Wireless DECT. Il numero deve essere univoco.

**\* Nota:**

Se si desidera utilizzare la modalità di assegnazione anonima, non compilare i due campi restanti. In tal modo si esclude la necessità di conoscere i numeri IPEI del telefono durante l'installazione.

• **IPEI/IPDI**

Il numero IPEI del telefono. Per i telefoni 3720 e 3725, tale numero è stampato sulla targhetta all'interno del vano batteria del telefono. È possibile visualizzare il numero IPEI anche nell'interfaccia utente del telefono.

• **Codice di autent**

Il codice di account da utilizzare al momento dell'assegnazione del telefono.

- Fare clic su **OK**.
- Ripetere la procedura per ogni telefono che si desidera assegnare.
- Nella scheda **Utenti | Utenti**, fare clic su **Mostra** per visualizzare un elenco degli utenti configurati.

Long Name	No	Display	IPEI / IPDI	AC	Prod	SW	EE	Registration
Extension400	400	Extn400		1945				Not Subscribed
Extension401	401	Extn401		1503				Not Subscribed

- Saranno visualizzati i telefoni configurati. A questo punto, è possibile iniziare l'assegnazione dei telefoni.

**Collegamenti correlati**



[Assegnazione dei telefoni](#) alla pagina 249

## Assegnazione di un telefono

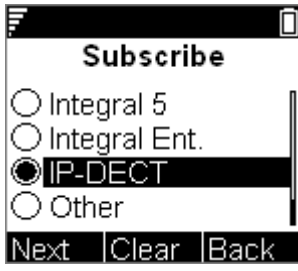
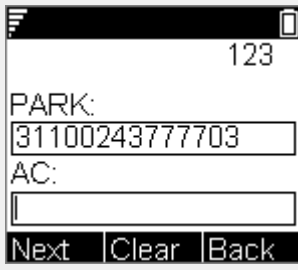

### Informazioni su questa attività

Tramite l'interfaccia utente Telefono, completare la procedura riportata di seguito per l'assegnazione dei telefoni.

- Accensione del telefono:
  - **3720:** Selezionare **Menu | Impostazioni | Sistema | Assegna**.
  - **Altri:** Selezionare **Menu | Connessioni | Sistema | Assegna**.

Visualizzazione	Azioni
	<p>Sono visualizzati i dettagli relativi all'assegnazione attuale del telefono. Selezionare <b>Avanti</b>.</p>
	<p>Il <b>nome del sistema</b> è utilizzato dal telefono solamente per identificare le varie assegnazioni possibili.</p> <p>Immettere qualsiasi nome e selezionare <b>Avanti</b>.</p>
	<p>Sul telefono sarà visualizzato un elenco di tipi di sistemi telefonici a cui può connettersi. Far scorrere l'opzione selezionata fino a visualizzare <b>IP-DECT</b>, quindi selezionare <b>Avanti</b>.</p>
	<p>A questo punto, il telefono richiederà i codici <b>PARK</b> (SARI) e <b>AC</b> (codice di autenticazione) del sistema a cui sarà assegnato.</p> <p>Immettere il codice <b>PARK</b>, quindi scorrere fino a visualizzare il campo <b>AC</b>.</p> <p>Immettere <b>Sistema AC</b>, quindi selezionare <b>Avanti</b>.</p>
	<p>Viene visualizzato il messaggio <b>Protezione attiva?</b></p> <ul style="list-style-type: none"> <li>• Selezionando <b>No</b>, l'utente potrà cancellare l'assegnazione dall'elenco delle assegnazioni conosciute dal telefono.</li> <li>• Selezionando <b>Sì</b>, l'utente non potrà annullare l'assegnazione.</li> </ul>
	<p>Viene visualizzato un riassunto dei dettagli dell'assegnazione. Verificare che i valori siano corretti</p>

*La tabella continua...*

Visualizzazione	Azioni
	<p>Selezionare <b>OK</b>.</p> <p>Il telefono effettua la trasmissione in base ai sistemi DECT ai quali può essere assegnato.</p>
	<p>Quando viene localizzato un sistema DECT, il telefono tenterà di essere assegnato a tale sistema.</p>
	<p>Il successo o l'insuccesso dell'assegnazione verrà notificato.</p>

### Collegamenti correlati

[Assegnazione dei telefoni](#) alla pagina 249

[Assegnazione dei telefoni 3701/3711](#) alla pagina 256

## Assegnazione dei telefoni 3701/3711

### Procedura

1. Accendere il telefono.
2. Selezionare **Menu | Sistema | Assegnazione | Assegna HS**.
3. Selezionare **PABX-PIN**.
4. Immettere il codice di autenticazione.

### Risultato

1. Il telefono è assegnato in modo anonimo e dovrà visualizzare **Effettuare l'accesso**.

### Collegamenti correlati

[Assegnazione di un telefono](#) alla pagina 254

## Completamento dell'accesso anonimo

### Informazioni su questa attività

Nella configurazione stazione base master selezionare la scheda **Utenti | Anonimo**. In questa scheda sono visualizzati i telefoni al momento assegnati in modo anonimo al sistema DECT. Il sistema DECT consentirà l'assegnazione contemporanea di un massimo di 8 dispositivi anonimi.

Configuration	Users	Anonymous	Logout
General	036470433612 <a href="#">Delete</a>		
LAN			
IP			
LDAP			
DECT			
UNITE			
Services			
Administration			
Users			

Questo processo modifica l'assegnazione anonima in assegnazione nota. Quando un telefono è impostato in modalità di assegnazione anonima, viene visualizzata una schermata con il messaggio **Effettuare l'accesso**.

### Procedura

Per accedere, comporre **\*M\*N\*AC#**, dove:

- **M** corrisponde all'**ID master** del sistema DECT. Quanto sopra è visualizzato sulla scheda **Utenti | Utenti** della stazione base.
- **N** corrisponde al numero di interno richiesto. Tale numero deve corrispondere a un utente esistente non assegnato sulla scheda **Utenti | Utenti** nella configurazione della stazione base master.
- **AC** corrisponde al **codice di autenticazione dell'utente**.
- Ad esempio, su un sistema con ID master 0, per registrare un dispositivo assegnato in modo anonimo come interno 403, comporre **\*0\*403\*AC#**.

### Collegamenti correlati

[Assegnazione dei telefoni](#) alla pagina 249

## Disabilitazione dell'assegnazione

### Informazioni su questa attività

Dopo aver assegnato tutti i telefoni DECT, Avaya consiglia di disabilitare eventuali ulteriori assegnazioni.

Assicurarsi che nessuna copia della configurazione sia aperta in Manager durante l'assegnazione, poiché il rinvio di tale copia della configurazione al sistema IP Office comporterà la sostituzione delle assegnazioni e richiederà la riassegnazione dei telefoni. In seguito all'assegnazione di un telefono, deve sempre essere caricata una nuova copia della configurazione in IP Office Manager se sono richieste altre modifiche alla configurazione.

## Procedura

1. Accedere alla configurazione della stazione base master.
2. Nel pannello sinistro selezionare **DECT**.

Configuration	System	Suppl. Serv.	Master	Trunks	Radio	Radio config	PARI	SARI	Air Sync	Logout
General										
LAN										
IP										
LDAP										
<b>DECT</b>										
VoIP										
Unite										
Services										
Administration										
Users										
Device Overview										
DECT Sync										
Traffic										
Backup										
Update										

System Name	DECT
Password	••••••••
Confirm Password	••••••••
Subscriptions	With System AC
Authentication Code	1234
Default Language	English
Frequency	Europe
Enabled Carriers	0 1 2 3 4 5 6 7 8 9 <input checked="" type="checkbox"/> <input checked="" type="checkbox"/> <input checked="" type="checkbox"/> <input checked="" type="checkbox"/> <input checked="" type="checkbox"/> <input checked="" type="checkbox"/> <input checked="" type="checkbox"/> <input checked="" type="checkbox"/> <input checked="" type="checkbox"/> <input checked="" type="checkbox"/>
Coder	G729A Frame (ms) 60 Exclusive <input type="checkbox"/> SC <input type="checkbox"/>
<input type="button" value="OK"/> <input type="button" value="Cancel"/>	

3. Selezionare la scheda **Sistema**.
4. Selezionare **Disabilitato** nel campo **Sottoscrizioni**.
5. Fare clic su **OK** per salvare la configurazione nel sistema IP Office.

## Collegamenti correlati

[Assegnazione dei telefoni](#) alla pagina 249

# Parte 11: Ulteriore aiuto

# Capitolo 30: Guida e documentazione aggiuntive

Le pagine seguenti forniscono le fonti per ulteriore assistenza.

## Collegamenti correlati

[Manuali aggiuntivi e guide per l'utente](#) alla pagina 260

[Utilizzo della guida](#) alla pagina 260

[Ricerca di un business partner Avaya](#) alla pagina 261

[Risorse IP Office aggiuntive](#) alla pagina 261

[Formazione](#) alla pagina 262

---

## Manuali aggiuntivi e guide per l'utente

Il sito Web [Avaya Centro documentazione](#) contiene manuali per l'utente e manuali per i prodotti Avaya, tra cui IP Office.

- Per un elenco dei manuali IP Office e delle guide utente correnti, consultare il documento [Avaya IP Office™ Manuali e guide per l'utente di™ Platform](#).
- Il sito Web [Avaya Supporto](#) fornisce l'accesso ai manuali tecnici e alle guide per l'utente di IP Office.
  - Notare che, se possibile, questo sito reindirizza gli utenti alla versione del documento ospitata da [Avaya Centro documentazione](#).

Per altri tipi di documenti e altre risorse, visitare i vari siti Web Avaya (vedere [Risorse IP Office aggiuntive](#) alla pagina 261).

## Collegamenti correlati

[Guida e documentazione aggiuntive](#) alla pagina 260

---

## Utilizzo della guida

Avaya vende IP Office tramite partner commerciali accreditati. Questi business partner forniscono supporto diretto ai propri clienti e possono segnalano i problemi ad Avaya se necessario.

Se il sistema IP Office attualmente non dispone di un business partner Avaya che fornisce assistenza e manutenzione, è possibile utilizzare lo strumento Avaya Partner Locator per trovare un business partner. Consultare [Ricerca di un business partner Avaya](#) alla pagina 261.

## Collegamenti correlati

[Guida e documentazione aggiuntive](#) alla pagina 260

---

# Ricerca di un business partner Avaya

Se il sistema IP Office attualmente non dispone di un business partner Avaya che fornisce assistenza e manutenzione, è possibile utilizzare lo strumento Avaya Partner Locator per trovarne uno.

## Procedura

1. Utilizzando un browser, accedere a [Sito Web Avaya](#) presso <https://www.avaya.com>
2. Selezionare **Partner**, quindi **Trova un partner**.
3. Immettere le informazioni sulla posizione.
4. Per i business partner IP Office, utilizzare il **Filtro**, selezionare **Piccola/media impresa**.

## Collegamenti correlati

[Guida e documentazione aggiuntive](#) alla pagina 260

---

# Risorse IP Office aggiuntive

Oltre al sito Web della documentazione (vedere [Manuali aggiuntivi e guide per l'utente](#) alla pagina 260), è disponibile una gamma di siti Web che forniscono informazioni sui prodotti e i servizi Avaya, tra cui IP Office.

- [Sito Web Avaya \(https://www.avaya.com\)](https://www.avaya.com)

Questo è il sito Web ufficiale di Avaya. Dalla home page è possibile accedere ai singoli siti Web di Avaya di varie aree e Paesi.

- [Portale Avaya Sales & Partner \(https://sales.avaya.com\)](https://sales.avaya.com)

Questo è il Sito Web ufficiale per tutti i business partner di Avaya. Il sito richiede la registrazione di un nome utente e una password. Una volta effettuato l'accesso, è possibile personalizzare il portale in modo da visualizzare prodotti specifici e il tipo di informazioni che si desidera visualizzare.

- [Avaya Supporto \(https://support.avaya.com\)](https://support.avaya.com)

Questo sito fornisce l'accesso al software del prodotto di Avaya, alla documentazione e ad altri servizi per gli addetti all'installazione e alla manutenzione del prodotto di Avaya.

- [Avaya Forum di supporto \(https://support.avaya.com/forums/index.php\)](https://support.avaya.com/forums/index.php)

Questo sito fornisce forum di discussione dei problemi dei prodotti.

- [Gruppo utenti internazionale di Avaya \(https://www.iuag.org\)](https://www.iuag.org)

Si tratta dell'organizzazione per i clienti di Avaya. Vengono forniti gruppi e forum di discussione.

- **Avaya Learning** (<https://www.avaya-learning.com/>)

Questo sito fornisce l'accesso ai corsi di formazione e ai programmi di accreditamento per i prodotti di Avaya.

#### **Collegamenti correlati**

[Guida e documentazione aggiuntive](#) alla pagina 260

---

## **Formazione**

La formazione e le credenziali di Avaya assicurano che i partner aziendali possiedano le capacità e le competenze necessarie per vendere, implementare e supportare con successo le soluzioni Avaya e superare le aspettative dei clienti. Sono disponibili le seguenti credenziali:

- Avaya Certified Sales Specialist (APSS)
- Avaya Implementation Professional Specialist (AIPS)
- Avaya Certified Support Specialist (ACSS)

Le mappe delle credenziali sono disponibili sul sito Web [Avaya Learning](#).

#### **Collegamenti correlati**

[Guida e documentazione aggiuntive](#) alla pagina 260

# Glossario

Di seguito sono riportate le definizioni delle comuni abbreviazioni utilizzate nelle applicazioni del sistema Avaya Wireless DECT:

Elemento	Definizione
<b>AIWS</b>	Avaya In-Building Wireless Server (Server wireless interno di Avaya)
<b>MA</b>	Common Access Profile (Profilo di accesso comune)
<b>DECT</b>	Digital Enhanced Cordless Telecommunications (Telecomunicazioni wireless digitali avanzate); standard globale per la telefonia wireless.
<b>ELISE</b>	Embedded Linux SErver; termine per l'unità AIWS.
<b>FER</b>	Frame Error Rate (Percentuale errori frame)
<b>GAP</b>	Generic Access Profile (Profilo di accesso generico); standard DECT.
<b>IPBS</b>	IP-DECT Base Station (IP stazione base DECT)
<b>IPDI</b>	Alla consegna del telefono, i valori IPEI e IPDI sono identici e possono essere utilizzati per l'assegnazione alla rete. Se un telefono viene sostituito da un altro telefono attraverso la procedura di sostituzione Easy, il valore IPDI sarà sostituito e i valori IPEI e IPDI non saranno più identici. Se i valori IPEI e IPDI differiscono, per l'assegnazione alla rete si utilizzerà il valore IPDI.
<b>IPEI</b>	International Portable Equipment Identity (Identificativo internazionale apparecchiature portatili); numero di identificazione internazionale GAP specifico al telefono. Questo codice serve all'amministratore del sistema per abilitare l'assegnazione alla rete.
<b>PARI</b>	Primary Access Rights Identity (Identificativo dei diritti di accesso primari)
<b>PARK</b>	Portable Access Rights Key (Chiave portatile dei diritti di accesso)
<b>PBX</b>	PBX Private Branch Exchange; sistema telefonico all'interno di un'azienda che commuta le chiamate tra le linee locali e consente agli utenti di condividere alcune linee esterne.
<b>PDM</b>	Portable Device Manager
<b>PT</b>	Portable Part (Componente portatile); termine relativo ai telefoni DECT.
<b>RFP</b>	Radio Fixed Par (Componente radio fisso); termine relativo alle stazioni base DECT.
<b>RFPI</b>	Radio Fixed Part Identity (Identità componente radio fisso)
<b>SARI</b>	Secondary Access Rights Identifier (Identificativo dei diritti di accesso secondari)
<b>SS</b>	Intensità del segnale
<b>SST</b>	Site Survey Tool (Strumento di ispezione siti)
<b>WSM</b>	Wireless Services and Message (Servizi wireless e messaggi); modulo che consente l'implementazione di servizi wireless, quali rubrica centrale e messaggistica da e verso i dispositivi portatili (termine alternativo per l'unità AIWS).

# Indice

## Caratteri speciali

\*17 ..... [225](#)

## Numerico

1720 ..... [226](#)

192.168.0.1 ..... [75](#)

3700 ..... [11](#)

3720 ..... [27](#)

3725 ..... [27](#)

## A

Abilita Servizi aggiuntivi ..... [225](#)

Abilitazione assegnazione ..... [107](#), [250](#)

Accesso ..... [257](#)

Accesso anonimo ..... [257](#)

AIWS ..... [11](#), [43](#)

    Copre ..... [168](#)

    Device Manager ..... [150](#)

    Indirizzo IP ..... [191](#)

    Montaggio a parete ..... [187](#)

    Riposizionamento del coperchio ..... [188](#)

    Sfoglia ..... [172](#)

    Spegnimento ..... [187](#)

    Spia di stato ..... [45](#)

    Upgrade ..... [199](#)

Altoparlante ..... [27](#)

Amministratore ..... [260](#)

Amministratore del sistema ..... [260](#)

Antenna ..... [22](#)

Antenna direzionale doppia ..... [22](#)

Antenna direzionale singola ..... [22](#)

Antenne ..... [16](#), [22](#)

Antenne esterne ..... [16](#)

Antenne interne ..... [16](#)

API ..... [261](#)

Assegnazione

    Accesso ..... [257](#)

    Consenti ..... [107](#), [250](#)

    Telefono ..... [254](#)

Assegnazione dei telefoni ..... [254](#)

assistenza ..... [261](#)

Avaya In-Building Wireless Server (Server wireless  
    interno di Avaya) ..... [11](#), [43](#)

Avvio

    AIWS Device Manager ..... [150](#)

    Gestione dispositivi di Windows ..... [162](#)

## B

Batteria ..... [27](#)

    AIWS ..... [171](#)

    RTC ..... [171](#)

Batteria RTC ..... [171](#)

Bear ..... [56](#)

Bluetooth ..... [27](#)

Bollettini tecnici ..... [62](#), [261](#)

Bollettino tecnico ..... [199](#)

## C

C7 S10 ..... [56](#)

Carica

    Modelli per telefoni ..... [153](#)

Chiamate di emergenza ..... [132](#)

Chiamate simultanee ..... [16](#)

Classe 2 ..... [16](#)

Codec ..... [67](#)

Codice di autent. .... [252](#)

Codice di autenticazione ..... [107](#), [223](#), [250](#)

Con sistema AC ..... [107](#), [223](#), [250](#)

Con utente AC ..... [107](#), [250](#)

Configurazione del telefono ..... [43](#)

Configurazione guidata ..... [191](#)

Consigli tecnici ..... [62](#)

Coperchio

    Riposizionamento ..... [188](#)

Copertura ..... [51](#)

Copertura radio ..... [16](#)

Copre

    Elimina ..... [168](#)

corsi ..... [261](#)

Creazione di voci utente ..... [252](#)

## D

Data e ora ..... [191](#)

DECT ..... [11](#)

DECT R4.zip ..... [62](#)

Determina il nr. del Centro messaggi ..... [225](#)

Device Manager ..... [150](#), [162](#)

    AIWS ..... [150](#)

    WinPDM ..... [150](#)

Disabilitazione dell'assegnazione ..... [257](#)

Dispositivi di ricarica

    Caricabatterie ..... [11](#), [41](#)

    Dispositivo di ricarica avanzato ..... [11](#), [41](#)

    Dispositivo di ricarica di base ..... [11](#), [41](#)

    Dispositivo di ricarica su rack ..... [11](#), [41](#)

Dispositivi di ricarica su rack ..... [51](#)

Disposizione dell'edificio ..... [56](#)

Durata della comunicazione vocale ..... [27](#)

## E

Elenco chiamate ..... [27](#)

Esegui backup telefoni IP Dect ..... [130](#)

Estrazione del software ..... [62](#)

## F

Firmware ..... [62](#), [80](#)

Firmware ( <i>continua</i> )	
Upgrade della stazione base .....	<a href="#">80, 97, 216, 239</a>
Firmware supportato .....	<a href="#">62</a>
formazione .....	<a href="#">261, 262</a>
forum .....	<a href="#">261</a>
Frequenza .....	<a href="#">223</a>
<b>G</b>	
G.722 .....	<a href="#">67</a>
GAP .....	<a href="#">27</a>
Gestione dispositivi di Windows .....	<a href="#">162</a>
Guida .....	<a href="#">260</a>
Guide di riferimento rapido .....	<a href="#">260</a>
<b>I</b>	
IEEE 802.3af .....	<a href="#">16</a>
Impostazione dei parametri predefiniti della stazione base .....	<a href="#">75</a>
Indicazione LED .....	<a href="#">99, 242</a>
Indirizzo IP	
AIWS .....	<a href="#">191</a>
Indirizzo IP della stazione base .....	<a href="#">77, 96, 219, 241</a>
Indirizzo IP CS .....	<a href="#">226</a>
Indirizzo IP master .....	<a href="#">99, 227, 242</a>
Indirizzo IP server temporale .....	<a href="#">191</a>
Info. DECT .....	<a href="#">56</a>
Informazioni sulla posizione basata sulla chiamata .....	<a href="#">132</a>
Integrazione rubrica .....	<a href="#">11, 232</a>
Interruttore di ripristino .....	<a href="#">75</a>
Interruttore di ripristino .....	<a href="#">14</a>
Intervallo .....	<a href="#">51</a>
IP LAN .....	<a href="#">11</a>
IP Office	
Integrazione rubrica .....	<a href="#">232</a>
Posizione .....	<a href="#">132</a>
IP Office versione .....	<a href="#">11</a>
IP44 .....	<a href="#">27</a>
IPBS .....	<a href="#">11</a>
IPDI .....	<a href="#">252</a>
IPEI .....	<a href="#">252</a>
Iscrizione	
Assegnazione dei telefoni .....	<a href="#">249</a>
Disattiva .....	<a href="#">257</a>
Ispezione dei siti .....	<a href="#">51, 53</a>
<b>L</b>	
Licenza .....	<a href="#">11</a>
Lingua .....	<a href="#">223</a>
Lingua predefinita .....	<a href="#">223</a>
Lingue .....	<a href="#">27</a>
Locali schermati .....	<a href="#">51</a>
localizzatore business partner .....	<a href="#">261</a>
<b>M</b>	
MA .....	<a href="#">27</a>
Manuali .....	<a href="#">260</a>
Manuali dell'utente .....	<a href="#">260</a>
master con sincronizzazione aerea .....	<a href="#">54</a>
Messaggistica SMS .....	<a href="#">43</a>
Mirroring .....	<a href="#">123</a>
Mirroring della stazione base .....	<a href="#">123</a>
Modalità Ispezione sito .....	<a href="#">56</a>
Modalità Ispezione sito 3725 .....	<a href="#">56</a>
Modalità sinc. ....	<a href="#">99, 242</a>
Modalità slave .....	<a href="#">99, 242</a>
Modelli per telefoni	
Carica .....	<a href="#">153</a>
Modello .....	<a href="#">155</a>
Modifica .....	<a href="#">156</a>
Modifica modelli .....	<a href="#">156</a>
Montaggio	
AIWS .....	<a href="#">187</a>
Stazione base .....	<a href="#">103</a>
Montaggio a parete .....	<a href="#">103</a>
AIWS .....	<a href="#">187</a>
Montaggio su colonna .....	<a href="#">103</a>
Montaggio su montante .....	<a href="#">103</a>
<b>N</b>	
Nome	
Lungo .....	<a href="#">252</a>
Visualizzazione .....	<a href="#">252</a>
Nome del sistema .....	<a href="#">223</a>
Nome host .....	<a href="#">191</a>
Nome lungo .....	<a href="#">252</a>
Nome visualizzato .....	<a href="#">252</a>
Note sull'applicazione .....	<a href="#">261</a>
Numero .....	<a href="#">252</a>
Numero di chiamate .....	<a href="#">16</a>
Numero di stazioni base .....	<a href="#">51, 53</a>
Nuovo .....	<a href="#">13</a>
<b>O</b>	
Omnidirezionale .....	<a href="#">22</a>
OPUS .....	<a href="#">67</a>
Opzioni di backup SCN .....	<a href="#">130</a>
Ora	
Origine oraria della stazione base .....	<a href="#">222</a>
Standby .....	<a href="#">27</a>
Vocale .....	<a href="#">27</a>
<b>P</b>	
Panoramica dispositivi .....	<a href="#">244</a>
PARCH .....	<a href="#">229</a>
Parcheggia .....	<a href="#">56</a>
PARI .....	<a href="#">56, 90, 228</a>
Pari, Radio, RFP .....	<a href="#">89, 228</a>
Passa .....	<a href="#">54</a>
Password .....	<a href="#">223</a>
PBX .....	<a href="#">225</a>
PDM .....	<a href="#">150</a>
Percentuale d'errore .....	<a href="#">56</a>
Percentuale d'errore Q2 .....	<a href="#">56</a>
PoE .....	<a href="#">16</a>
Porta CS .....	<a href="#">226</a>

Porta locale .....	<a href="#">226</a>
Portable Device Manager .....	<a href="#">150</a>
Porte antincendio .....	<a href="#">51</a>
Posizione .....	<a href="#">132</a>
Power over Ethernet .....	<a href="#">16</a>
Pozzi delle scale .....	<a href="#">51</a>
Prese LAN .....	<a href="#">11</a>
Proprietà della rubrica .....	<a href="#">191</a>
Protocollo .....	<a href="#">225</a>

## Q

QoS .....	<a href="#">222</a>
-----------	---------------------

## R

Reimposta .....	<a href="#">232</a>
Stazione base .....	<a href="#">232, 243</a>
Resilienza .....	<a href="#">123</a>
Resilienza del centralino .....	<a href="#">123</a>
Riavvia .....	<a href="#">14</a>
Rimozione del coperchio dell'unità AIWS .....	<a href="#">168</a>
Riposizionamento del coperchio dell'unità AIWS .....	<a href="#">188</a>
Ripristino delle impostazioni di fabbrica .....	<a href="#">14</a>
Ripristino-Inattivo .....	<a href="#">232</a>
Rivenditore .....	<a href="#">260</a>
Roaming .....	<a href="#">54</a>

## S

S10 .....	<a href="#">56</a>
SARI .....	<a href="#">229</a>
Schema di copertura .....	<a href="#">16</a>
SDK .....	<a href="#">261</a>
Server orario NTP .....	<a href="#">191</a>
Servizi supplementari .....	<a href="#">225</a>
Sfoggia	
AIWS .....	<a href="#">172</a>
Stazioni base .....	<a href="#">76, 95, 215, 238</a>
sincronizzata .....	<a href="#">54</a>
Sincronizzazione aerea .....	<a href="#">90, 229</a>
siti Web .....	<a href="#">261</a>
SMS .....	<a href="#">11, 27</a>
Software .....	<a href="#">62</a>
Upgrade della stazione base .....	<a href="#">80, 97, 216, 239</a>
Sottoscrizioni .....	<a href="#">223</a>
Sovrapposizione .....	<a href="#">51, 53</a>
Spegnimento	
AIWS .....	<a href="#">187</a>
Spia di stato	
AIWS .....	<a href="#">45</a>
Spie di stato	
Stazione base .....	<a href="#">20</a>
ss .....	<a href="#">56</a>
Staffa .....	<a href="#">16</a>
Stazione base .....	<a href="#">11, 16</a>
Accesso alla configurazione .....	<a href="#">76, 95, 215, 238</a>
Indirizzo IP .....	<a href="#">77, 96, 219, 241</a>
Interruttore di ripristino .....	<a href="#">14</a>
Montaggio .....	<a href="#">103</a>
Origine ora .....	<a href="#">222</a>

Stazione base ( <i>continua</i> )	
Posizione .....	<a href="#">132</a>
Reimposta .....	<a href="#">232, 243</a>
Riavvia .....	<a href="#">14</a>
Sfoggia .....	<a href="#">76, 95, 215, 238</a>
Spie di stato .....	<a href="#">20</a>
Stazione base IP DECT .....	<a href="#">11</a>
Stazione base master .....	<a href="#">16, 223</a>
Configurazione .....	<a href="#">212</a>
Subnet mask .....	<a href="#">191</a>
Supporta fallback .....	<a href="#">130</a>

## T

Telefoni .....	<a href="#">27</a>
Telefoni DECT .....	<a href="#">27</a>
Telefono	
Accesso .....	<a href="#">257</a>
File modello .....	<a href="#">155</a>
Iscrizione .....	<a href="#">249</a>
Modifica modello .....	<a href="#">156</a>
Upgrade del software .....	<a href="#">114</a>
Tempo di standby .....	<a href="#">27</a>
TFTP .....	<a href="#">191</a>
ToS .....	<a href="#">222</a>

## U

Ubicazioni separate .....	<a href="#">54</a>
upgrade .....	<a href="#">80</a>
Upgrade	
Firmware AIWS .....	<a href="#">199</a>
Firmware della stazione base .....	<a href="#">80, 97, 216, 239</a>
Software del telefono .....	<a href="#">114</a>
Upgrade del software .....	<a href="#">43</a>
USB .....	<a href="#">11, 41</a>

## V

VCM .....	<a href="#">11</a>
vendite .....	<a href="#">261</a>
Vibrazione .....	<a href="#">27</a>
Vivavoce .....	<a href="#">27</a>
VLAN .....	<a href="#">78, 220</a>

## W

Windows Portable Device Manager .....	<a href="#">150</a>
WinPDM .....	<a href="#">150</a>
Wireless	
Aggiornamento software .....	<a href="#">43</a>
Configurazione del telefono .....	<a href="#">43</a>