



Guia de início rápido do sistema de sala Avaya C130

Versão 1.2.1
Edição 4
Fevereiro de 2026

Notices

© 2026 Avaya LLC. All Rights Reserved.

You may, at your own risk, assemble a MyDocs collection solely for your own internal business purposes, which constitutes a modification to the original published version of the publications. Avaya shall not be responsible for any modifications, additions, or deletions to the original published version of publications. You agree to defend, indemnify and hold harmless Avaya, Avaya's agents, servants and employees against all claims, lawsuits, demands and judgments arising out of, or in connection with, your modifications, additions or deletions to the publications.

A single topic or a collection of topics may come from multiple Avaya publications. All of the content in your collection is subject to the legal notices and disclaimers in the publications from which you assembled the collection. For information on licenses and license types, trademarks, and regulatory statements, see the original publications from which you copied the topics in your collection.

Except where expressly stated by Avaya otherwise, no use should be made of materials provided by Avaya on this site. All content on this site and the publications provided by Avaya including the selection, arrangement and design of the content is owned by Avaya and/or its licensors and is protected by copyright and other intellectual property laws including the sui generis rights relating to the protection of databases. Avaya owns all right, title and interest to any modifications, additions or deletions to the content in the Avaya publications.

Aviso

Embora tenha se empenhado para garantir a abrangência e a fidedignidade das informações presentes neste documento por ocasião da impressão, a Avaya não se responsabiliza por eventuais erros. A Avaya se reserva o direito de fazer alterações e correções nas informações deste documento sem obrigação de notificar nenhuma pessoa ou organização sobre tais alterações.

Aviso de isenção de responsabilidade sobre a documentação

"Documentação" refere-se a informações publicadas em mídias diversas e que podem incluir informações do produto, descrições de assinatura ou serviço, instruções de operação e especificações de desempenho que são geralmente disponibilizadas aos usuários dos produtos. A Documentação não inclui materiais de marketing. A Avaya não se responsabiliza por nenhuma modificação, adição ou exclusão efetuada na versão originalmente publicada desta Documentação, a menos que tais modificações, adições ou exclusões tenham sido realizadas pela Avaya ou explicitamente em nome dela. O Usuário final concorda em indenizar e isentar a Avaya, seus agentes e seus funcionários de todas as queixas, ações judiciais, processos e sentenças decorrentes de ou relacionados a modificações, adições ou exclusões subsequentes realizadas nesta documentação pelo Usuário final.

Aviso de isenção de responsabilidade sobre links

A Avaya não é responsável pelo conteúdo nem pela confiabilidade de qualquer site com links indicados neste site ou na Documentação fornecida pela Avaya. A Avaya não se responsabiliza pela precisão de nenhuma das informações, declarações ou conteúdo fornecido nesses sites e a simples presença deles não significa que a Avaya endossa os produtos, serviços ou informações descritos ou oferecidos por eles. A Avaya não garante o funcionamento constante desses links e não tem controle sobre a disponibilidade das páginas vinculadas.

Garantia

A Avaya fornece uma garantia limitada para o hardware e o software Avaya. Consulte seu contrato com a Avaya para conhecer os termos da garantia limitada. Além disso, o idioma padrão da garantia da Avaya, assim como as informações referentes ao suporte deste produto durante o período da garantia, estão disponíveis aos clientes da Avaya e outras partes no site de suporte da Avaya: <https://support.avaya.com/helpcenter/getGenericDetails?detailId=C20091120112456651010> no link "Warranty & Product Lifecycle" (Garantia e ciclo de vida do produto) ou em um site sucessor conforme designado pela Avaya. Observe que caso tenha adquirido os produtos diretamente de um Avaya Channel Partner autorizado fora dos Estados Unidos e Canadá, a garantia será fornecida pelo respectivo Avaya Channel Partner e não pela Avaya.

"**Serviço Hospedado**" significa a assinatura de um serviço hospedado da Avaya que Você adquiriu da Avaya ou de um Avaya Channel Partner autorizado (conforme aplicável) e que é descrito em mais detalhes em SAS hospedado ou outra documentação de descrição de serviço relacionada ao serviço hospedado aplicável. Caso Você adquira uma assinatura de Serviço Hospedado, a garantia limitada antecedente pode não ser aplicável, mas Você pode ter direito a serviços de suporte vinculados ao Serviço Hospedado, conforme descrito em mais detalhes em seus documentos de descrição de serviço para o Serviço Hospedado aplicável. Para obter mais informações, entre em contato com a Avaya ou com o Avaya Channel Partner (conforme aplicável).

Serviço Hospedado

AS INFORMAÇÕES A SEGUIR SÃO VÁLIDAS SOMENTE SE VOCÊ TIVER ADQUIRIDO UMA ASSINATURA DE SERVIÇO HOSPEDADO DA AVAYA OU DE UM AVAYA CHANNEL PARTNER (CONFORME APLICÁVEL). OS TERMOS DE USO PARA SERVIÇOS HOSPEDADOS ESTÃO DISPONÍVEIS NO SITE DA AVAYA, EM [HTTPS://SUPPORT.AVAYA.COM/LICENSEINFO](https://support.avaya.com/licenseinfo) NO LINK "Avaya Terms of Use for Hosted Services" (Termos de Uso da Avaya para Serviços Hospedados) OU EM OUTRO SITE INDICADO PELA AVAYA, E APLICAM-SE A QUALQUER INDIVÍDUO QUE ACESSE OU UTILIZE O SERVIÇO HOSPEDADO. AO ACESSAR OU UTILIZAR O SERVIÇO HOSPEDADO, OU AUTORIZAR OUTROS A FAZÊ-LO, VOCÊ, EM SEU NOME E EM NOME DA ENTIDADE PARA A QUAL VOCÊ ESTIVER FAZENDO ISSO (DORAVANTE DENOMINADA RESPECTIVAMENTE COMO "VOCÊ" E O "USUÁRIO FINAL"),

ACEITA OS TERMOS DE USO. CASO ESTEJA ACEITANDO OS TERMOS DE USO EM NOME DE UMA EMPRESA OU OUTRA ENTIDADE LEGAL, VOCÊ DECLARA TER A AUTORIDADE DE VINCULAR ESSA ENTIDADE A ESTES TERMOS DE USO. CASO NÃO TENHA ESSA AUTORIDADE, OU CASO NÃO QUEIRA ACEITAR ESTES TERMOS DE USO, VOCÊ NÃO DEVE ACESSAR OU UTILIZAR O SERVIÇO HOSPEDADO NEM AUTORIZAR NINGUÉM A ACESSÁ-LO OU UTILIZÁ-LO.

Licenças

Os Termos Globais de Licença de Software ("Termos de Licença de Software") estão disponíveis no site a seguir <https://www.avaya.com/en/legal-license-terms/> ou em qualquer site sucessor, conforme designado pela Avaya. Estes Termos de Licença de Software são aplicáveis a qualquer pessoa que instale, baixe e/ou use o Software e/ou a Documentação. Ao instalar, baixar ou usar o Software, ou autorizar outras pessoas a fazê-lo, o usuário final concorda que estes Termos de Licença de Software criam um contrato vinculante entre o usuário final e a Avaya. Caso o usuário final esteja aceitando estes Termos de Licença de Software em nome de uma empresa ou outra pessoa jurídica, o usuário final atesta ter autoridade para vincular essa entidade a estes Termos de Licença de Software.

Direitos autorais

Salvo indicação explícita em contrário, é proibido o uso do material deste site, da Documentação, Software, Serviço Hospedado ou hardware fornecidos pela Avaya. Todo o conteúdo do site, a documentação, Serviço Hospedado e os produtos fornecidos pela Avaya, incluindo a seleção, organização e design do conteúdo é de propriedade da Avaya ou de seus licenciantes e está protegido pelas leis de direitos autorais e propriedade intelectual, incluindo direitos sui generis relacionados à proteção de bancos de dados. Você não pode modificar, copiar, reproduzir, republicar, carregar, postar, transmitir ou distribuir de qualquer forma qualquer conteúdo, total ou parcial, inclusive quaisquer códigos e software, a menos que expressamente autorizado pela Avaya. A reprodução, transmissão, disseminação, armazenamento não autorizados ou uso sem o consentimento explícito por escrito da Avaya pode ser considerado crime, assim como um delito civil nos termos da legislação aplicável.

Virtualização

Os seguintes itens são aplicáveis caso seu produto seja implantado em uma máquina virtual. Cada produto tem seu próprio código de pedido e tipo de licença. Salvo indicação em contrário, cada Instância de um produto deve ser licenciada e obtida separadamente. Por exemplo, caso o cliente usuário final ou Avaya Channel Partner deseje instalar duas Instâncias do mesmo tipo de produto, é necessário fazer o pedido de dois produtos do respectivo tipo.

Componentes de Terceiros

O disposto a seguir se aplica somente se o codec H.264 (AVC) for distribuído com o produto. ESTE PRODUTO ESTÁ LICENCIADO DE ACORDO COM A LICENÇA DE PORTFÓLIO DE PATENTE AVC PARA USO PESSOAL DE UM CONSUMIDOR OU OUTROS USOS QUE NÃO ENVOLVAM REMUNERAÇÃO PARA (i) CODIFICAÇÃO DE VÍDEO EM CONFORMIDADE COM O PADRÃO AVC ("VÍDEO AVC") E/OU (ii) DECODIFICAR O VÍDEO AVC QUE FOI CODIFICADO POR UM CONSUMIDOR ENVOLVIDO EM UMA ATIVIDADE PESSOAL E/OU FOI OBTIDO DE UM PROVEDOR DE VÍDEO LICENCIADO PARA FORNECER VÍDEO AVC. NÃO HÁ CONCESSÃO NEM INSINUAÇÃO DE CONCESSÃO DE NENHUMA LICENÇA PARA QUALQUER OUTRO USO. ACESSE O SITE DA MPEG LA, L.L.C PARA OBTER MAIS INFORMAÇÕES. CONSULTE [HTTP://WWW.MPEGLA.COM](http://www.mpegla.com).

Provedor de Serviços

EM RELAÇÃO AOS CODECS, CASO O AVAYA CHANNEL PARTNER ESTEJA HOSPEDANDO QUALQUER PRODUTO QUE USE OU INTEGRE O CODEC H.264 OU O CODEC H.265, O AVAYA CHANNEL PARTNER RECONHECE E CONCORDA QUE É O RESPONSÁVEL POR TODA E QUALQUER TAXA E/OU DIREITO AUTORAL RELACIONADO. O CODEC H.264 (AVC) ESTÁ LICENCIADO DE ACORDO COM A LICENÇA DE PORTFÓLIO DE PATENTE AVC PARA USO PESSOAL DE UM CONSUMIDOR OU OUTROS USOS QUE NÃO ENVOLVAM REMUNERAÇÃO PARA (i) CODIFICAÇÃO DE VÍDEO EM CONFORMIDADE COM O PADRÃO AVC ("VÍDEO AVC") E/OU (i) DECODIFICAR O VÍDEO AVC QUE FOI CODIFICADO POR UM CONSUMIDOR ENVOLVIDO EM UMA ATIVIDADE PESSOAL E/OU FOI OBTIDO DE UM PROVEDOR DE VÍDEO LICENCIADO

PARA FORNECER VÍDEO AVC. NÃO HÁ CONCESSÃO NEM INSINUAÇÃO DE CONCESSÃO DE NENHUMA LICENÇA PARA QUALQUER OUTRO USO. INFORMAÇÕES ADICIONAIS SOBRE OS CODECS H.264 (AVC) E H.265 (HEVC) ESTÃO DISPONÍVEIS JUNTO À MPEG LA, L.L.C. CONSULTE [HTTP://WWW.MPEGLA.COM](http://www.mpegla.com).

Conformidade jurídica

Você reconhece e concorda que é Sua responsabilidade cumprir qualquer lei e regulamentação aplicável, inclusive, entre outras, leis e regulamentações relacionadas à gravação de ligações, privacidade de dados, propriedade intelectual, segredos comerciais, fraude e direitos sobre apresentações musicais, no país ou território no qual o produto da Avaya seja utilizado.

Prevenção contra fraude em serviços telefônicos

“Fraude em Serviços Telefônicos” é o uso não autorizado do seu sistema de telecomunicações por uma parte não autorizada (p. ex., um indivíduo que não seja funcionário, agente, prestador de serviços ou que não trabalhe em nome da sua empresa). Esteja ciente de que pode haver risco de Fraude em serviços telefônicos associada ao seu sistema e que caso ocorram, tais fraudes podem resultar em cobranças adicionais significativas por parte de seus serviços de telecomunicações.

Intervenção da Avaya contra fraude em serviços telefônicos

Caso suspeite que esteja sendo vítima de fraude em serviços telefônicos e precise de assistência ou suporte técnico, entre em contato com seu representante de vendas da Avaya.

Vulnerabilidades de segurança

As informações sobre as políticas de suporte à segurança da Avaya estão disponíveis na seção Security Policies and Support (Políticas de Segurança e Suporte) em <https://support.avaya.com/security>.

As suspeitas de vulnerabilidades de segurança de produtos da Avaya são atendidas de acordo com o Fluxo de suporte à segurança de produtos da Avaya (<https://support.avaya.com/css/P8/documents/100161515>).

Baixando a documentação

Para obter as versões mais atuais da Documentação, consulte o site de suporte da Avaya: <https://support.avaya.com> ou qualquer sucessor de tal site conforme determinado pela Avaya.

Contato com o suporte da Avaya

Consulte o site de suporte da Avaya, <https://support.avaya.com> para obter avisos e artigos sobre o Produto ou Serviço de Nuvem, ou para informar um problema com o seu Produto ou Serviço de Nuvem da Avaya. Para obter uma lista de números de telefone e endereços de contato do suporte, acesse o site de suporte da Avaya, <https://support.avaya.com> (ou o sucessor de tal site conforme determinado pela Avaya), siga para o fim da página e selecione Contact Avaya Support (Contato com o suporte da Avaya).

Regulatory Statements

Industry Canada (IC) Statements

RSS Standards Statement

This device complies with Industry Canada license-exempt RSS standard(s). Operation is subject to the following two conditions:

1. This device may not cause interference, and
2. This device must accept any interference, including interference that may cause undesired operation of the device.

Le présent appareil est conforme aux CNR d'Industrie Canada applicables aux appareils radio exempts de licence. L'exploitation est autorisée aux deux conditions suivantes:

1. L'appareil ne doit pas produire de brouillage, et
2. L'utilisateur de l'appareil doit accepter tout brouillage radioélectrique subi, même si le brouillage est susceptible d'en compromettre le fonctionnement.

Radio Transmitter Statement

Under Industry Canada regulations, this radio transmitter may only operate using an antenna of a type and maximum (or lesser) gain approved for the transmitter by Industry Canada. To reduce potential radio interference to other users, the antenna type and its gain should be so chosen that the equivalent isotropically radiated

power (EIRP) is not more than that necessary for successful communication.

Conformément à la réglementation d'Industrie Canada, le présent émetteur radio peut fonctionner avec une antenne d'un type et d'un gain maximal (ou inférieur) approuvé pour l'émetteur par Industrie Canada. Dans le but de réduire les risques de brouillage radioélectrique à l'intention des autres utilisateurs, il faut choisir le type d'antenne et son gain de sorte que la puissance isotrope rayonnée équivalente ne dépasse pas l'intensité nécessaire à l'établissement d'une communication satisfaisante.

Este dispositivo digital Classe A está em conformidade com Canadian ICES-003.

Cet appareil numérique de la classe A est conforme à la norme NMB-003 du Canada.

Radiation Exposure Statement

This equipment complies with FCC & IC RSS102 radiation exposure limits set forth for an uncontrolled environment. This equipment should be installed and operated with minimum distance 20cm between the radiator & your body. This transmitter must not be co-located or operating in conjunction with any other antenna or transmitter.

Cet équipement est conforme aux limites d'exposition aux rayonnements ISÉDétablets pour un environnement non contrôlé. Cet équipement doit être installé et utilisé avec un minimum de 20 cm de distance entre la source de rayonnement et votre corps.

This product meets the applicable Innovation, Science and Economic Development Canada technical specifications.

México Statement

The operation of this equipment is subject to the following two conditions:

1. It is possible that this equipment or device may not cause harmful interference, and
2. This equipment or device must accept any interference, including interference that may cause undesired operation.

La operación de este equipo está sujeta a las siguientes dos condiciones:

1. Es posible que este equipo o dispositivo no cause interferencia perjudicial y
2. Este equipo o dispositivo debe aceptar cualquier interferencia, incluyendo la que pueda causar su operación no deseada.

Brazil Statement

Este equipamento não tem direito à proteção contra interferência prejudicial e não pode causar interferência em sistemas devidamente autorizados

U.S. Federal Communications Commission (FCC) Statements

Compliance Statement

The changes or modifications not expressly approved by the party responsible for compliance could void the user's authority to operate the equipment.

To comply with the FCC RF exposure compliance requirements, this device and its antenna must not be co-located or operating to conjunction with any other antenna or transmitter.

This device complies with part 15 of the FCC Rules. Operation is subject to the following two conditions:

1. This device may not cause harmful interference, and
2. This device must accept any interference received, including interferences that may cause undesired operation.

Este equipamento foi testado e considerado em conformidade com os limites para um dispositivo digital Classe A, de acordo com a parte 15 das Regras da FCC. Esses limites foram criados para fornecer proteção adequada contra interferência danosa quando o equipamento é operado em um ambiente comercial. Este equipamento gera, utiliza e pode emitir energia de radiofrequência e, se não for instalado e utilizado de acordo com o manual de instruções, pode provocar interferência prejudicial nas comunicações de rádio. A operação deste equipamento em área residencial pode provocar interferência prejudicial e, nesse caso, o usuário deverá corrigir a interferência por sua conta.

Radiation Exposure Statement

This equipment complies with FCC radiation exposure limits set forth for an uncontrolled environment . This equipment should be installed and operated with minimum distance of 8 in or 20 cm between the radiator and your body. This transmitter must not be co-located or operating in conjunction with any other antenna or transmitter.

Países da UE

Quando instalado, esse dispositivo está em conformidade com os requisitos básicos e outras provisões relevantes da Diretriz EMC 2014/30/EU, Diretriz de Segurança LV 2014/35/EU e a Diretriz para equipamentos de rádio 2014/53/EU. Uma cópia da Declaração está disponível em <https://support.avaya.com> ou diretamente com a Avaya LLC, 350 Mt. Kemble Avenue, Morristown, NJ 07960 EUA.

Transmissor WiFi

- Frequências para 2412-2472 MHz, potência de transmissão: 18 dBm
- Frequências para 5180-5240 MHz, potência de transmissão: 17 dBm



Aviso:

Este equipamento está em conformidade com a Classe A do CISPR 32. Em um ambiente residencial, esse equipamento pode causar interferência de rádio.

Aviso geral de segurança

Use apenas fontes de alimentação limitadas aprovadas pela Avaya e específicas para este produto.

Marcas comerciais

As marcas registradas, logotipos e marcas de serviço ("Marcas") exibidas neste site, na Documentação, em Serviços Hospedados e nos produtos fornecidos pela Avaya são marcas registradas ou não registradas da Avaya, suas afiliadas, licenciadores, fornecedores ou demais terceiros. Não é permitido aos usuários utilizar tais Marcas sem a autorização prévia e por escrito da Avaya ou de terceiros proprietários da respectiva Marca. Nada contido neste site, na Documentação, em Serviços Hospedados e nos produtos deve ser interpretado como concessão, por consequência, preclusão ou de outra forma, qualquer licença ou direito sobre as Marcas sem autorização prévia por escrito da Avaya ou de terceiros.

Avaya é uma marca comercial registrada da Avaya LLC.

Todas as marcas comerciais não pertencentes à Avaya são propriedade de seus respectivos donos.

A marca da palavra e os logotipos Bluetooth® são marcas comerciais registradas de propriedade da Bluetooth SIG, Inc. e qualquer uso de tais marcas pela Avaya LLC é feito sob licença.

Android, Google e Google Play são marcas comerciais da Google Inc.

Consentimento de uso do dispositivo

Ao usar o dispositivo Avaya, você concorda que a Avaya pode, periodicamente, coletar dados de rede e do dispositivo diretamente do seu dispositivo e pode usar tais dados a fim de validar sua elegibilidade para usá-lo.

Conteúdo

Capítulo 1: Introdução	6
Objetivo.....	6
Histórico de alterações.....	6
Capítulo 2: Visão geral	7
Visão geral do Avaya C130 sistema de sala.....	7
Layout físico do Avaya C130 sistema de sala.....	7
Status do indicador.....	9
Controle remoto.....	9
Capítulo 3: Guia de introdução	12
Instalação.....	12
Cabos Avaya C130 sistema de sala.....	12
Ligando o Avaya C130 sistema de sala.....	14
Capítulo 4: Operações básicas	15
Efetuando uma chamada.....	15
Adicionando um contato ao catálogo de endereços.....	15
Ajustando as configurações de vídeo.....	16
Configurações da página Parâmetros da câmera.....	17
Gerenciando uma apresentação.....	18
Capítulo 5: Recursos	19
Documentação.....	19
Central de documentos Avaya navegação.....	19
Localizando documentos no site de suporte da Avaya.....	21
Suporte.....	21
Usando a base de conhecimento Avaya InSite.....	21

Capítulo 1: Introdução

Objetivo

Este documento fornece uma visão geral do layout físico e descreve os recursos básicos do Avaya C130 sistema de sala. Ele é destinado a usuários finais que desejam obter um entendimento das funções de codec e começar a usar rapidamente seus recursos.

Histórico de alterações

Edição	Data	Resumo das alterações
4	Fevereiro de 2026	Adição de detalhes para desativar a câmera quando no estado ocioso ou por padrão ao ingressar em uma chamada de conferência em Ajustando as configurações de vídeo na página 16.
3	Julho de 2025	Adição de detalhes sobre o intervalo do controle remoto em Controle remoto na página 9.
		Adição de um link para o tutorial em vídeo em Visão geral do Avaya C130 sistema de sala na página 7.
2	Dezembro de 2024	Adição dos seguintes tópicos específicos ao guia de referência rápida: <ul style="list-style-type: none">• Controle remoto na página 9• Ajustando as configurações de vídeo na página 16• Configurações da página Parâmetros da câmera na página 17
		Pequenas atualizações de consistência em todo o documento.
1	Setembro de 2024	Primeira versão do documento.

Capítulo 2: Visão geral

Visão geral do Avaya C130 sistema de sala

Projetada especificamente para reuniões corporativas, a unidade integrada de videoconferência Avaya C130 sistema de sala, ou codec, oferece imagens de alta qualidade e reprodução de som, garantindo experiências excepcionais de reunião remota com transmissão audiovisual clara. O Avaya C130 sistema de sala é adequado para aplicativos como conferência na nuvem e assistência médica remota. O Avaya C130 sistema de sala ajuda as empresas a aprimorar a eficiência e a produtividade da reunião.



Links relacionados

[Configurando o Avaya C130 sistema de sala](#)

Layout físico do Avaya C130 sistema de sala

As imagens e a tabela a seguir fornecem uma visão geral do layout físico do Avaya C130 sistema de sala. As etiquetas nos dispositivos adquiridos podem ser um pouco diferentes, mas a função da porta permanece a mesma.

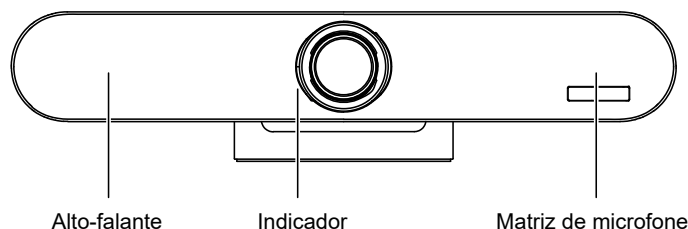

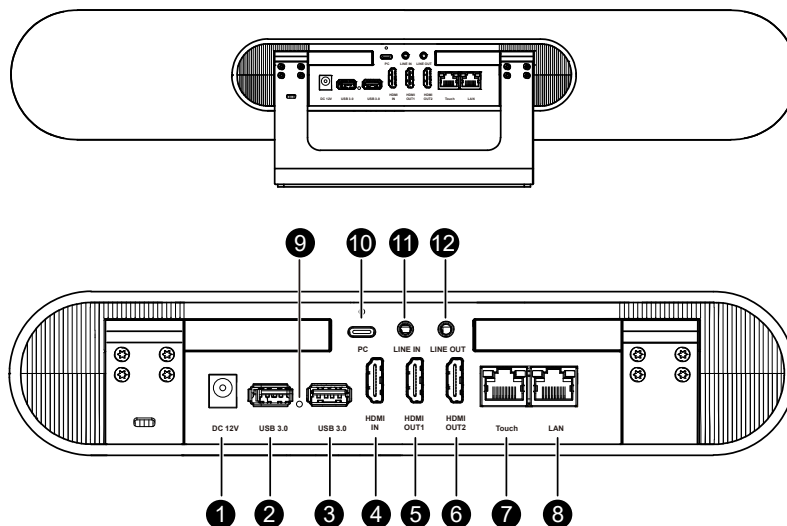

Número	Nome	Descrição
1.	CC 12V	Interface de alimentação.
2.	USB 3.0	Interface USB 3.0 tipo A: para se conectar a uma unidade USB externa, mouse, teclado e Avaya RA63 alto-falante do microfone de sala.
3.	USB 3.0	Interface USB 3.0 tipo A: para se conectar a uma unidade USB externa, mouse, teclado e Avaya RA63 alto-falante do microfone de sala.
4.	HDMI-IN	Interface HDMI-IN: para se conectar a um computador para compartilhar uma apresentação.
5.	HDMI-OUT-1	Interface HDMI-OUT-1: para se conectar a uma TV HD externa ou outros dispositivos de exibição, ou compatibilidade com saída de áudio.
6.	HDMI-OUT-2	Interface HDMI-OUT-2: para se conectar a uma TV HD externa ou outros dispositivos de exibição, ou compatibilidade com saída de áudio.
7.	Toque/DMIC	Para se conectar a um microfone digital. O microfone digital é compatível com cascata.
8.	LAN	Para se conectar a uma rede Ethernet ou alimentar o codec usando PoE.
9.	REDEFINIR	<p>Botão Redefinir:</p> <ul style="list-style-type: none"> Para manter a versão atual do software ao redefinir em um estado ligado e ocioso, mantenha o botão Redefinir pressionado até que o codec exiba o logotipo de inicialização. Solte o botão para inicializar o dispositivo. Para restaurar a versão de software instalada de fábrica em estado desligado, pressione e segure o botão Redefinir e ligue o codec. Solte o botão após a saída HDMI principal exibir Instalando a atualização do sistema.

A tabela continua...

Número	Nome	Descrição
10.	PC	Para conectar a um computador usando USB C. O computador detecta o codec como um dispositivo de mídia.
11.	LINE IN	Interface de entrada de áudio de 3,5 mm.
12.	LINE OUT	Interface de saída de áudio de 3,5 mm.

Status do indicador

A tabela a seguir lista os status dos indicadores do Avaya C130 sistema de sala:

Status	Status do indicador
Inicialização em processo	Indicador vermelho piscando
Modo Em espera ou energia conectada	Indicador vermelho constante
Desligado pelo controle remoto	Desativado
Recebendo sinal infravermelho	Indicador azul constante
Ocioso	Indicador azul constante
Operações de chamada	Indicador azul constante
Alimentação desconectada	Desativado
O cabo USB tipo C está conectado a um computador e o cabo de rede está desconectado	Indicador azul constante

Controle remoto

Todos os modelos de codec são compatíveis com uma unidade de controle remoto. É possível usar o controle remoto a até 15 metros do dispositivo. É necessário usá-lo apontando diretamente para o codec ou em um ângulo horizontal ou vertical de até 15°. Para aumentar o alcance do controle remoto, é possível usar um repetidor IR de terceiros.

A imagem e a tabela a seguir mostram e descrevem os botões do controle remoto e suas funções:

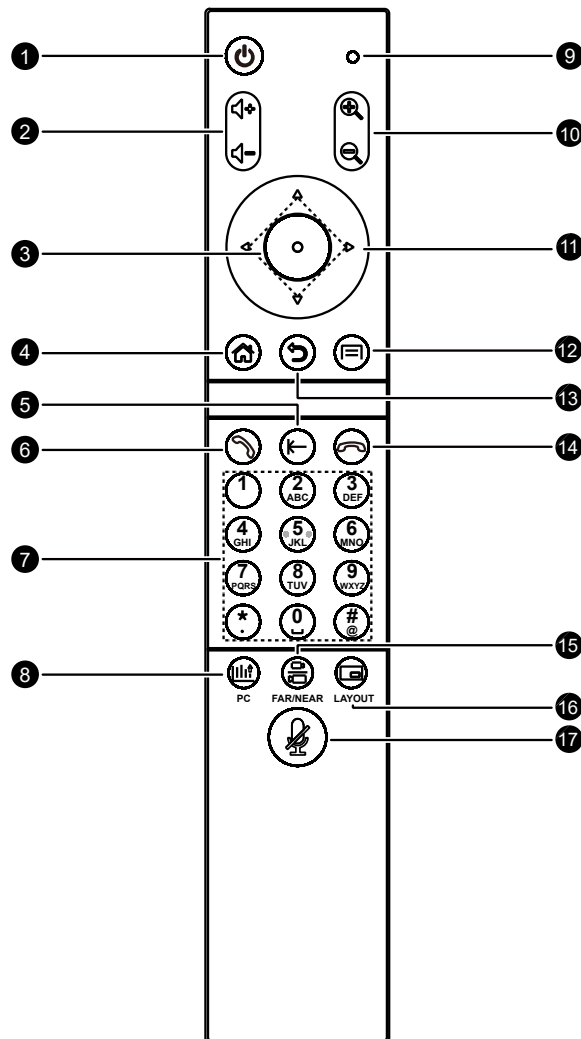

Número	Nome	Descrição
1.	Botão Fonte de energia	Use para entrar no modo Em espera, reiniciar o codec ou bloquear a tela.
2.	Botão Volume +/-	Use para ajustar o nível de volume.
3.	Botão OK	Use para confirmar a seleção.
4.	Botão Início	Use para acessar o menu principal.
5.	Botão Excluir	Use para excluir caracteres inseridos.
6.	Botão Chamar	Use o para iniciar uma chamada, ingressar em uma conferência ou acessar o menu Reunião .
7.	Botões de caractere	Use para inserir números, letras ou caracteres.
8.	Botão PC	Use para gerenciar a apresentação a partir da fonte de mídia conectada, como um notebook.
9.	Indicador IR	Pisca quando você pressiona um botão de controle remoto.

A tabela continua...

Número	Nome	Descrição
10.	Botão Zoom +/-	Use para ampliar ou reduzir uma câmera externa integrada ou conectada.
11.	Botões de seta	Use para navegar no menu GUI.
12.	Botão Menu	Use para abrir um submenu.
13.	Botão Retornar	Use para retornar ao menu anterior.
14.	Botão Encerrar chamada	Use o para encerrar uma chamada com duas partes ou deixar uma chamada em conferência.
15.	Botão Distante/Perto	<ul style="list-style-type: none"> • Pressione rapidamente para alternar entre câmeras locais conectadas e remotas. • Pressione e segure para gerenciar o modo de rastreamento por IA para a câmera integrada.
16.	Botão Layout	Use para alterar o layout da tela durante uma chamada ativa.
17.	Botão Mudo	Use para ativar ou desativar o áudio codec.

Atalhos do controle remoto

A tabela a seguir lista as combinações de atalhos do controle remoto e fornece suas descrições. Ao usar os atalhos do controle remoto, pressione os botões sequencialmente na ordem descrita na tabela.

Teclas de atalho	Função
Encerrar chamada + 1 ou Encerrar chamada + 2	Alternar a resolução de saída HDMI-OUT-1 e HDMI-OUT-2.
Botões Excluir + 1 a 9	Aplicar predefinições PTZ.
* # 1/2	Alternar a principal fonte de vídeo: câmera integrada ou HDMI.
ZOOM +/-	Entrar no modo de controle PTZ.
ZOOM +/- + qualquer botão que não seja um botão de seta	Sair do modo de controle PTZ.

Capítulo 3: Guia de introdução

Instalação

É possível colocar o codec em superfícies, como uma mesa, um gabinete ou outros móveis.

Ao colocar o codec em uma mesa, certifique-se de que ele esteja estável para evitar que escorregue. Ao colocar o codec em um gabinete ou mobília, certifique-se de que esteja seguro.

É possível instalar o Avaya C130 sistema de sala em uma parede usando o suporte de instalação na parede fornecido ou em um painel traseiro de TV.

Use parafusos ao instalar o codec em um suporte.

Evite ficar de frente para o codec em direção a fontes de luz brilhante, como janelas.

 **Cuidado:**

A operação do dispositivo em um ambiente residencial pode causar interferência de rádio.

Cabos Avaya C130 sistema de sala

A imagem a seguir mostra configurações opcionais e é apenas para referência. Conecte os cabos de acordo com suas necessidades.

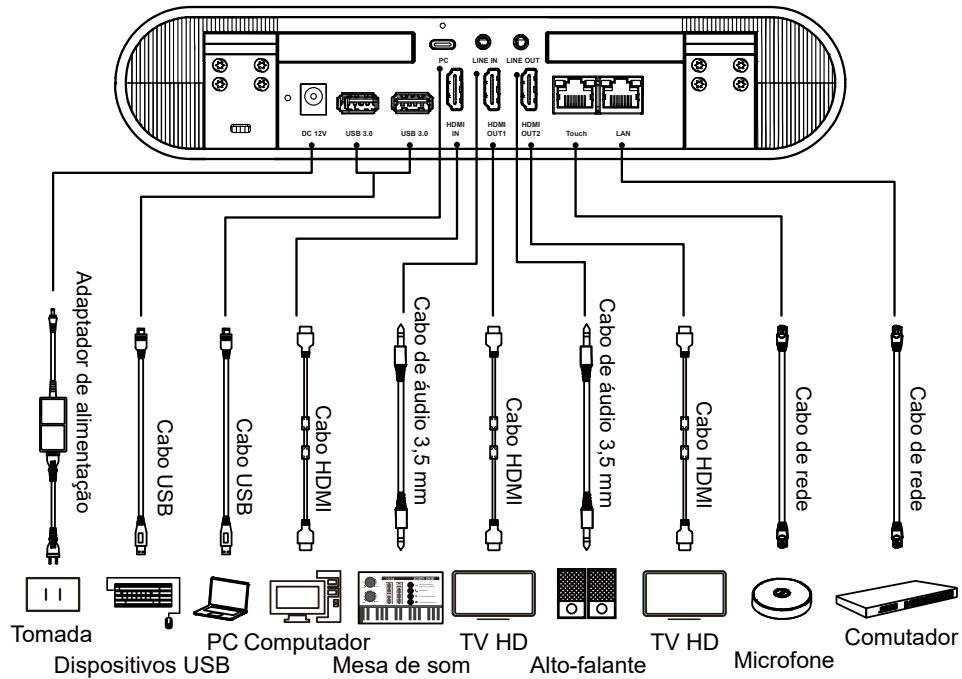

Tipo de porta	Descrição
Entrada	
Primeira entrada de transmissão de vídeo	Câmera integrada.
Segunda entrada de transmissão de vídeo	Conecte uma câmera HD ou a segunda transmissão de vídeo à interface HDMI-IN para inserir a segunda fonte de vídeo.
Entrada de áudio	Para entrada de áudio, use as seguintes opções: <ul style="list-style-type: none"> • Microfone integrado. • LINE IN: use um cabo de áudio de 3,5 mm para conectar um computador ou uma fonte de áudio do telefone à interface LINE IN.
USB	Conecte um microfone USB ou um dispositivo USB, como teclado ou mouse. O Avaya C130 sistema de sala é compatível com microfones Avaya. Para microfones Avaya, é necessário usar as seguintes opções de conexão: <ul style="list-style-type: none"> • RM61: conecte-o por meio da porta Touch/DMIC. • RA63: conecte-o por meio de uma porta USB.
Saída	
Saída de áudio	Para saída de áudio, use as seguintes opções: <ul style="list-style-type: none"> • Alto-falante integrado. • Conecte um alto-falante à interface LINE OUT usando um cabo de áudio de 3,5 mm.
Primeira saída de transmissão de vídeo	Conecte uma TV de alta definição à interface HDMI-OUT-1 usando um cabo HDMI.

A tabela continua...

Tipo de porta	Descrição
Segunda saída de transmissão de vídeo	Conecte uma TV HD à interface HDMI-OUT-2 usando um cabo HDMI.
Conectividade e energia	
Rede	<ul style="list-style-type: none"> • Conecte a uma rede Ethernet usando um cabo de rede. • Conecte usando Wi-Fi.
Fonte de alimentação	Conecte o Avaya C130 sistema de sala à tomada usando o adaptador de alimentação fornecido.

Ligando o Avaya C130 sistema de sala

Sobre esta tarefa

Para um desempenho ideal, é necessário verificar o adaptador de alimentação e sua função ao conectar e ligar o Avaya C130 sistema de sala.

Pré-requisitos

Certifique-se de usar a fonte de alimentação do pacote do codec e de que a fonte de alimentação esteja acessível.

Procedimento

1. Conecte todos os dispositivos necessários às portas correspondentes no codec, incluindo HDMI-OUT-1.
2. Conecte o adaptador de alimentação à entrada de energia na parte traseira do codec.
3. **(Opcional)** Para usar o PoE como fonte de alimentação, conecte o codec à sua rede.
4. Conecte a outra extremidade do adaptador de alimentação a uma tomada de energia.

O codec exibe a interface de exibição do menu principal no dispositivo conectado ao HDMI-OUT-1.

Capítulo 4: Operações básicas

Efetuando uma chamada

Sobre esta tarefa

No menu GUI, é possível fazer uma chamada fazendo o seguinte:

- Discando um número de telefone ou endereço IP
- Selecionando uma entrada de histórico de chamadas ou um contato no catálogo de endereços

Pré-requisitos

Certifique-se de ter uma conta SIP ou H.323 registrada. É possível criar uma conta SIP e H.323 no menu **Configurações**.

Procedimento

1. No menu **Reunião**, execute uma das seguintes ações:
 - No topo da guia **Participe de uma reunião**, no campo de entrada, insira o número de telefone ou endereço IP a ser chamado.
 - Na guia **Participe de uma reunião**, selecione uma entrada na lista **Histórico de chamadas**.
 - Acesse a guia **Catálogo de endereços**, pesquise e selecione o contato que deseja chamar.
2. Caso tenha discado o número ou endereço IP na guia **Participe de uma reunião**, acesse as opções de chamada lateral e selecione o protocolo e a taxa de chamadas a serem usados ao fazer uma chamada.
3. Para iniciar a chamada, selecione o ícone **Chamar**.
4. Para encerrar a chamada, pressione o botão **Encerrar chamada** no controle remoto.
5. Na janela de confirmação, selecione **Sair da reunião**.

Adicionando um contato ao catálogo de endereços

Sobre esta tarefa

É possível adicionar um contato ao catálogo de endereços e determinar o protocolo e a taxa de chamadas a serem usados ao realizar a chamada. Quando o contato salvo ligar para você, é possível ver o seu nome e número de telefone na janela **Chamada recebida**.

Caso o recurso Diretório LDAP esteja ativado, também é possível adicionar contatos empresariais existentes ao catálogo de endereços local para acessá-los caso perca a conexão

com o banco de dados LDAP. O administrador da interface do usuário da web do codec ativa e configura a funcionalidade LDAP.

Procedimento

1. No menu **Reunião**, acesse a guia **Catálogo de endereços**.
2. Adote um dos seguintes procedimentos:
 - Caso o recurso Diretório LDAP esteja ativado, acesse a subguia **Contatos locais** e selecione **Adicionar contatos**.
 - Caso o recurso Diretório LDAP esteja desativado, selecione **Adicionar contatos** na parte superior da guia **Catálogo de endereços**.
3. **(Opcional)** Se o recurso Diretório LDAP estiver ativado, para adicionar um contato da empresa existente, na sub-aba **Catálogo de endereços corporativos**, selecione  ao lado do contato.
4. Na janela **Adicionar aos contatos locais**, no campo **Nome**, insira o nome do contato.
5. No campo **Número**, insira o número de telefone do contato.
6. Na lista **Protocolo**, selecione o protocolo a ser usado ao realizar a chamada.
7. Na lista **Taxa**, selecione a taxa de chamadas.
8. Para salvar os detalhes do contato, selecione **Confirmar**.

Ajustando as configurações de vídeo

Sobre esta tarefa

Na página **Controle da câmera**, é possível configurar o dispositivo para que a câmera seja desativada quando o codec estiver ocioso. Também é possível configurar o dispositivo para desativar a câmera por padrão ao ingressar pela primeira vez em uma chamada em conferência.

É possível gerenciar movimentos verticais e horizontais para uma câmera local e remota, além do foco automático e zoom. Também é possível configurar parâmetros de imagem, luz de fundo e cintilação. Também é possível criar predefinições de movimento panorâmico, inclinação e zoom (Pan, tilt, and zoom, PTZ) que você pode selecionar novamente na mesma página para mover rapidamente sua câmera para a posição desejada posteriormente.

Procedimento

1. No menu de navegação da interface web, acesse **Controle > Controle da câmera**.
2. Para desativar a câmera quando o codec estiver em estado ocioso, ative o comutador **Desativar câmera quando ociosa**.
3. Para desativar a câmera por padrão ao ingressar em uma chamada de conferência, ative o comutador **Juntar-se e desativar a câmera**.
4. Na seção **Turn**, ajuste as posições horizontal e vertical do enquadramento do vídeo.
5. Na seção **Foco**, use os botões **Focar** e **Desfocar** para ajustar o foco da câmera.
6. Na seção **Posição predefinida**, clique em **Definir** para salvar a configuração PTZ atual como uma posição predefinida.

7. Para recuperar uma predefinição de PTZ, clique em **Ativar** e, na janela **Invocar predefinição**, insira o número da predefinição.

A câmera é movida para a posição predefinida.

8. Na seção **Parâmetros da câmera**, clique em **Definir** para definir a imagem de vídeo, luz de fundo, cintilação e outras configurações para as câmeras integradas.

Links relacionados

[Configurações da página Parâmetros da câmera](#) na página 17

Configurações da página Parâmetros da câmera

A tabela a seguir descreve as configurações disponíveis ao clicar em **Definir** na seção **Parâmetros da câmera**:

Nome da configuração	Descrição
Guia Parâmetros de imagem	
Contraste	Selecione o nível de contraste do vídeo da imagem.
Brilho	Selecione o nível de brilho do vídeo da imagem.
Modo de abertura	É possível selecionar um dos seguintes modos de abertura: <ul style="list-style-type: none"> • Automático: a câmera determina automaticamente o tamanho da abertura da íris. • Manual: é possível selecionar manualmente o tamanho da abertura da íris em f-stops.
Valor de abertura	Selecione o tamanho da abertura da íris em f-stops e determine quanta luz chega ao sensor da câmera. Essa configuração está disponível caso selecione o modo de abertura manual.
Guia Configurações de luz de fundo	
Ativar compensação de luz de fundo	Ative a compensação de luz de fundo se houver luz atrás do objeto e o objeto ficar escuro.
Guia Modo de cintilação	
Cintilação	Desative a configuração de anti-cintilação ou selecione uma das opções. Use essa configuração para gravar vídeos de alta qualidade sob iluminação artificial cintilante.
Guia Outros	
Ativar giro vertical	Ative a configuração para inverter a imagem de vídeo verticalmente.
Ativar espelhamento	Ative a configuração para inverter a imagem de vídeo horizontalmente.

Links relacionados

[Ajustando as configurações de vídeo](#) na página 16

Gerenciando uma apresentação

Sobre esta tarefa

Durante uma chamada, é possível ativar o envio de uma apresentação da fonte de vídeo conectada para o ponto remoto. Por exemplo, é possível enviar sua apresentação de um notebook conectado para outro codec. Também é possível visualizar a apresentação no dispositivo de origem de vídeo.

Pré-requisitos

Certifique-se de que:

- Você conectou o dispositivo de origem de vídeo, como uma câmera ou computador, à entrada HDMI principal.
- O dispositivo que recebe a apresentação é compatível com transmissão dupla.

Procedimento

1. Durante uma chamada, no menu de navegação da interface web, acesse **Controle > Apresentação**.
2. Para enviar a apresentação para a outra extremidade, ative o seletor **Apresentação**.
3. Para visualizar a apresentação no dispositivo de origem de vídeo conectado, ative o seletor **Pré-visualização de apresentação**.

Capítulo 5: Recursos

Documentação

A documentação do cliente do Avaya sistema de sala série C100 está disponível nos formatos HTML e PDF na [Central de Documentação Avaya](#) e no site [Suporte da Avaya](#).

Título	Use este documento para:	Público
Administrando		
<i>Instalando e administrando o Avaya sistema de sala série C100</i>	Executar tarefas iniciais de instalação e administração no menu GUI do codec e na interface web.	Usuários finais e administradores
Usando		
<i>Usando o Avaya sistema de sala série C100</i>	Configurar e usar o Avaya C130 sistema de sala, Avaya C170 sistema de sala e Avaya C190 sistema de sala.	Usuários finais
<i>Guia de início rápido do Avaya C130 sistema de sala</i>	Obter uma visão geral dos recursos e usar o Avaya C130 sistema de sala.	Usuários finais
<i>Guia de início rápido do Avaya C170 sistema de sala</i>	Obter uma visão geral dos recursos e usar o Avaya C170 sistema de sala.	Usuários finais
<i>Guia de início rápido do Avaya C190 sistema de sala</i>	Obter uma visão geral dos recursos e usar o Avaya C190 sistema de sala.	Usuários finais
<i>Usando a Avaya RC212 câmera de sala e a Avaya RC220 câmera de sala</i>	Configurar e usar a Avaya RC212 câmera de sala e a Avaya RC220 câmera de sala.	Usuários finais
<i>Usando o Avaya RC240 câmera de sala</i>	Configurar e usar o Avaya RC240 câmera de sala.	Usuários finais
<i>Usando o Avaya RM61 microfone de sala e o RM61-EXP</i>	Configurar e usar a Avaya RM61 microfone de sala e a Avaya RM61-EXP microfone de expansão.	Usuários finais
<i>Usando o Avaya RA63 alto-falante do microfone de sala</i>	Configurar e usar o Avaya RA63 alto-falante do microfone de sala.	Usuários finais

Central de documentos Avaya navegação

Para muitos programas, a versão mais recente da documentação do cliente já está disponível no site Central de documentos Avaya em <https://documentation.avaya.com>. Algumas funcionalidades só estarão disponíveis quando você fizer login no Central de documentos Avaya. A funcionalidade disponível depende de sua função.

! Importante:

Caso a documentação que você está procurando não esteja disponível no Central de documentos Avaya, será possível encontrá-la no [site de suporte da Avaya](#).

Ao navegar pela Central de documentos, é possível clicar no logotipo da **Central de documentos Avaya** no topo da tela para retornar à página inicial a qualquer momento. Na página Central de documentos Avaya, é possível:

- Clicar em **Links da Avaya** na barra de menu superior para acessar outros sites da Avaya, inclusive o site de suporte da Avaya.
- Clicar em **Idiomas** (🌐) na barra de menu superior para alterar o idioma de exibição e visualizar documentos traduzidos.
- No campo **Pesquisar documentação**, pesquisar por palavras-chave e clicar em **Filtrar** para filtrar por categoria de solução, produto ou função do usuário.
É possível selecionar vários itens em cada categoria de filtro. Por exemplo, é possível selecionar um produto e várias funções do usuário.
- Clicar em **Biblioteca** na barra de menu superior para acessar a biblioteca completa de documentos. Usar as opções de filtragem para refinar seus resultados.
- Após realizar uma pesquisa ou acessar a biblioteca, é possível classificar o conteúdo na página de resultados da pesquisa. Ao localizar o item que deseja exibir, clique nele para abri-lo.
- Usar o índice de um documento para navegação. Também é possível clicar em < ou > ao lado do título do documento para acessar o tópico anterior ou o próximo tópico.
- Clicar em **Compartilhar** (➦) para compartilhar um tópico por e-mail ou copiar o URL.
- Baixar um PDF do tópico atual em um documento, o tópico e seus subtópicos ou todo o documento.
- Imprimir a seção que está visualizando.
- Adicionar conteúdo a uma coleção clicando em **Adicionar aos meus tópicos** (📁). É possível adicionar o tópico e seus subtópicos ou adicionar a publicação inteira.
- Exibir os tópicos em suas coleções. Para acessar suas coleções, clique em seu nome na barra de menu superior e então em **Meus tópicos**.

Você pode fazer o seguinte:

- Criar, renomear e excluir uma coleção.
- Defina uma coleção como a coleção padrão ou favorita.
- Salvar um PDF do conteúdo selecionado em uma coleção e fazer download para seu computador.
- Compartilhar o conteúdo em uma coleção com terceiros por e-mail.
- Receber coleções que terceiros compartilharam com você.
- Clicar em **Observar** (👁) para adicionar um tópico à sua lista de observação para receber notificações sobre atualização ou remoção de conteúdo.
- Exibir e gerenciar sua lista de observação clicando em **Lista de observação** no menu superior com seu nome.

Você pode fazer o seguinte:

- Ative **Notificações por e-mail** para receber alertas de e-mail.
- Parar de observar o conteúdo selecionado ou todos os tópicos.
- Enviar feedback sobre um tópico.

Localizando documentos no site de suporte da Avaya

Procedimento

1. Acesse <https://support.avaya.com>.
2. Para fazer logon, clique em **Sign In** no topo da tela e insira suas credenciais de logon quando solicitado.
3. Clique em **Product Support > Documents**.
4. Em **Search Product**, comece a digitar o nome do produto e selecione o produto desejado na lista exibida.
5. Em **Select Release**, selecione o número de versão adequado.
O campo não ficará disponível se houver apenas uma versão do produto.
6. **(Opcional)** Em **Insira a palavra-chave**, digite palavras-chave para sua pesquisa.
7. Na lista **Select Content Type**, selecione um ou mais tipos de conteúdo.
Por exemplo, caso deseje ver apenas guias do usuário, clique **User Guides** em na lista **Select Content Type**.
8. Clique em  para exibir os resultados da pesquisa.

Suporte

Acesse o site do suporte da Avaya em <https://support.avaya.com> para obter as documentações, avisos de produtos e artigos de conhecimento mais recentes. Você também pode procurar notas de versão, downloads e as resoluções para problemas. Use o sistema de solicitação de serviço online para criar uma solicitação de serviço. Converse com agentes em tempo real para tirar suas dúvidas ou solicite que um agente conecte você a uma equipe de suporte se um problema exigir conhecimentos adicionais.

Usando a base de conhecimento Avaya InSite

A base de conhecimento Avaya InSite é um mecanismo de busca baseado na web que disponibiliza:

- Procedimentos e dicas técnicas atualizados para a solução de problemas.
- Informações sobre service packs.
- Acesso a documentações técnicas e para clientes.
- Informações sobre programas de treinamento e certificação.
- Links para outras informações relevantes.

O acesso à base de conhecimento é gratuito caso seja um parceiro autorizado da Avaya ou um cliente atual da Avaya com contrato de suporte. É necessário ter uma conta de logon e um número de comprador válido.

Use a base de conhecimento Avaya InSite para procurar possíveis soluções de problemas.

1. Acesse <https://support.avaya.com>.
2. Para fazer logon, clique em **Sign In** no topo da tela e insira suas credenciais de logon quando solicitado.
3. Clique em **Product Support > Products**.
4. Em **Search Product**, comece a digitar o nome do produto e selecione o produto desejado na lista exibida.
5. Selecione o número de versão, se for o caso.
6. Clique na guia **Technical Solutions** para exibir artigos sobre a resolução de problemas técnicos.

Índice

A

adaptador de alimentação	14
adicionando contatos para ao catálogo de endereços no menu GUI	15
alterações do documento	6
apresentação gerenciando a partir da interface web	18
atalhos controle remoto	9
ativando apresentação da interface web	18
audiência	6
Avaya C130 sistema de sala cabearamento	12
layout físico	7

B

Base de Conhecimento Avaya InSite	21
---	----

C

C100 Series conectando	14
ligando	14
C130 cabearamento	12
descrição	7
layout físico	7
visão geral	7
cabearamento Avaya C130 sistema de sala	12
catálogo de endereços adicionando contatos do menu GUI	15
chamando a partir do menu GUI	15
central de documentação	19
localizando conteúdo	19
navegação	19
chamando no menu GUI	15
classificar documentos	19
coleção compartilhando conteúdo	19
editar	19
excluir	19
gerando um PDF	19
compartilhando conteúdo	19
componentes C130	7
conectando adaptador de alimentação	14
configurações de abertura configurando a partir da interface web	17
configurações de cintilação configurando a partir da interface web	17
configurações de imagem	

configurações de imagem (<i>continuação</i>) configurando a partir da interface web	17
configurações de vídeo configurando a partir da interface web	16, 17
configurando configurações de vídeo da interface web	17
PTZ a partir da interface web	16
conteúdo classificar por última atualização	19
compartilhando	19
monitorando atualizações	19
pesquisando	19
publicando uma saída em PDF	19
controle remoto	9

D

descrição C130	7
discando número de telefone do menu GUI	15
Documentação relacionada	19

E

enviando apresentação da interface web	18
---	----

F

finalidade do documento	6
-------------------------------	---

H

histórico de chamadas chamando a partir do menu GUI	15
--	----

I

instalação	12
instalando conectando	14
ligando	14
interface web configurando PTZ	16
definindo configurações de vídeo	17
gerenciando apresentação	18

K

KB Site de suporte	21
-----------------------------	----

L

layout físico	
---------------	--

layout físico (<i>continuação</i>)	
C130	7
lista de observação	19
localizando conteúdo na central de documentação	19
luz de fundo	
configurando a partir da interface web	17

M

menu GUI	
adicionando contatos ao catálogo de endereços	15
chamando	15

N

número de telefone	
discando a partir do menu GUI	15

P

pesquisando conteúdo	19
portal de documentação	19
posicionamento	12
PTZ	
configurando a partir da interface web	16
público-alvo	6

S

Sistema de sala Avaya C130	
indicador	9
Site do Suporte da Avaya	21
suporte	21

V

visão geral	
C130	7